



朗逸新锐

使用维护说明书

使用维护说明书

朗逸新锐

版本编号：67C00106123

出版日期：06.2023

文档编号：KBA67C00123YHB



扫码关注
了解更多信息

Techcare
匠心 挚诚

上汽大众
SAIC VOLKSWAGEN

本说明书适用于下列表中各种型号的上汽大众朗逸新锐轿车。用户在使用公司产品以前，必须认真阅读本使用维护说明书，阅读后需妥善保存，任何不当的使用、保养和修理都可能导致车辆的损坏及

影响质量担保服务。因此，在使用产品前请认真阅读本使用说明书，并对照表中的型号确认您的车型。

名称	型号	发动机	变速箱
朗逸新锐	SVW71527AD	DRZ	五挡手动变速器
朗逸新锐	SVW71527BD	DRZ	六挡自动变速器

企业标准号：Q/JQAB 425-2023

本使用维护说明书描述了该车型车辆在当前范围的配置、功能及操作的一般通用信息，但用户车辆的实际配置和功能等信息以具体交付时的为准。

本公司将持续对各种车型进行改进，各车型在外形、配置、功能和结构设计等方面也可能随时会发生变化，故本公司有权在法律法规允许的范围内对本说明书有关版本进行更改、补充，若用户对此有疑义请及时拨打上汽大众客户服务热线400-820-1111 予以咨询。

未经本公司书面同意，不得复制、翻译或摘录本使用维护说明书。

上汽大众汽车有限公司依法保留对本说明书有关版本进行更改、补充等的一切权利。

中国印刷。

上汽大众汽车有限公司

公司地址：中国上海安亭于田路

公司电话：021-59561888

邮政编码：201805

致尊敬的用户

尊敬的用户：

感谢您对上汽大众的信任与厚爱！

在您选择了上汽大众产品的同时，您已经启动了全新的汽车生活之旅。在整个旅行过程中，上汽大众和旗下1000余家大众品牌特许销售商/特约维修站都将始终陪伴您左右。衷心希望您的每一天行车生活，都因有上汽大众的同行而更精彩！如果您对车辆使用有任何疑问，上汽大众经销商随时随地为您提供帮助，我们的上汽大众客户服务中心全国统一寻呼400-820-1111也将是您的坚强后盾。

2005年10月18日，上汽大众正式发布了“Techcare”服务品牌。2014年9月，上汽大众以“匠心·挚诚”重新定义售后服务，将其作为上汽大众售后服务品牌的全新服务理念。依托业界领先的售后服务体系，逐年稳步推出了11项服务产品和承诺，确保您在享受到上汽大众产品带来的一流驾乘感受的同时，更能亲身体验完善、强大的售后服务体系为您提供的悉心呵护。

随着大众品牌客户群规模的不断壮大，上汽大众更加着力加强客户对增值服务的感知。加入上汽大众的大家庭，不仅有服务关爱活动为您提供差异化保养维护增值服务；爱车课堂为您全方位提供形象统一、内容权威的用车养车指导服务；原装附件为您带来精彩纷呈的产品，不断丰富您的用车生活；您更可在大众一家·上汽大众俱乐部、上汽大众官网www.svw-volkswagen.com车主中心版块、上汽大众大众品牌官方微博与志同道合的车主会员分享精彩的有车生活。

祝您驾驶愉快！

上汽大众汽车有限公司



上汽大众大众一家会员俱乐部

诚邀阁下加入上汽大众大众一家会员俱乐部！

作为上汽大众大众品牌唯一官方会员组织，大众一家会员俱乐部自 2005 年成立以来致力于为会员打造覆盖用车生活的全方位尊贵服务与专属体验，为会员搭建交流分享的社区平台，推出卡券权益、V 豆福利、专属活动等丰富权益。

敬请扫描下方二维码，诚邀您注册入会，绑定爱

车，智慧出行。更全面的养车用车交流，更多的精彩福利活动、卡券 V 豆福利，等您来领取。

大众一家，连接你我！

24 小时服务热线：400-820-1111（节假日无休）

大众一家会员俱乐部官方网站：<http://club.svw-volkswagen.com>

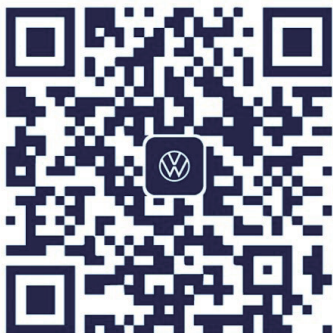

扫码下载上汽大众超级App并入会绑车（含车联功能）



扫码关注上汽大众大众品牌官方微信公众号并入会绑车

会员权益	会员权益描述
获取 V 豆/电子券	成功推荐购车可累积消费 V 豆 成功推荐试驾可累积消费 V 豆 参与 App 社区签到可累积消费 V 豆 参与 App 社区互动可累积消费 V 豆 维修保养可累积定级 V 豆 通过指定页面激活智慧车联系统或使用 APP 或智慧车联服务或购买智慧车联商品可累积消费 V 豆 参加“薙羊毛养车”可累积消费 V 豆 参加上汽大众大众品牌活动可累积消费 V 豆 俱乐部不定期向会员发放维修保养电子券 俱乐部不定期向会员发放俱乐部福利券
兑换 V 豆/电子券	在经销商处使用定级 V 豆/消费 V 豆/电子券抵扣新车车款 在经销商处使用定级 V 豆/消费 V 豆/电子券抵扣消费费用（仅限车主会员） 通过上汽大众超级 APP 兑换周边 在上汽大众官方商城使用定级 V 豆/消费 V 豆/电子券兑换产品 兑换充电卡 在上汽大众大众品牌官方微信/官网使用 V 豆兑换权益 赢取活动资格
专属活动	参加新车上市发布会或品牌活动 参加新车试驾会 参观上汽大众生产基地 车展观展 会员专属活动

*会员权益将不定期调整和升级，APP/微信/网站可查询最新权益，请以线上展示为准。

电子首保卡服务

为了给您提供更好地服务体验，上汽大众推出了电子首保卡服务，您可以通过上汽大众官方 APP 或微信公众号，获取该服务：

上汽大众官方 APP:

1. 扫描“上汽大众超级 APP”官方下载二维码或搜索应用；



2. 完成注册，进入“我的”管理“我的爱车”，绑定车辆，成为大众一家认证会员；

3. 成功入会之后，点击“我的卡券”，查看“爱车券”，点击对应车辆的可用券“查看全部”；

4. 在“可用”卡券中查看电子首保卡与激活码。

上汽大众官网微信公众号:

1. 扫描“上汽大众大众品牌”官方公众号二维码或搜索公众号；



2. 关注公众号，进入注册页面，完成会员认证，绑定车辆，成为大众一家会员；

3. 成功入会之后，点击菜单“大众一家”，进入“我的钱包”；

4. 在“可用”卡券中查看电子首保卡与激活码。 <

关于本用户手册

本手册介绍本车所有车型及可能配备的所有设备，不注明其属选装装备，还是标准装备。因此所描述的装备可能在本车上未安装或仅在某些市场提供。本车装备信息请查阅销售资料（购车合同或车辆配置表），并请检验实车，与此相关的详细信息敬请垂询上汽大众经销商。

本用户手册中的所有数据以定稿时的信息状态为准。为满足客户的需求以及符合法规的要求，上汽大众对产品的配置及性能将持续进行优化和改进。因此汽车与本用户手册中的说明之间可能存在偏差。各个数据、插图或说明均不能作为提出任何要求的依据。

- 如果未另加说明，**方向说明**如左、右、前、后通常指的是行驶方向。
- **插图**用于帮助理解，也可视为原理图。

出售或出借本车时，请确保车内应始终备有整套随车资料。

符号说明



表示参阅某个章节内始终需遵守的带重要信息和安全提示  的段落。



表示本章节未完，接下页。



表示本章节已结束。



表示必须立即停车。



表示注册商标。没有这个标记并不意味着保证无偿使用。



这类符号表示参阅相同段落中或所示页面上的警告说明，以提醒可能存在的事故和受伤危险以及应该如何避免。



这类符号表示参阅该章节内或相应页面中的“提示”内容。



表示参阅该章节内或相应页面中的“提示”内容。

危险

带有这个符号的文字内容指出忽视时会导致死亡或重伤的危险情况。

警告

带有这个符号的文字内容指出忽视时可能会导致死亡或重伤的危险情况。

小心

带有这个符号的文字内容指出忽视时可能会导致轻伤或中等伤害的危险情况。

提示

带有这个符号的文字内容指出忽视时可能会导致汽车损坏的情况。



带有这个符号的文字内容包含关于环境保护的提示。



带有这个符号的文字内容包含附加信息。

图片说明

本手册的图片用于辅助说明，以帮助理解。

图片仅起示意作用，并非您所购车辆的真实图片，如有关碰撞安全的说明图片等。

提示

书中标明型号的图片 and 说明仅对该车型有效 

目录

用户手册

汽车概览

- 侧视图	7
- 前部视图	8
- 尾部视图	9
- 车门概览	10
- 驾驶员侧概览	11
- 中控台上部	12
- 中控台下部	13
- 副驾驶侧概览	13
- 顶篷中控台	14

驾驶员信息

- 警告灯和指示灯	15
- 组合仪表	16
- 操作组合仪表	22
- 信息娱乐系统中的操作和显示	23
- 车载蓝牙	24

安全性

- 常规提示	25
- 坐姿	26
- 安全带	28
- 安全气囊系统	35
- 儿童座椅	40
- 应急装备	43

打开和关闭

- 汽车钥匙	45
- Kessy 系统（无钥匙进入）	47
- 中央门锁和锁止系统	48
- 车门	49
- 行李厢盖	51
- 车窗	54
- 滑动天窗	55

方向盘

- 调整方向盘位置	57
-----------	----

正确和安全地就座

- 前排座椅	57
- 后排座椅	58
- 头枕	59
- 座椅参数	60

车灯

- 转向信号灯	63
- 行车灯	63
- 远光灯	65
- 驻车灯	66
- 问题和解决方案	67
- 车内照明	67

视野

- 车窗刮水器	68
- 后视镜	70
- 遮阳板	71

空调

- 电子手动空调	73
----------	----

行驶

- 行驶须知	77
- 点火开关	83
- 启动和关闭发动机	85
- Start-Stop 启停系统	87
- 换挡	89
- 转向系统	92

驾驶辅助系统

- 定速巡航系统	93
- 前部辅助系统（车前测距监控系统）	94
- 车道保持辅助系统	99
- 在上行坡道上行驶	101

泊车和驶出辅助

- 驻车	101
- 手制动杆	102
- 驻车系统的安全提示	102
- 泊车雷达系统	103
- 制动辅助系统	106

实用装备

- 储物盒	108
- 饮料罐托架	109
- 车载电源	110

运输

- 存放行李与载物	111
- 行李厢	111

燃油和废气净化

- 关于燃料使用的安全提示	112
- 燃油类型和加油	112
- 发动机控制单元和废气净化装置	115

自己动手	
- 实用提示	117
- 随车工具	118
- 车窗雨刮片	119
- 更换灯泡	120
- 更换保险丝	120
- 应急启动	123
- 牵引启动和牵引	125
<hr/>	
检查并添加	
- 发动机舱内	127
- 车窗玻璃清洗液	130
- 发动机机油	130
- 发动机冷却液	133
- 制动液	135
- 汽车蓄电池	136
<hr/>	
车轮和轮胎	
- 被动式轮胎气压监控系统（间接式胎压监测）	138
- 车轮和轮胎知识	139
- 更换车轮	146
<hr/>	
汽车养护和维护	
- 汽车外部养护和清洁	151
- 汽车内部养护和清洁	155
- 附件、零部件更换、维修和改装	158
- 火花塞	160
- 前后悬架系统和转向系统	160
- 燃油管	160
- 汽车保养	161
- 其他售后服务项目	164
<hr/>	
用户须知	
- 用户信息	165
- 提高行驶经济性/降低环境污染	166
- OBD 系统	167
- 安装收音机	168
- 无线电设备	169
- 事件数据记录系统（Event Data Recorder）	169
<hr/>	
技术数据	
- 技术数据提示	171

汽车概览

侧视图



图 1 汽车侧面概览

→ 图 1 的图例:

① 泊车雷达.....	103
② 加油口盖板.....	113
③ 车门拉手.....	49
④ 车外后视镜.....	71
- 转向信号灯.....	63
⑤ 千斤顶的支撑点.....	148 ◀

前部视图

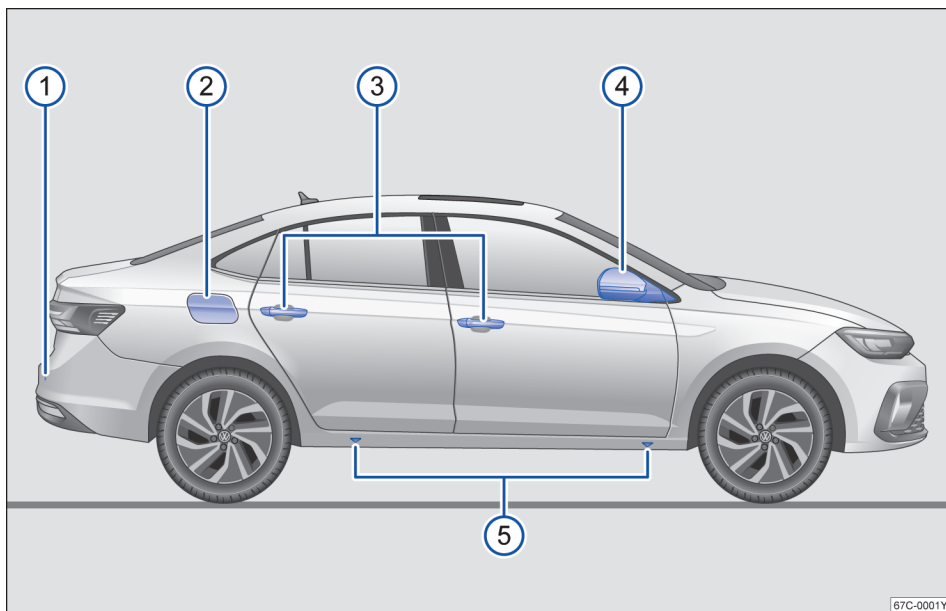

图 2 汽车前部视图

→ 图 2 的图例：

- ① 驾驶辅助系统摄像头（视装备而定）
- ② 前窗玻璃：
 - 车辆识别代号
 - 雨量传感器..... 69
- ③ 前部车窗玻璃刮水器..... 68
- ④ 发动机舱盖解锁拨杆..... 129
- ⑤ 前大灯..... 63
- ⑥ 前雾灯
- ⑦ VW 标志：
 - 车前测距监控传感器
- ⑧ 前部牵引环盖板..... 126 ◀

尾部视图

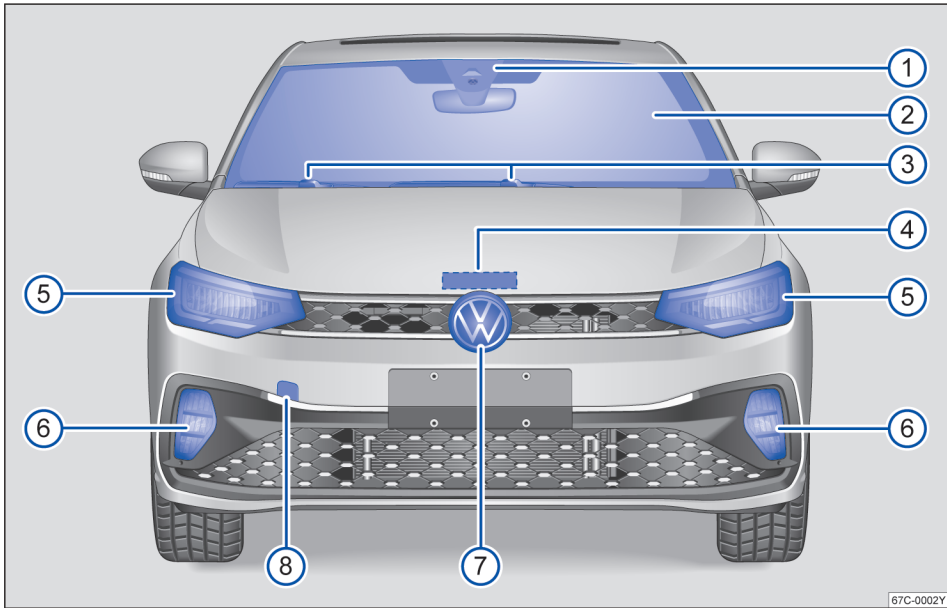

图 3 汽车尾部概览

→ 图 3 的图例:

① 后窗玻璃	
- 后窗玻璃加热	
- 车窗玻璃天线	
② 高位制动信号灯	
③ 尾灯	63
④ 后部牌照支架	
⑤ 后部泊车雷达	103
⑥ 反光装置	
⑦ 行李厢盖开启按钮、倒车摄像头、后牌照灯	52
⑧ VW 标志	

车门概览

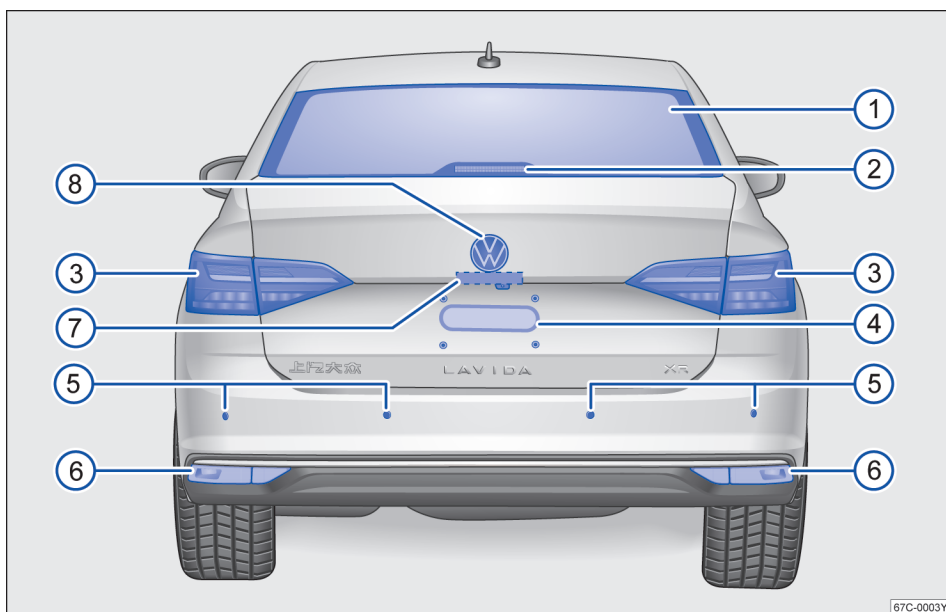





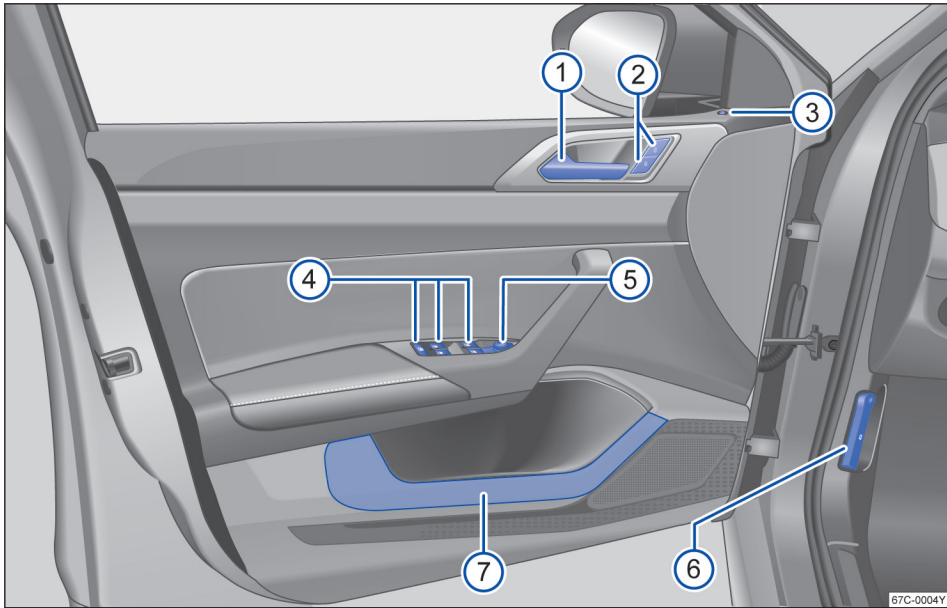

图 4 驾驶员侧车门内的操作元件概览

→ 图 4 的图例:

① 开门把手	49
② 中央门锁控制按钮  - 	49
③ 防盗指示灯	
④ 电动车窗操控按钮	54
- 电动车窗升降器 	
- 后部车窗升降器的安全按钮 	
⑤ 车外后视镜调节开关	71
- 车外后视镜设置 L - 0 - R	
- 车外后视镜加热 	
⑥ 发动机舱盖开启手柄	129
⑦ 储物盒	108

驾驶员侧概览



图 5 驾驶员侧概览

→ 图 5 的图例:

- | | |
|-----------------------------|----|
| ① 车灯开关 | 63 |
| - 关闭车灯 | |
| - 大灯自动控制装置 -AUTO- | |
| - 驻车灯和近光灯 | |
| - 雾灯 | |
| ② 大灯照明距离调节的旋钮 | 67 |
| ③ 以下部件的操作杆 | 63 |
| - 远光灯 | |
| - 远光灯变光功能 | |
| - 转向灯 | |
| - 停车灯 | |
| ④ 组合仪表 | |
| - 仪表 | 16 |
| - 显示屏 | 16 |
| - 警告灯和指示灯 | 15 |
| - 数字组合仪表 | 16 |
| ⑤ 车窗刮水器操作杆 | 68 |
| - 车窗玻璃刮水器 HIGH - LOW | |
| - 间歇刮水 INT | |
| - 车窗玻璃间歇刮水间隔时间或雨量传感器灵敏度 | |
| - 关闭车窗刮水器 OFF | |

- “点动刮水” 1x	
- 车窗玻璃刮水器	
- 车窗玻璃的刮水和自动清洗功能	
⑥ 多功能方向盘的操作元件.....	22
- 定速巡航系统的开关和按钮 RES、SET、、-- CNL - +	
- 驾驶辅助操作按钮 (视装备车型而定)	
- 音响系统、导航系统的音量设置	
- 音响系统、导航系统的选项切换	
- 激活语音指令	
- 切换数字组合仪表显示视图按钮 VIEW	
- 操作信息显示器的按钮 - OK - 、	
⑦ 喇叭	
⑧ 应急启动	
⑨ 踏板.....	77
⑩ 驾驶员前部安全气囊.....	37
⑪ 方向盘位置调节的操作杆.....	57 <

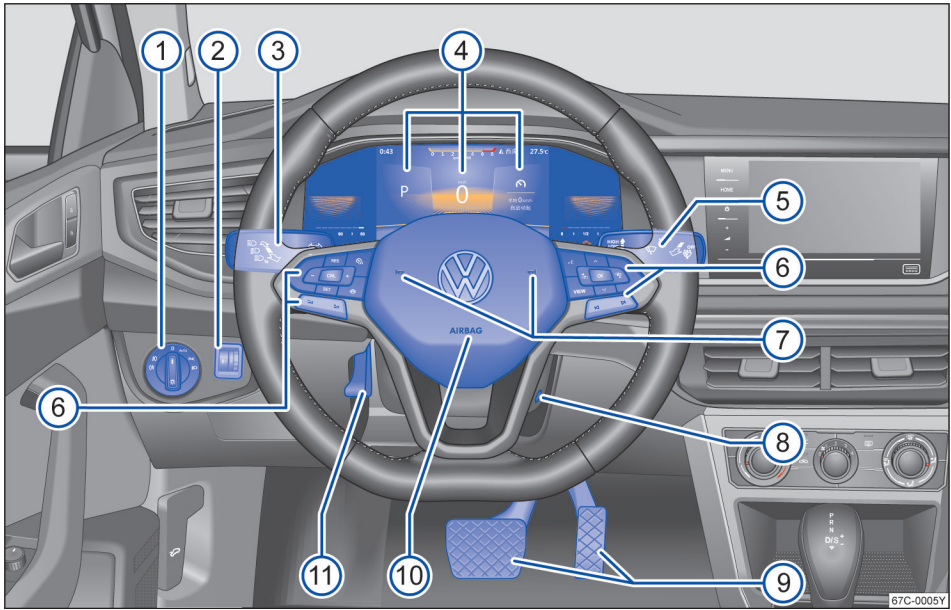
中控台上部分



图 6 中控台上部分概览

→ 图 6 的图例:

① 信息娱乐系统 (视装备车型而定)	
② 危险警告灯按钮	43
③ USB.....	109
④ 手动空调.....	73
⑤ 空调出风口.....	73 <

中控台下半部分

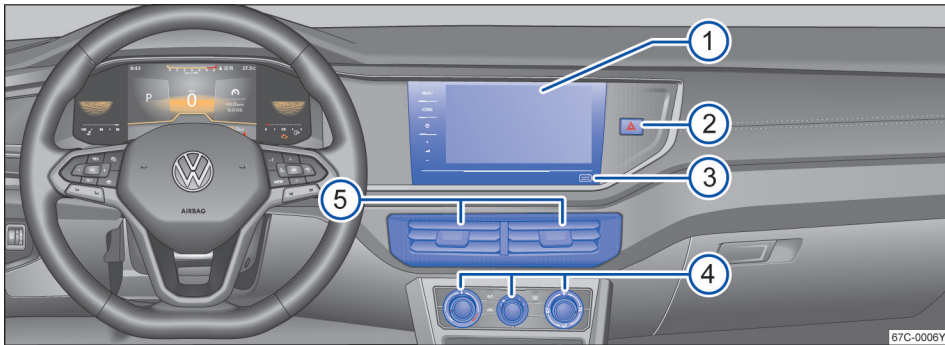

图 7 中控台下半部分概览

→ 图 7 的图例：

① 储物盒.....	108
② 变速箱电子换挡杆： - 自动变速箱 - 手动变速箱	
③ 卡槽	
④ 12 伏电源插座	
⑤ 饮料罐托架.....	110
⑥ 前排中央扶手.....	108
⑦ 手制动杆	
⑧ Start-Stop 启停系统开关 (A)OFF	
⑨ 无钥匙启动按钮.....	85

副驾驶员侧概览

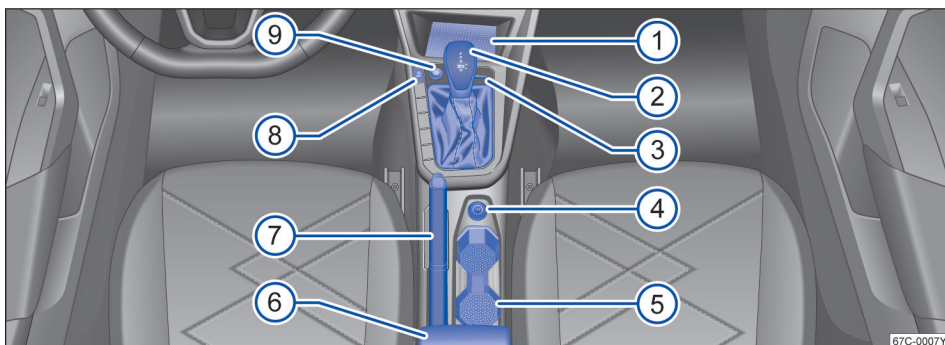

图 8 副驾驶员侧概览

→ 图 8 的图例:

① 副驾驶员前部安全气囊.....	37
② 出风口.....	73
③ 储物盒开启把手.....	109 ◀

顶篷中控台



图 9 顶篷中的按钮

→ 图 9 的图例:

① 玻璃天窗操作按钮.....	55
② 门接触照明灯开关.....	67
③ 阅读灯开关按钮.....	67
④ 阅读灯.....	67
⑤ 车内照明灯开关.....	67 ◀

驾驶员信息

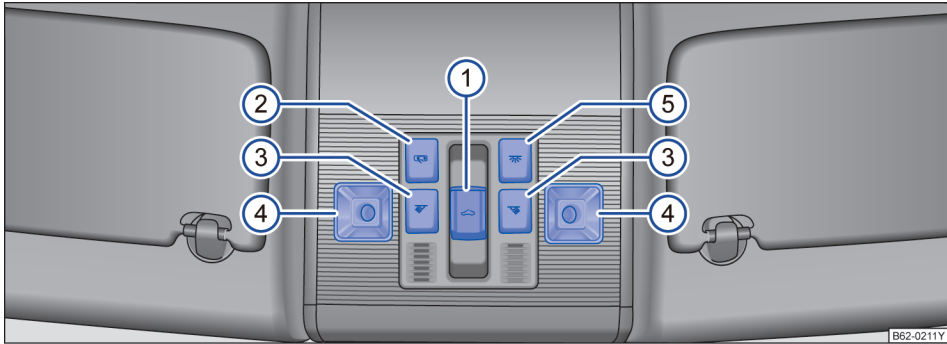
警告灯和指示灯

警告灯和指示灯显示警告→▲、故障→❶ 或某些功能。某些警告灯和指示灯在点火开关接通时亮起，在发动机运转时或在行驶过程中必须熄灭。

视车型而定，组合仪表的显示屏中还可能显示提供其它信息或要求进行操作的文字信息→第 16 页，**组合仪表**。

视汽车装备而定，可能在显示屏上显示一个符号图示来代替警告灯。

某些警告灯和指示灯亮起时还会发出声音信号。

符号	含义 →▲
	中央警报灯：务必严格遵守组合仪表显示屏显示的辅助信息。
	❶ 请勿继续行驶！ 制动液液位过低或制动系统有故障→第 135 页。
	❶ 请勿继续行驶！ 冷却液温度过高或冷却液液位过低：停车让发动机冷却。检查冷却液液位→第 133 页。
	❶ 请勿继续行驶！ 发动机机油压力过低，请关闭发动机，然后检查发动机机油油位→第 130 页。
	电动-机械转向系统失效→第 92 页。
	请系好安全带！→第 28 页
	踩下制动踏板。 换挡 →第 89 页 制动 →第 77 页
	发电机或电池能量系统有故障→第 136 页。
	停车时手制动杆拉起。 或：车速低于 6 公里/小时，手制动杆未放下。 或：车速高于 6 公里/小时，手制动杆未放下并持续 3 秒以上，警告灯❶亮起并进行 5 分钟的声音报警。放下手制动杆或车速小于 4 公里/小时，声音警报解除→第 89 页。
	系统识别到可能会与前部车辆或物体发生碰撞→第 94 页。

符号	含义 →▲
	中央警报灯：务必严格遵守组合仪表显示屏显示的辅助信息。
	亮起：ESC 有故障。 闪烁：电子稳定控制系统（ESC）正在调节→第 106 页。
	驱动防滑系统（TCS）已手动关闭→第 106 页。
	防抱死制动系统（ABS）有故障→第 106 页。
	驻车制动装置故障→第 89 页。
	后雾灯已打开→第 63 页。
	变速箱故障→第 89 页。
	灯泡故障→第 67 页。
	OBD 系统指示灯，表明尾气排放相关的系统和零部件有故障，或者油箱盖未盖严、油箱通气系统有泄露。→第 87 页。
	颗粒滤清器已达到需要再生的程度→第 115 页。
	电子节气门控制系统故障→第 87 页。
	电动助力转向作用降低→第 92 页。
	胎压过低。 轮胎气压监控系统故障→第 138 页。
	车窗玻璃刮水器故障→第 68 页。
	燃油存量过低→第 18 页。
	制动片过度磨损→第 79 页。
	发动机机油油位偏低或偏高。或者机油油位传感器损坏→第 130 页。
	安全气囊系统故障→第 35 页。
	前部辅助不可用或前部辅助无传感器视线→第 94 页。
	前部辅助系统未激活→第 94 页。
	左侧或右侧转向信号灯→第 63 页。 危险警告灯处于打开状态→第 43 页。

符号	含义 → 
	请踩下制动踏板。 换挡→第 89 页
	制动系统正在对汽车施加制动或 Auto hold 功能激活→第 106 页。
	点亮：定速巡航系统处于打开状态→第 93 页。
	远光灯已打开→第 63 页。
	保养周期指示器→第 21 页。
	结冰警告，环境温度低于 +4℃→第 19 页。
	后排乘客已系上安全带→第 28 页。
	后排安全带未系或行驶速度小于 25km/h (15 mph) 时后排乘客松开安全带→第 28 页。

警告

- 如果不注意亮起的警告灯或指示灯、不遵守相应的说明和警告提示，可能会导致受伤或汽车严重损坏。
- 停在道路中的汽车具有极大的发生交通事故的隐患。请使用三角警告牌，使其他道路使用者注意到停住的本车。

- 车辆的发动机舱是危险的作业区域！打开发动机舱盖前以及在发动机舱内进行作业前：关闭发动机并让其冷却下来，以防止烫伤或其它伤害。请务必阅读和遵守相关的警告说明。

提示

出现故障时相应的指示灯亮起，显示屏上可能还会显示相应的信息，提醒您进行必要的操作。 <

组合仪表

主题引言

该章节包含有关下列主题的信息：

- 数字液晶仪表 17
- 转速表 18
- 指示灯和备用油指示 18
- 显示屏显示内容 19
- 附加显示（显示屏显示） 20
- 警告信息 20
- 时间和日期 20
- 数字组合仪表的服务菜单 21
- 保养提示 21

警告

驾驶员驾车行驶时务必集中注意力，否则极易导致事故和受伤！

- 切勿在行驶期间操作组合仪表。 <

数字液晶仪表

注意本章节开始处第 16 页上的 。



图 10 数字液晶仪表



图 11 (A) 转速表, (B) 车速表

- ① 左侧可选菜单
- ② 转速表
- ③ 右侧可选菜单
- ④ 发动机冷却液温度
- ⑤ 燃油存量表
- ⑥ 指示灯显示排
- ⑦ 车速

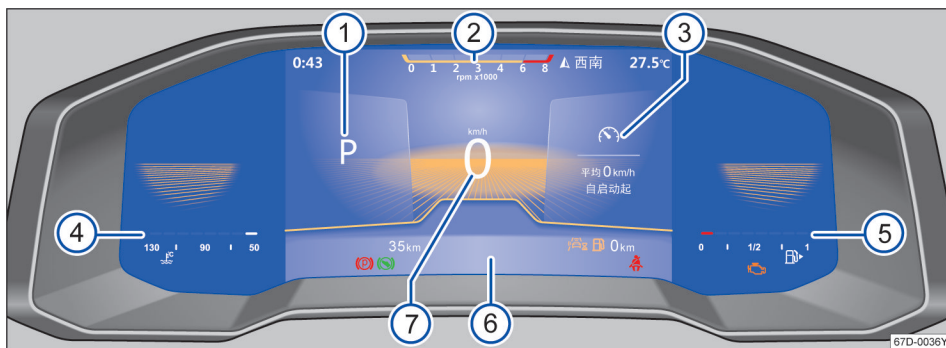
→ 图 10 是双菜单模式，屏幕左右两侧有两个菜单，可通过多功能方向盘的左右键进入菜单选择。

→ 图 11 是单菜单模式，该界面下有两种模式选择，分别是转速表盘模式和车速表盘模式，通过多功能方向盘的 **(View)** 按键切换。单菜单模式下，按压多功能方向盘的上下按钮可以直接进入菜单选择。

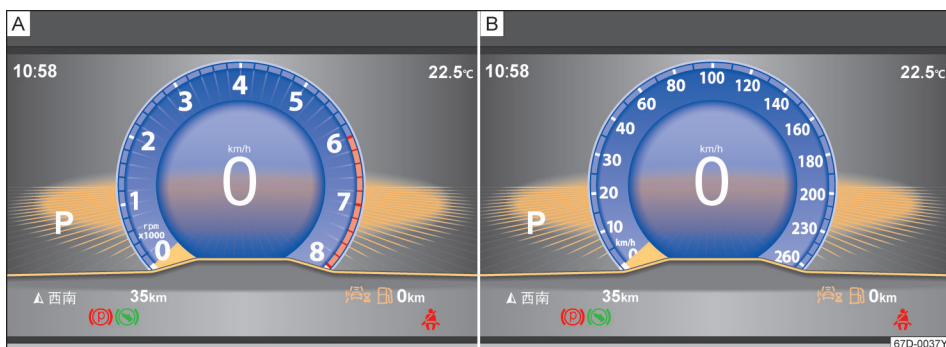
转速表

注意本章节开始处第 16 页上的 。

转速表

表盘上红色区域的始点表示各速度挡位下发动机的最高允许转速。发动机经正确磨合并达到正常工作温度时才能以最高允许转速短时运转。

指针到达红色区域前应换入临近高档或将变速杆移入挡位 D/S，或松开油门踏板→。

提示

- 在发动机处于冷态时，要避免发动机转速过高、油门全开以及发动机负荷较大。
- 为避免损坏发动机，应尽量避免运转在红色区域。

 及时换入临近高档有助于节省燃油，降低发动机运转噪音。

指示灯和备用油指示

注意本章节开始处第 16 页上的 。



图 12 多功能组合仪表：燃油表

燃油箱内即将无燃油

黄色警报灯点亮。车辆使用备用燃油行驶→。

- 尽快添加燃油。

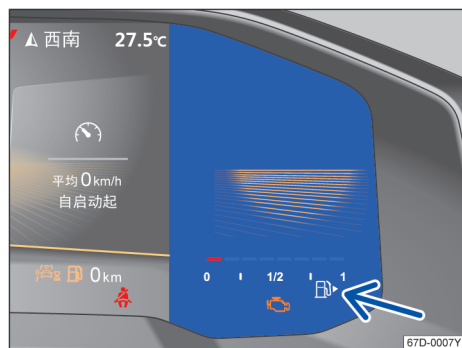
燃油加注口盖板未正确关闭

组合仪表显示文本信息检查油箱盖。

- 尽快安全停车，并关闭发动机和点火开关。
- 打开燃油加注口盖板，并旋出加注口盖。

- 将加注口盖重新顺时针旋入油箱加注口，并听到其锁止声。

- 关闭燃油加注口盖板。

重新打开点火开关后，即使燃油加注口盖板已正确关闭，但该文本信息仍可能在组合仪表显示屏上显示，此为正常现象，不必担心。系统再次完成对油箱密封性检测并确认良好后，该文本信息自动消失。

如组合仪表显示屏上同时显示该文本信息与警报灯，此时应尽快驾车到就近的上汽大众经销商处检查发动机及燃油系统。

警告

在燃油存量过少时行驶可能导致在道路交通中抛锚，引起事故和受伤。

- 过少的燃油存量可能导致发动机的燃油供给不规律，特别是在驶过上坡或下坡路段时。
- 当发动机由于缺少燃油或燃油供给不规律而“运转不均匀”或熄火时，转向系统、所有驾驶员辅助系统和制动辅助系统不工作。
- 当油箱中的燃油只剩 1/4 时，为了避免汽车因燃油不足而抛锚，务必加油。

提示

- 为了避免汽车损坏，务必注意亮起的指示灯以及相应的描述和提示。
- 切勿行驶到油箱燃油完全耗尽。

 燃油表上加油机符号旁的小箭头用于指示燃油加注口盖板在车辆上的方位。

显示屏显示内容

注意本章节开始处第 16 页上的 。





图 13 在组合仪表的显示屏上：发动机舱盖打开或未正确关闭

视汽车装备而定，在显示屏中可以显示不同的信息→图 13：

- 车门、发动机舱盖和行李厢盖未关闭
- 警告和信息文本
- 行驶时间/行驶里程
- 收音机和导航提示信息→手册**导航系统说明书**
- 电话信息→手册**导航系统说明书**
- 车外温度
- 挡位显示
- 多功能显示和不同设置的菜单→第 23 页
- 保养周期提示→第 21 页
- 超速提醒→第 23 页
- 发动机自动启停系统状态显示→第 87 页

环境温度显示项

如环境温度降至 +4°C 以下，显示屏除显示温度外，还会显示一结冰警告 （结冰警告）。该符号一直显示到环境温度升高至 +6°C 以上→.

汽车处于静止状态或以较低速度行驶时，由于发动机的热辐射效应，温度显示值可能略高于实际环境温度。

温度测量范围为 -45°C 至 +76°C。

档位显示

已挂入的挡位在显示屏中。

发动机自动启停系统状态显示项

组合仪表显示屏可显示该系统当前状态信息→第 87 页

警告

亮起的警告灯和文字信息可能是故障提醒，如果继续行驶会导致在道路交通中抛锚，引起事故和受伤。

- 切勿忽视亮起的警告灯和文字信息。
- 一旦可行且安全，就立即停车。
- 汽车因故障抛锚将加大事故风险，极易引发事故，危及自身和其他道路使用者。遇此情况应打开危险警告灯，并将三角警示牌设立在车旁，以便引起过往车辆的注意，防止引发意外事故。
- 停在道路上的汽车具有极大的发生交通事故的隐患。为了让其他道路使用者注意到您的汽车，每次都要使用一个三角警告牌，使其他的道路使用者注意到停住的本车。
- 尽可能把汽车停在远离车流的地方，然后进行相应的作业。请勿让排气装置部件接触到汽车下的易燃物质，例如干草，燃油。

警告

环境温度在零度左右时街道和桥梁就可能结冰。

- 环境温度高于+4°C，即使显示屏未显示表示结冰警告的雪花符号，道路也可能结冰。
- 切勿仅依赖显示屏显示的环境温度判断路面是否结冰！

提示

忽视亮起的指示灯和文字信息可能导致汽车损坏。

 在汽车停住或车速很低的情况下，所显示的温度可能因发动机热辐射而略高于实际的车外温度。

 有多种组合仪表，因此显示屏的型号和现实可能有所不同，如果显示屏不带警告或信息文字显示，则只通过指示灯显示故障。

 根据车型配置，信息娱乐系统也可能显示某些设置和显示项。

 如系统探测到数个故障，每个故障警告符号将依次显示数秒钟。故障符号一直显示至该故障被排除。

 如点火开关处于打开状态下显示屏显示故障警报信息，则不能按上述方法进行某些设置，或显示屏可能显示错误信息。发生这种情况时请尽快驾车到上汽大众经销商处排除故障。 <

附加显示（显示屏显示）

 注意本章节开始处第 16 页上的 。

数字组合仪表可能的附加显示

取决于车型装备，在附加显示区域可以配置和显示其他显示：

按压多功能方向盘的  或  选择左侧或右侧的附加显示区。







设置

- 当前消耗接通 / 关闭
- 平均消耗接通 / 关闭
- 行驶里程/时间
- 平均车速接通 / 关闭
- 挡位显示接通 / 关闭
- 音频接通 / 关闭
- 电话接通 / 关闭
- 车速接通 / 关闭
- 时间接通 / 关闭
- 加速接通 / 关闭
- 罗盘接通 / 关闭
- 目的地信息接通 / 关闭
- 返回

不显示：隐藏附加显示。

多功能显示

附加显示区可提供更多的行驶数据显示。

- 按压按钮  或 。
- 可在配置菜单中用箭头按钮  或  选择相应的附加显示。
- 配置菜单中显示项后面的箭头  或  用于跳转到子菜单。

 若在关闭点火开关两小时内再次起动车辆，系统将新的行驶数据累积存储到该存储器里。若中断行驶时间超过两个小时，再次起动车辆并行驶 200 米左右后，系统自动删除存储器里的所有数据。

 显示和储存收集到的行驶和油耗数据。添加燃油时系统自动删除存储器里的所有数据。

 该存储器收集任意多次单程旅程行驶数据。取决于组合仪表型号，存储器收集的行驶时间最高可达 19 小时 59 分钟或 99 小时 59 分钟，行驶里程最高可达 9,999.9km。若行驶时间或行驶里程超过上述三个最大数值中的任意一个，系统自动删除该存储器里的所有行驶数据。 <

警告信息

 注意本章节开始处第 16 页上的 。

在打开点火开关时或在行驶期间，会检查车辆的某些功能和车辆组件的状态。通过带有文字信息的红色和黄色警告符号在组合仪表显示屏上显示功能故障，必要时还会发出声音信号。视组合仪表型号而定，文本和符号的显示可能有所不同。

优先权为 1 的警告信息

红色的中央警告灯闪烁或亮起，有时还会同时响起警告音或显示额外的符号。  **不要继续行驶！** 存在危险。检测出现故障的功能并排除原因。必要时请专业人员帮助处理。

优先权为 2 的警告信息



黄色的中央警告灯闪烁或亮起，有时还会同时响起警告音或显示额外的符号。功能失效或缺少油液会导致车辆损坏和车辆失灵。尽快检测出现故障的功能。必要时请专业人员帮助处理。

在使用维护说明书中，可以找到当前警告信息的更多提示。 <

时间和日期

 注意本章节开始处第 16 页上的 。

通过信息娱乐系统设置时间

- 点击功能按键  → 第 23 页。
- 选择  菜单项设置时间 → 第 23 页。
- 选择时间源：
- 手动
- 自动

时间和日期只显示在信息娱乐系统上。 ▶

通过组合仪表设置时间

- 调出数字组合仪表的服务菜单→第 21 页。
- 选择时间菜单。
- 按压多功能方向盘按钮 **OK** 设置正确时间。

数字组合仪表的服务菜单

注意本章节开始处第 16 页上的 **▲**。

该设置仅在带数字组合仪表车辆的服务菜单中进行。

打开服务菜单

如要调出服务菜单，请在附加显示中选择信息模式行驶时间/里程，并根据所选的附加显示区域，按住多功能方向盘中的按钮 **↵** 或 **↶** 大约数秒钟。

保养

显示距离下次车况检查还有公里数或天数，和距离下次换油保养还有公里数或天数。

重置换油保养数据

选择该菜单并按 **OK** 确认，并按照显示屏中的指示信息进行操作，复位换油保养数据。

重置车况检查数据

选择该菜单并按 **OK** 确认，并按照显示屏中的指示信息进行操作，复位车况检查数据。

时间

选择该菜单并按 **OK** 确认，设置组合仪表显示的时间。

- 显示屏显示当前时间，并进入小时设定模式。
- 反复按压 **OK** 按钮，直至显示所需小时值。按住按钮可快速调整小时值。
- 设定完小时值后等待显示屏进入分钟设定模式。
- 再次反复按压 **OK** 按钮，直至显示所需分钟值。按住按钮可快速调整分钟值。
- 松开按钮，结束时钟设定。

版权信息

选择该菜单并按 **OK** 确认，显示版权信息。

返回

选择该菜单并按 **OK** 确认，退出服务菜单。

保养提示

注意本章节开始处第 16 页上的 **▲**。



图 14 保养信息：信息娱乐系统显示的保养信息示例

保养信息可显示在信息娱乐系统→图 14 上。

本公司备有不同型号的组合仪表和信息娱乐系统，因此，显示形式和项目可能各有不同。

本公司保养周期分为两类：更换机油保养和定期检查保养。保养周期显示项显示上述两类保养的下次保养信息。汽车保养→第 161 页章节内也可查到定期保养周期及保养项目。

根据行驶时间/里程保养的汽车，其保养周期是固定的。

保养提示

若下次规定保养即将到期，打开点火开关时显示器显示保养提示信息。

显示的公里数或天数为距下次保养前可行驶的最长距离和时间。

保养提示

如果某项保养不久即将到期，在打开点火开关时显示屏上就会出现一项保养预警。

在显示屏上有文字信息的汽车上会出现离下次保养 — km 和离下次保养 — 天。

查询保养信息

打开点火开关，发动机处于未运转状态，且汽车静止时可调出车辆当前的保养信息：

通过信息娱乐系统查询保养信息：

- 按压信息娱乐系统上的功能按键 **车辆** →第 23 页。
- 选择 **设置** 菜单项。
- 点击功能按键 **保养**，即可显示保养信息。

也可通过数字组合仪表的服务菜单查询车辆保养信息→第 21 页。

复位保养周期指示器

如果保养不是上汽大众经销商进行的，则可以如下复位显示：

- 可通过数字组合仪表的**服务菜单**查询车辆保养信息→第 21 页。

提示

- 保养提示功能仅起辅助作用，详细的保养间隔请参照保养规定执行。
- 请勿在保养周期之间将该显示复位，否则显示会出错。
- 如果较长时间地把汽车蓄电池断开，则可能无法正确计算下次保养到期日的时间。

 发动机处于运转状态时，按压多功能方向盘上的 **OK** 按钮，数秒钟后显示的保养信息隐去，返回常规显示模式。

操作组合仪表

主题引言

该章节包含有关下列主题的信息：

- 操作带菜单设置的多功能显示器中的菜单 22
- 驾驶辅助系统操作按钮 23

某些菜单项只能在汽车静止时调出。

警告



如果驾驶员转移注意力，则可能导致事故和受伤。

- 切勿在行驶期间操作组合仪表显示器。

 汽车蓄电池电量过低或更换蓄电池后，某些系统设置（如时间、日期、个性化设置等）可能会被更改或删除。需要重新检查或更新。

- 多功能方向盘上的相应功能仅在点火开关已打开的情况下才起作用。

操作带菜单设置的多功能显示器中的菜单

 注意本章节开始处第 22 页上的 。







图 15 多功能方向盘右侧：用于操作信息显示器中菜单的按钮

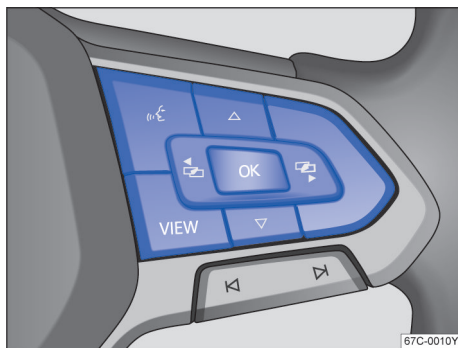

调出主菜单

- 接通点火开关。
- 若显示屏显示一条信息或车辆图形符号，按压多功能方向盘上的按钮 **OK** → 图 15，可能需按数次按钮。
- 如需浏览选择菜单，按压按钮  或  → 图 15
- 如需打开选择菜单里的菜单显示项或信息显示项，按压多功能方向盘上的 **OK** 按钮 → 图 15，或等待数秒钟，直至系统自动打开菜单或显示信息。

调出子菜单

- 在多功能方向盘上按压箭头按钮  或  → 图 15，直到选中所需的菜单项为止。
- 按压多功能方向盘上的 **OK** 按钮 → 图 15，进行所需更改。✓ 表示所选的某个特定系统或功能处于激活状态。

返回主菜单

- **通过使用菜单返回：**在子菜单中选择菜单项返回，以退出子菜单。
- **用多功能方向盘返回：**按压  或  → 图 15 即可返回选择菜单。

页面切换

按压多功能方向盘上的 **VIEW** 按钮可进行页面切换，部分车型能够切换信息显示屏默认的显示模式。

按住按钮 **VIEW**，即可显示和隐藏附加显示。

i 如点火开关处于打开状态下显示屏显示故障警报信息，则不能按上述方法进行某些设置或显示相关信息。发生这种情况时请尽快到上汽大众经销商处排除故障。

驾驶辅助系统操作按钮

注意 本章节开始处第 22 页上的 **▲**。



图 16 多功能方向盘上：驾驶辅助系统操作按钮

用多功能方向盘可打开或关闭**驾驶辅助系统**菜单里的驾驶辅助系统→第 93 页。

打开或关闭单个驾驶员辅助系统

- 按压按钮→图 16 打开**驾驶辅助系统**菜单。
- 选择驾驶辅助系统，并打开或关闭该系统→第 93 页。“✓”表示某个驾驶辅助系统处于打开状态。
- 按压多功能方向盘上的 **OK** 按钮，标注和确认选定的菜单项→第 93 页。

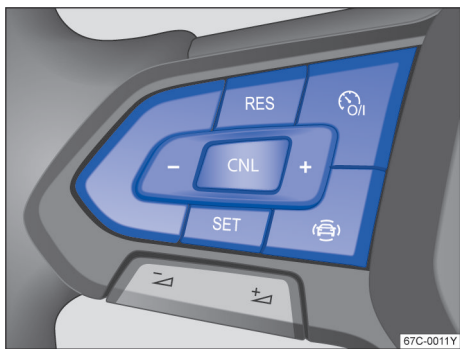
按压信息娱乐系统中的按钮 **MENU-车辆** 及 **设置** 和 **驾驶辅助系统** 功能按钮→第 93 页也可打开和关闭驾驶辅助系统。

信息娱乐系统中的操作和显示

主题引言

该章节包含有关下列主题的信息：

- 车辆设置菜单

信息娱乐系统将一些重要的汽车系统结合成一个中央操作元件，例如菜单设置、收音机或导航系统。

操作基本原则

接下来的段落中包含对菜单**车辆**中的设置十分重要的信息。

系统设置和车辆信息显示

按下功能按钮**车辆**后，可通过操作相应的功能按钮显示信息或进行设置。通过点击功能按钮**选择**，例如可以显示本车状态：

- 车辆设置→第 23 页。
- 本车状态。
- 行驶数据。

警告

如果驾驶员转移注意力，则可能导致事故和受伤。操作信息娱乐系统可能转移对路况的观察。

- 请保持注意力集中，并对驾驶操作负责。

i 12 伏汽车蓄电池电量过低或经过更换时，系统设置（时间、日期、个人便捷设置和编程）和用户账号在行驶准备就绪后可能会被更改或删除。在 12 伏汽车蓄电池重新充足电后，请检查和更正设置。

i 强碱性清洁剂或消毒液残留在屏幕表面可能造成屏幕腐蚀，请您务必及时擦除。

车辆设置菜单

注意 本章节开始处第 23 页上的 **▲**。

打开车辆设置菜单

- 打开点火开关。
- 打开信息娱乐系统。
- 按压信息娱乐系统中的按钮 **MENU-车辆**。
- 按一下 **设置** 功能按钮，打开**车辆设置**菜单。
- 按一下相应功能按钮。

如功能按钮里的复选框显示勾号✓，表示相应功能已打开。

通过设置菜单所作的更改输入后系统立即自动采用。

按一下 **返回** 功能按钮，返回上一级菜单。

车载蓝牙

主题引言

该章节包含有关下列主题的信息：

- 车载蓝牙 24
- 拨打电话 24 <

车载蓝牙

蓝牙®技术可将蓝牙手机连接到汽车的免提通话装置上。在使用车载蓝牙功能前必须将蓝牙手机和车辆免提通话装置进行匹配，这样才能使用蓝牙技术将蓝牙手机连接到免提通话装置中。

打开点火开关后系统会自动识别和连接已知的蓝牙手机。此时手机上的蓝牙功能必须处于打开状态。

Bluetooth®（蓝牙）是 Bluetooth®SIG, Inc.（蓝牙公司）的注册商标。

提示

- 在某些国家或地区，可能有限制使用 Bluetooth®（蓝牙）设备的规定。请向当地主管部门了解有关的信息。
- 如果您要用 Bluetooth®（蓝牙）技术将车载蓝牙设备与其它的装置连接，请参阅有关的操作手册，了解详细的安全说明。请仅使用兼容的产品。有关产品兼容性问题可以咨询上汽大众经销商。

提示

一些 Bluetooth®（蓝牙）设备或适配器可能会设置为自动与移动电话适配装置连接。为防止出现这种情况，建议您进行连接时关闭不需要的 Bluetooth®（蓝牙）设备和适配器。 <

拨打电话



图 17 多功能方向盘：右侧

拨打电话

- 在手机上或信息娱乐系统上输入电话号码。
- 按压手机上相应的按钮，建立通话连接。有关的内容请参阅手机制造商的操作手册。或短按信息娱乐系统上的按钮

接听电话

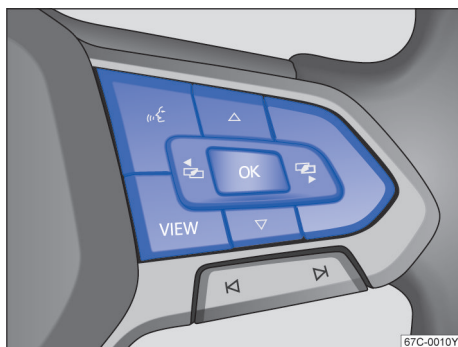
- 按压手机上相应的按钮；
- 或：短按多功能方向盘上的按钮
- 或：短按信息娱乐系统上的按钮

拒接电话

- 按压手机上相应的按钮；
- 或：按压多功能方向盘上的按钮 或 ，在仪表显示屏上选择 并按压按钮
- 或：短按信息娱乐系统上的按钮

结束通话

- 按压手机上相应的按钮；
- 或：在仪表显示屏上选择 并按压按钮
- 或：短按信息娱乐系统上的按钮

其他功能

- 在通话过程中，在仪表显示屏上选择 点击信息娱乐系统上的 ，关闭 功能，便可将免提通话转接到手机中，即开启私密模式。
- 如果您的手机支持 A2DP（Advanced Audio Distribution Profile）立体声蓝牙传输协议，还可以将手机中的音乐在收音机中播放。 ▶

警告

- 驾驶时请把您的注意力集中到观察路况上。只有在交通状况允许的情况下，才能进行电话操作。
- 在无通讯信号或者通讯信号不好的地区如隧道、车库和立交桥下可能无法进行通话，也不能进行紧急呼叫！

提示

没有妥善放置的手机可能会在行车中掉下来而损坏。

提示

- 对移动电话而言，在无线电盲区中会出现可能影响性能的接收干扰。
- 请遵守您所在国家或地区关于在车中使用移动电话的法规。
- 多功能方向盘上的相应功能仅在点火开关已打开的情况下才起作用。
- 手机型号不同，上述操作步骤可能会有所不同。如有疑问，可咨询上汽大众经销商。

安全性

常规提示

常规提示信息

核对表

为了自身和乘员的安全，每次行车前和每次行驶期间都必须注意以下事项→▲：

- ✓ 确保车灯正常工作。
- ✓ 检查轮胎充气压力→第 145 页和燃油存量→第 112 页。
- ✓ 确保所有车窗玻璃的视野清晰。
- ✓ 不得阻碍至发动机的空气供给，不得用盖罩或隔绝材料覆盖发动机→第 127 页
- ✓ 将物品和所有行李件可靠地固定在储物箱中、行李厢中→第 111 页。
- ✓ 确保无物品干涉踏板操作。
- ✓ 用合适的儿童座椅保护儿童，并帮助其系好安全带→第 40 页。
- ✓ 驾驶员和乘员应按身高调节座椅，头枕，和后视镜。
- ✓ 行驶之前采取正确的坐姿，行驶过程中也保持正确的坐姿。此要求适用于所有乘员→第 26 页。
- ✓ 行驶之前正确系好安全带，行驶过程中也保持安全带正确系好。此要求适用于所有乘员→第 28 页。
- ✓ 车内乘员数量不得超过座位及安全带的数量。
- ✓ 反应能力下降时切勿驾驶汽车（例如，药品和酒精均会削弱人的反应能力）。
- ✓ 切勿例如让设置和调用菜单、乘员或电话通话转移对路况的观察。
- ✓ 必须按能见度、天气状况、道路及交通状况适时调整车速和驾驶方式。
- ✓ 严格遵守交通规则和法定车速限制。
- ✓ 长途旅行时要定时休息，至少每两个小时休息一次。
- ✓ 按宠物的体重和大小用合适的装置安置好宠物。

在国外行驶

在某些国家可能会执行与汽车的制造状态不同的特殊安全标准和废气相关规定。上汽大众汽车建议，在国外行驶之前先到上汽大众经销商处了解法律规定和旅行目的地国的以下事项：

- ✓ 汽车是否必须为国外行驶进行技术准备，例如粘贴遮盖或调整大灯？
- ✓ 是否有保养和维修工作必需的工具、诊断设备和配件？
- ✓ 旅行目的地国是否有大众汽车合作伙伴？
- ✓ 是否有质量合格的燃油可用→第 112 页？
- ✓ 旅行目的地国是否提供符合大众汽车技术规格的合适的油液？
- ✓ 出厂时安装的信息娱乐系统是否能够在旅行目的地国使用现有的导航数据正常执行导航功能？
- ✓ 在旅行目的地国行驶时是否需要专用轮胎？
- ✓ 旅行目的地国是否对灭火器有规定？
- ✓ 要注意安全反光背心上的哪一个要求？
- ✓ 是否可以使用质量达标的燃料→第 112 页？

加油时检查

只有在熟悉必要的操作和通用的安全防护措施以及合适的工具时，才能自行在发动机上和发动机舱内作业→第 127 页！请将所有作业交由上汽大众经销商进行。注意定期进行以下检查：

- ✓ 车窗玻璃清洗液液位→第 130 页
- ✓ 发动机机油液位→第 130 页
- ✓ 发动机冷却液液位→第 133 页
- ✓ 制动液液位→第 135 页
- ✓ 轮胎压力→第 145 页
- ✓ 保证交通安全所需的汽车照明→第 63 页：
 - 转向信号灯
 - 驻车示宽灯、近光灯和远光灯
 - 尾灯
 - 制动灯
 - 后雾灯
 - 牌照灯

关于更换灯泡的信息→第 120 页。

警告

要始终遵守交通规则和车速限制并有预见性地驾驶。正确评估行驶状况便是安全到达行驶目的地和发生带重伤的事故之间的分界线。

提示

上汽大众汽车对因使用劣质燃油、保养不充分或未使用原厂部件造成的汽车损坏不承担责任。

对车辆定期执行保养工作不仅可维护车辆，还可确保车辆的运行和行驶安全性。因此请按照规定进行保养工作。在恶劣的运行条件下，某些保养工作可能在下次保养到期之前就需要进行。恶劣的条件例如有频繁“起步停车行驶”或在灰尘量大的地区行驶。其他信息请向上汽大众经销商咨询。

坐姿

主题引言

该章节包含有关下列主题的信息：

- 错误坐姿引起的危险 27
- 正确坐姿 27

座位数

本车总共有五个座位：两个前部座位和三个后部座位。每个座位都配备有安全带。

警告

在突然行驶和制动时、在发生撞车或事故时和在安全气囊触发时，错误的坐姿会增大受伤或致命伤的风险。

- 所有乘员都必须保持正确坐姿，同时佩戴好安全带。
- 乘员数不得超过车内配安全带的座椅数。
- 儿童要始终用许可的、合适的且符合其身高和体重的乘员保护系统→第 40 页、→第 35 页。
- 汽车行驶时双脚务必始终置于各自脚部空间内，切不可将双脚搁在仪表盘或伸到车窗外，否则，安全气囊和安全带将不能充分发挥保护作用，发生事故时极易受伤。

警告

在每次行车前，务必将座椅、安全带和头枕进行正确调节并确认所有乘员都已正确系好安全带。

- 适当往后移动副驾驶员座椅。
- 调节驾驶员座椅，确保胸部和方向盘中部之间至少有 25 cm 的距离。如果由于身体情况不能满足该要求，务必与上汽大众经销商联系，以便在必要时安装特殊装备。

- 切勿在座椅靠背向后倾斜过大的情况下驾驶。座椅靠背越向后倾，因安全带佩戴走向错误和坐姿错误而导致的受伤风险就越大。
- 切勿在座椅靠背向前倾斜的情况下驾驶。前部安全气囊触发时可能向后撞击座椅靠背并伤害到后座上的乘员。
- 汽车行驶时前排人员应与方向盘和仪表盘保持足够的距离。
- 在前座椅已正确调节好后，就座时务必背部垂直靠在座椅靠背上。不得使任何身体部位紧贴安全气囊（例如侧面安全气囊）的安装位置。
- 后排乘员因安全带佩戴走向错误和坐姿错误而导致的受伤风险就越大。

错误坐姿引起的危险

注意本章节开始处第 26 页上的 ▲。

坐姿不正确可能导致乘员严重受伤！

正确佩戴安全带才能充分发挥其保护作用，而坐姿不正确且安全带佩戴不当时将大大降低安全带的保护功能，加大乘员的受伤风险。作为驾驶员，您有责任对您自身及乘员的安全，尤其是儿童的安全负责！

下列不正确坐姿均可能危及车内所有驾乘人员。虽未涵盖所有不正确坐姿，但上汽大众希望您了解不正确坐姿的危害性。

因此，行驶中务必杜绝下列不正确坐姿：

- 站在车内；
- 站在座椅上；
- 跪在座椅上；
- 靠背向后过度倾斜；
- 倚靠在仪表板上；
- 躺在后排座椅上；
- 坐在座椅前沿；
- 倚靠在一侧；
- 倚靠在车窗上；
- 双脚伸出车窗；
- 双脚搁在仪表板上；
- 双脚搁在座椅面上；
- 不系安全带在座椅上活动；
- 在行李厢里载人。

正确坐姿

注意本章节开始处第 26 页上的 ▲。



图 18 驾驶员与方向盘之间至少保持为 25 cm 的距离



图 19 驾驶员头枕的正确位置

下面给出了所有汽车乘员的正确坐姿。

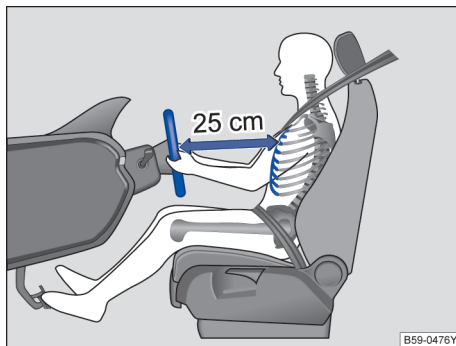
驾驶员的正确坐姿

驾驶员的坐姿是否正确对安全性和降低疲劳程度至关重要。

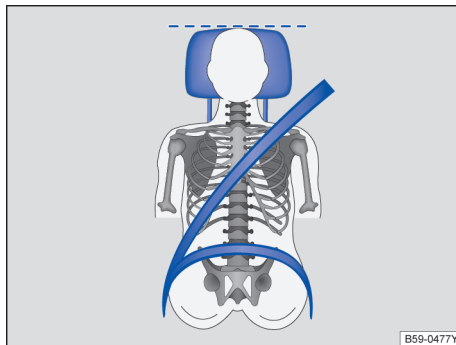
为降低事故伤亡程度，建议驾驶员对座椅作如下调节：

- 调节方向盘，使驾驶员胸部与方向盘之间至少保持 25 cm 的距离→图 18。
- 前后移动座椅至合适位置，稍弯膝即可完全踏下加速踏板、制动踏板及离合器踏板。
- 调整座椅高度至合适位置，使双手可以舒服地够到方向盘。
- 调节头枕，使头枕的上沿与您的头顶等高，不可低于眼睛，头部尽可能贴近头枕→图 19。

- 将靠背调节至合适位置，使背部完全贴合靠背。
- 正确佩戴安全带→第 28 页。
- 将双脚置于脚部空间内自己觉得舒服的位置。

前排乘员的正确坐姿

前排乘员与仪表板之间必须保持适当的距离，发生事故安全气囊触发时安全气囊才能充分发挥保护作用。

为降低事故伤亡程度，建议前排乘员对座椅作如下调节：

- 适当后移座位。
- 将靠背调节至合适位置，使背部与靠背完全贴合。
- 调节头枕，使头枕上沿与头顶等高，但勿低于眼睛，头部尽可能靠近头枕→第 59 页
- 双脚置于座椅前的脚部空间内。
- 正确佩戴安全带→第 28 页。

后排乘员的正确坐姿

为降低紧急制动或发生事故时的死亡率，后排乘员须遵守下列事项：

- 将靠背锁定在直立位置
- 正确调节头枕，使其上沿与头顶等高，但勿低于眼睛，头部尽可能贴近头枕→图 19
- 请以垂直姿势坐在后座椅上，以使背部可以完全靠在靠背上。
- 双脚置于后排座椅前的脚部空间内。
- 正确佩戴安全带→第 28 页。
- 携带儿童行驶时应采用合适的儿童座椅保护儿童→第 40 页

警告

不恰当地调节座椅可能导致事故和受伤。

- 只能在汽车停住时调节座椅，否则座椅可能在行驶过程中意外自行移动并且汽车可能会失去控制。此外在调节时会采取错误的坐姿。
- 调整座椅高度或位置时一定要小心！调整前座椅时如不注意可能会造成挤压。
- 不允许有物品限制前排座椅的调节范围。

安全带

主题引言

该章节包含有关下列主题的信息：

- 警告灯	29
- 正面碰撞及其物理原理	30
- 未系安全带时	30
- 安全带的保护功能	31
- 与安全带相关的工作	31
- 佩戴安全带	32
- 安全带佩戴走向	33
- 安全带高度调节	34
- 安全带自动回卷装置、燃爆式预收装置、限力装置	34
- 安全带拉紧器的保养和废弃处理	34

要定期检查所有安全带的状态。在安全带织物、安全带连接件、安全带自动回卷装置或锁扣损坏时，请尽快由上汽大众经销商更换相应的安全带→▲。上汽大众经销商可提供与汽车、装备和车款相符的正确配件。

警告

安全带佩戴不当或根本不系安全带将引发严重伤亡事故！

- 紧急制动或发生事故时，佩戴正确的安全带可大大降低乘员的受害程度。因此，行驶时所有驾乘人员必须正确佩戴安全带。
- 孕妇或残疾人也须正确佩戴安全带，否则，发生事故时也可能严重受伤，保护未出生婴儿的最佳方法就是保护孕妇。

警告

安全带佩戴不当或根本不系安全带可能引发严重伤亡事故！正确使用安全带才能充分发挥其保护作用。

- 行驶时，即使在市区内行驶时也必须系好安全带，同车的其他乘员均须系好安全带！
- 安全带的走向及位置必须正确。否则，安全带将不能充分发挥保护作用。
- 行驶时双脚必须置于各自座椅前的脚部空间内。
- 行驶中切勿解开安全带，否则，发生事故时，极易严重致伤，甚至致死乘员！
- 切勿扭曲安全带。
- 切勿使安全带卡在某处，或与尖角棱边相摩擦，损坏安全带。

- 为避免受伤，切勿将安全带压在诸如眼镜、钢笔等坚硬或易碎的物品上。
- 切勿将安全带压在上臂上或处于任何不正确位置。
- 佩戴安全带时应脱去宽松笨重的服装，以免影响安全带的保护作用。
- 切勿用卡夹、固定环或类似器具改变安全带的走向。
- 一个人只可系一条安全带。
- 切勿将儿童或婴儿抱在怀里乘车和共用安全带。
- 行驶期间使用与儿童体重和身材相符的乘员保护系统以及正确系好的安全带保护车内的儿童→第 40 页。
- 锁舌始终只可插入相应座椅的安全带锁扣中，然后牢固卡止。使用不属于相应座椅的安全带锁扣会降低保护作用，并且可能导致受伤。
- 切勿让异物和液体进入安全带锁的锁扣插口中。否则可能影响安全带锁扣和安全带的功能。
- 安全带必须始终保持清洁！脏污的安全带可能影响安全带自动收卷器的收卷功能。

警告

损坏的安全带意味着很大的危险，并且可能导致受伤或致命伤。

- 如安全带、安全带连接件、安全带收卷器或锁扣破损，则发生事故时可能导致人员严重受伤！因此，务必定期检查车内所有安全带的状况。
- 切勿将安全带卡在车门内，或座椅机械机构中，从而造成损坏。
- 凡因事故损坏或受力伸长的安全带必须及时到上汽大众经销商处更换，即使无明显损伤，也须更换。同时，还应检查安全带固定装置是否损坏。
- 切勿自己尝试修理、改装或拆卸安全带。安全带、安全带自动回卷装置和锁扣的所有维修只可由上汽大众经销商进行。

警告灯

☞ 注意本章节开始处第 28 页上的 ▲。



图 20 安全带未系警告灯

亮起或闪烁	可能的原因	解决措施
	前排驾驶位或副驾驶位置都坐有乘客时，未系上安全带。	系上安全带。
	副驾驶员座椅上放有物品。	将物品从副驾驶员座椅上取下并可靠存放。
	后排该座椅上的乘员未系上安全带。	系上安全带。
	后排乘客已系上安全带。	一段时间后自动消失。
	后排该座椅未被占用。	一段时间后自动消失。

在打开点火开关时，某些警告灯和指示灯会短暂亮起，表明在进行功能检测。它们在几秒钟后会消失。

如果开始行驶且车速超过 25km/h (15 mph) 时没有系上第一排安全带，或在行驶期间松开第一排安全带，则会持续发出一个声音信号，同时安全带警告灯 闪烁，直至乘客将安全带系好，声音信号才会停止，同时安全带警告灯 熄灭。

警告

- 正确系好安全带便能在紧急制动和交通事故中降低受伤的危险。因此，您和乘员在汽车行驶期间都要一直正确系好安全带。
- 如果忽视亮起的警告灯、相应的提示和警告说明，可能会导致严重的人身伤害、汽车损坏或交通事故。

正面碰撞及其物理原理

📖 注意本章节开始处第 28 页上的 ⚠️。



图 21 汽车驶向一砖墙，驾乘人员未系安全带



图 22 载有未系安全带的驾乘人员的汽车撞到墙上

汽车正面碰撞时会产生大量动能。

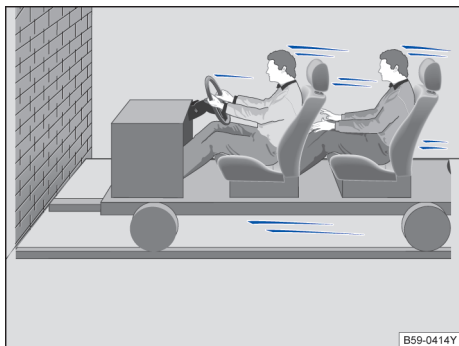
汽车正面碰撞的物理原理相当简单。行驶中的汽车和乘员均具有能量-动能→图 21。

“动能”的强弱取决于汽车的车速和车内驾乘人员的质量。车速越高，质量越大，则碰撞时释放的能量越强，而其中车速是决定因素，例如，车速自 25 km/h 提高到 50 km/h，则动能将增加四倍。

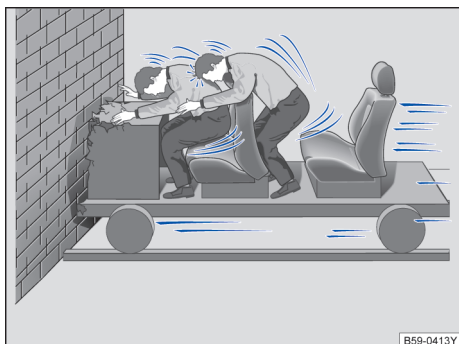
即使汽车以 30 km/h 至 50 km/h 的时速行驶，碰撞时产生的作用在人体上的力也可超过一吨。车速越高，碰撞时产生的作用力越大。

未系安全带的乘员未与汽车“结合为一体”，因此，碰撞时未系安全带的乘员仍以碰撞前的车速向前运动。本例介绍的碰撞物理原理不仅适用于汽车正面碰撞，也适用于汽车其它所有碰撞类型。

未系安全带时

📖 注意本章节开始处第 28 页上的 ⚠️。



图 23 碰撞时未系安全带的驾驶员被猛烈抛向前方



图 24 未系安全带的后排乘员被猛烈前抛，撞击佩戴安全带的驾驶员

普遍存在一种错误观念，认为汽车发生轻度碰撞时用双手控制身体即可免遭伤害！

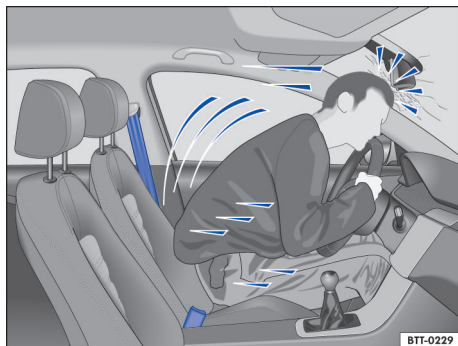
即使低速行驶，碰撞时作用在人体上的力也很大，根本不可能用双手控制住自己的身体。正面碰撞时未系安全带的驾乘人员将被前抛，猛烈撞击方向盘、仪表盘、车窗玻璃或前抛车中的任何物品→图 23。

安全气囊不能取代安全带。发生碰撞事故安全气囊触发时，安全气囊仅提供辅助保护作用，因此，行驶中所有乘员（包括驾驶员）必须正确佩戴安全带。

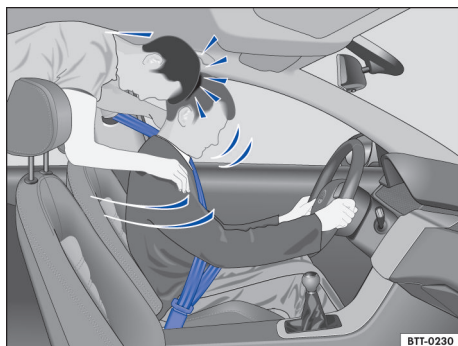
无论是否配备安全气囊，正确佩戴安全带均能有效降低事故伤亡率。

请注意，安全气囊只能触发一次。为获得最佳保护效果，务必正确佩戴安全带。发生事故时，即使安全气囊不触发，安全带也能提供有效保护。

后排乘员也须正确佩戴安全带，否则，发生事故时也将被猛烈前抛。未系安全带的后排乘员不仅会伤及自身，也会危及车内其他人员→图 24。

安全带的保护功能

注意本章节开始处第 28 页上的 ▲。



图 25 紧急制动时正确佩戴的安全带可有效保护驾驶员

发生事故时未系安全带的驾乘人员极易严重受伤！

正确佩戴安全带不仅可以吸收碰撞产生的大部分动能，还有助于防止可能导致驾乘人员受伤的失控运动。此外，正确佩戴安全带可避免驾乘人员被抛出车外→图 25。

安全带是主要的乘员保护装置，吸收碰撞产生的大部分动能。此外，汽车前部防撞压损区和其它被动安全系统（如安全气囊）同时吸收碰撞产生的动能，协同安全带进一步降低作用在乘员身上的力，有效保护乘员免遭伤害，或将伤害降至最小程度。

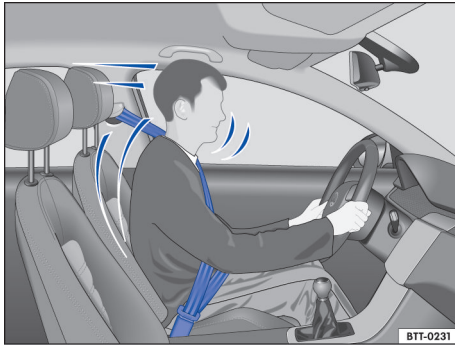
本例介绍的正面碰撞原理同样适用于其它类型的碰撞事故，因此，每次行驶前，即使在就近驾车遛弯，也请您务必佩戴安全带，同时，督促车内其他乘员系好安全带。

交通事故统计表明，正确佩戴安全带能有效降低事故的伤亡率，提高乘员的存活率。同时，还能充分利用安全气囊的辅助保护功能。因此，大多数国家的交通法规明令行驶时驾乘人员必须佩戴安全带。即使汽车配备安全气囊，但基于下述理由，所有驾乘人员必须佩戴安全带。以前排正面安全气囊为例，发生严重正面碰撞时该气囊方触发，但发生轻微正面碰撞、轻微侧面碰撞、追尾碰撞时，系统不会触发该安全气囊。因此，行驶前务必系好安全带，并督促车内所有乘员正确系好安全带。

与安全带相关的工作

注意本章节开始处第 28 页上的 ▲。

核对表

与安全带相关的工作：

- ✓ 要定期检查所有安全带的状态。
- ✓ 保持安全带清洁。
- ✓ 异物和液体务必要远离安全带、锁舌和安全带锁的锁扣插口。
- ✓ 关闭车门时，避免车门夹住或损坏安全带和锁舌。
- ✓ 切勿拆卸、更改或修理安全带和安全带固定元件。
- ✓ 在每次行驶之前，务必要正确系好安全带，行驶过程中也要保持安全带正确系好。

拧转的安全带

如果安全带很难从安全带导向件中拉出，则可能是由于松开安全带时安全带过快缩回导致安全带在侧饰板内拧转：

- 拉住锁舌将安全带缓慢而小心地完全拉出。
- 排除安全带的拧转，然后将安全带用手缓缓送回。

即使安全带的拧转无法排除，仍要系上安全带。此时请勿将安全带的拧转部分直接贴在人体上！并请立即到上汽大众经销商处进行检修，以排除拧转。

佩戴安全带

注意本章节开始处第 28 页上的 ▲。



图 26 安全带锁扣和插口



图 27 从插口上松开安全带锁舌

正确系好的安全带在紧急制动操作或发生事故时可将乘员保持在位，从而能够提供最大保护 → ▲。

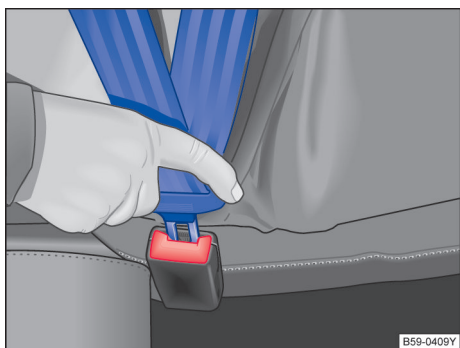
系上安全带

佩戴后，安全带的走向及位置必须正确，否则，安全带将不能充分发挥保护作用。

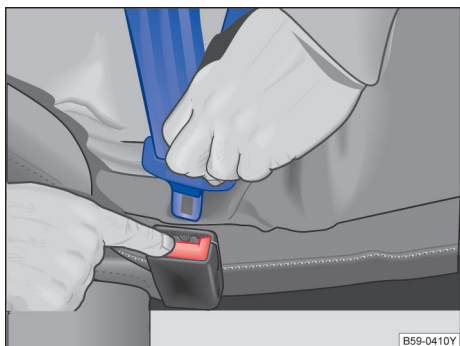
- 正确调节前排座椅及头枕 → 第 59 页。
- 慢拉安全带锁舌，将安全带横过胸部和髋部 → 第 33 页。
- 将锁舌插入所属座椅的安全锁扣内，下压，直至听到啮合声 → 图 26。安全带锁舌被锁扣锁止。
- 拉一下安全带，确保锁舌和锁扣牢靠啮合。

安全带均为自动锁止卷收器。慢拉肩部安全带，安全带可自由伸缩，但紧急制动、急加速、在山区上下坡行驶或转弯时，安全带被自动锁止。

解开安全带

安全带只可在汽车停住时松开 → ▲。

- 按压插口边的红色按钮，安全带锁舌自锁扣内弹出。
- 抓住锁舌往回送，确保安全带能自动卷回，不会在回收过程中缠绕损坏。

警告

发生事故时走向不正确的安全带可能引发严重伤亡事故！

- 座椅靠背处于直立位置，正确佩戴安全带时，安全带才能充分发挥保护作用。
- 安全带锁舌必须插在所属座椅的锁扣内，若插在其它座椅的锁扣内，则安全带将不能发挥保护作用，加大事故受伤风险。
- 若乘员未正确佩戴安全带，则安全带将不能为其提供有效保护。发生事故时，位置不正确的安全带可能造成致命伤害！

安全带佩戴走向

注意本章节开始处第 28 页上的 。



图 28 正确的安全带佩戴走向和正确的头枕调节。



图 29 正确的孕妇安全带佩戴走向。

在安全带佩戴走向正确时，系好的安全带在发生事故时才能提供最佳保护并降低受伤或致命伤的风险。此外，正确的安全带佩戴走向可把乘员保持在座位上，确保安全气囊触发时能够提供最大保护。因此要始终系上安全带并注意正确的安全带佩戴走向。

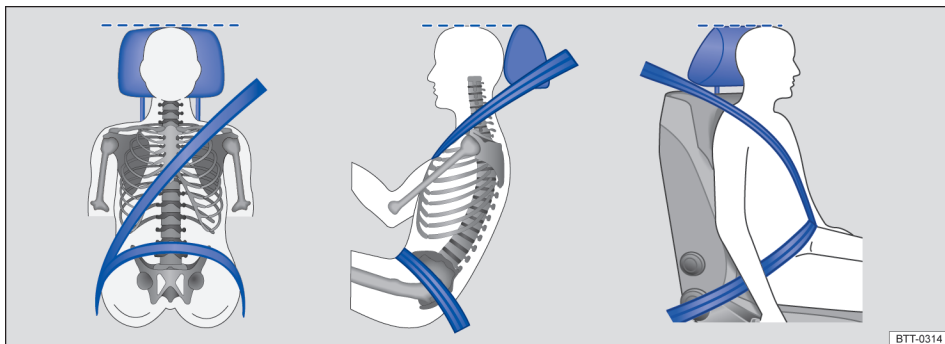
错误的坐姿可能导致严重的或致命的伤害 → 第 26 页。

正确的安全带佩戴走向

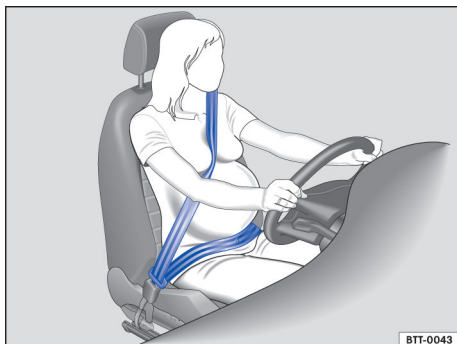
- 肩部安全带部分必须通过肩部中间，并从手臂下通过。切勿勒到驾乘人员颈部和手臂。
- 腰部安全带部分必须始终从髋部前面通过，切勿从腹部勒过。
- 要让安全带始终平展且牢固地紧贴在身体上。如有必要，略微拉紧安全带。

孕妇必须将安全带均匀地通过胸部并尽可能低地在髋部前穿过，然后平展紧贴，从而使小腹上不受压力的作用，并在整个怀孕过程中都是如此 → 图 29。

使安全带佩戴走向与身材相匹配

可以通过以下装备调节安全带佩戴走向：

- 前座椅安全带高度调节机构。
- 高度可调的前座椅。

警告

错误的安全带佩戴走向在发生事故或突然进行紧急制动和驾驶操作时可能导致受伤。

- 在靠背处于垂直位置且已正确系好安全带时，才能发挥安全带的最佳保护作用。
- 松动的安全带会从较硬的身体部分滑向较软的部分（如腹部）时，导致受伤。
- 安全带肩部分必须通过肩部中间，切勿从手臂下或从颈部勒过。
- 安全带必须平展且紧贴上身。
- 腰部安全带部分必须从髋部前面通过，切勿从腹部勒过。安全带必须平展且紧贴髋部。如有必要，略微拉紧安全带。
- 孕妇所佩戴安全带的髋安全带必须尽可能低的在髋部前通过，然后平展地紧贴“隆起的”腹部周围。
- 佩戴时请勿拧转安全带。
- 切勿用手将安全带拉离身体。

i 由于身体情况不能获得最佳安全带佩戴走向的人，应向上汽大众经销商了解可能的特殊装备信息，以确保实现安全带和安全气囊的最佳保护作用。

安全带高度调节

注意本章节开始处第 28 页上的 **▲**。



图 30 前座椅：安全带高度调整机构。

用前排座椅安全带高度调节器可将肩部安全带调至合适位置。

- 按住图中箭头所示的肩部安全带导向件→图 30。
- 上下移动导向件，按自身体型将安全带调至合适位置→第 33 页。
- 松开肩部安全带导向件。
- 调节后用力拉一下肩部安全带，检查导向件是否牢固锁止。

▲ 警告

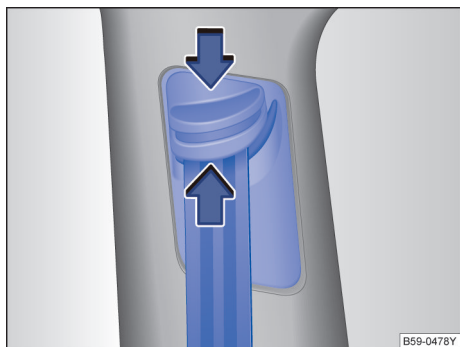
切勿在行驶期间调节安全带高度。

安全带自动回卷装置、燃爆式预收紧装置、限力装置

注意本章节开始处第 28 页上的 **▲**。

本车中的安全带是汽车安全防护体系的组成部分，并由以下重要功能组成：

安全带自动回卷装置

每个安全带都装备有安全带自动回卷装置。缓慢拉动安全带，或在正常行驶时，肩部安全带可保证完全的运动自由。在快速拉出安全带、紧急制动、坡路行驶、弯道行驶和汽车加速时，安全带自动回卷装置会将安全带锁住。

安全带拉紧器

前排座椅以及后部外侧座位上的乘员安全带可能配备有安全带拉紧器。

发生严重的正面、侧面和追尾碰撞或侧翻时，传感器激活安全带拉紧器并逆拉出方向拉紧安全带。松弛的安全带被拉入，并以此降低乘员的前冲运动或沿撞击方向的运动。安全带拉紧器与安全气囊系统协同作用。

安全带拉紧器与安全气囊系统协同作用。在翻车时，如果侧面安全气囊不激活，则安全带拉紧器不会触发。

触发时可能产生细小的尘埃。这是完全正常的，不表示汽车失火。

安全带限力器

安全带限力器可帮助减少发生事故时作用到人身上的力。

i 在对汽车或该系统的部件进行报废处理时，必须遵守所有安全规定。

安全带拉紧器的保养和废弃处理

注意本章节开始处第 28 页上的 **▲**。

对安全带拉紧器作业时或拆卸安装其他汽车零部件时，可能损坏安全带拉紧器，从而造成安全带拉紧器失效。

为了不影响安全带拉紧器的效能以及避免已拆下的部件污染环境，必须遵守相关规定。详情请咨询上汽大众经销商。

▲ 警告

不恰当的处理以及自行维修安全带、安全带自动回卷装置和安全带拉紧器，会增大伤亡风险。

- 安全带拉紧器或安全带的部件的维修、调节以及拆卸和安装只可由上汽大众经销商进行。
- 安全带拉紧器和安全带自动回卷装置损坏后不能修理，必须更换。

 安全气囊模块和安全带拉紧器可能含有高氯酸盐。要遵守废弃处理的法律规定。

安全气囊系统

主题引言

该章节包含有关下列主题的信息：

- 安全气囊描述和功能 35
- 前部安全气囊 37
- 侧面安全气囊 38
- 头部安全气囊 39

汽车为驾驶员和副驾驶员配备了前部安全气囊。在座椅、安全带、头枕以及方向盘（针对驾驶员）正确调节和使用的情况下，前部安全气囊对驾驶员和副驾驶员的胸部和头部提供额外保护。安全气囊只是为提供额外保护而设计的。安全气囊不能替代安全带，安全带必须始终系好，即使前部座位配备了前部安全气囊也一样。

警告

切勿仅仅依靠安全气囊系统来保护自己。

- 即使是触发了安全气囊，它也只能提供辅助性的防护功能。
- 安全气囊系统与已正确系上的安全带配合提供最佳保护效果并减小受伤的风险→第 28 页。
- 每位乘员在每次行驶前都必须采取正确的坐姿，正确系上自己座位的安全带，而且在行驶过程中要保持正确的系好安全带。

警告

如果乘员和安全气囊膨胀范围之间有物体存在，则安全气囊触发时受伤风险会增高。安全气囊的膨胀范围会因此改变或物品会被抛向人体。

- 切勿在行驶期间将物体握在手中，或抱在怀里。

- 切勿在副驾驶员座椅上运载物品。在突然进行制动或驾驶操作时，这些物品可能进入安全气囊的膨胀范围，并在安全气囊触发时在车内被抛飞而带来生命危险。
- 前座椅上以及后部外侧座位上的乘员与安全气囊的膨胀范围之间不得有其他人员、宠物或者物体。请确保儿童和乘员都遵守此规定。

警告

安全气囊系统的保护功能只能用一次。如果安全气囊已触发，则必须更换该系统。

- 已触发的安全气囊和所涉及到的系统部件要立即用上汽大众许可用于本车的新部件更换。
- 汽车的维修和改装只可请上汽大众经销商进行。上汽大众经销商拥有必要的工具、诊断设备、维修信息和具备资质的工作人员。
- 切勿将从旧车中拆下的或回收利用的安全气囊部件安装到本车中。
- 切勿改变安全气囊系统的任何组件。

警告

安全气囊触发时可能产生细小的尘埃。这是正常现象，不表示汽车失火。

- 这种细小尘埃可能刺激皮肤和眼粘膜以及导致呼吸不畅，尤其是对于患有或曾经患有哮喘或其他影响呼吸疾病的人。为了减轻呼吸不畅，可下车或打开车窗或车门，以便呼吸新鲜空气。
- 接触这种灰尘后，在就餐前要用中性肥皂和水清洗双手和面部。
- 请勿让灰尘进入眼睛或开放性伤口。
- 如果灰尘进入眼内，用水冲洗眼睛。

警告

含有溶剂的清洁剂会使安全气囊模块的表面变得疏松多孔。在安全气囊触发时，脱落的塑料部件可能导致人员受伤。

- 切勿用含有溶剂的清洁剂处理仪表板和安全气囊模块的表面。

安全气囊描述和功能

 注意本章节开始处第 35 页上的 。

在发生正面和侧面碰撞事故时安全气囊可抑制乘员朝碰撞方向的运动，从而对乘员起到保护作用。

每个触发的安全气囊都会由一个气体发生器充气。于是相应的安全气囊盖板裂开，安全气囊在大力作用下，会在毫秒内胀开。当已系好安全带的乘员陷入安全气囊中时，气囊中的气体逸出，以接住并缓冲乘员，从而降低受伤风险。安全气囊触发不能保护乘员免受如红肿、瘀伤和表皮擦伤等其它伤害。触发的安全气囊膨胀时，还可能产生摩擦热。

安全气囊不能对手臂和人体下部提供保护。

最重要的安全气囊触发因素有事故种类、碰撞角度、车速和汽车碰到的物体的特性。因此，安全气囊不是在每次有可见车辆损坏时都会触发。

安全气囊的触发取决于由碰撞引起的汽车减速率等，是由一个电子控制单元控制的。如果减速率等低于控制单元中编程设定的标准值，尽管事故可能已导致严重的车辆损坏，但安全气囊并不会触发。车辆损坏、维修费用或发生事故时汽车避免了损坏都不是用来衡量安全气囊是否应触发的迹象。因为各种碰撞的情况差异很大，所以不能定义车速和参照值的带宽。因此不可能涵盖会导致安全气囊触发的所有能考虑到的碰撞类型和碰撞角度类型。此外，最重要的安全气囊触发因素还有汽车碰到的物体的特性（硬或软）、撞击到汽车上的角度以及车速。

安全气囊只是三点式安全带的补充，而且前提是发生事故时汽车减速度达到足以触发安全气囊。安全气囊只触发一次，并且只在某些条件下触发。而安全带时刻为乘员提供保护，无论是在安全气囊不会触发的情况下，还是在当安全气囊已触发的情况下。例如事故中第一次碰撞后，本车与另一辆汽车再次发生碰撞时或被另一辆汽车再次碰撞时。

为何必须佩戴安全带并保持正确坐姿？

发生碰撞事故时，安全气囊在几十毫秒内高速膨胀，若此时乘员坐姿不正，则可能严重受伤。因此，行驶时所有驾乘人员必须始终保持正确坐姿。

因事故紧急制动时，未系安全带的乘员将被抛向安全气囊膨胀区域，高速膨胀的气囊可能严重致伤，甚至致死乘员，尤其是儿童，伤情将更为严重。

前排人员距安全气囊应尽可能远，从而使安全气囊触发后可完全膨胀，有效保护前排人员。

安全气囊系统是整个汽车被动安全防护体系的组成部分。只有与正确系好的安全带和正确的坐姿配合，安全气囊系统才能起到最大可能的保护作用  第 26 页。

汽车安全防护体系的组成部分

本车中的以下安全装备共同构成汽车安全防护体系，以降低受伤和致命伤的风险。视装备而定，某些装备在本车中可能未安装，或在某些市场不能购买。

- 所有座位上的安全带。
- 驾驶员和副驾驶员以及后部外侧座位上的安全带限力器。
- 前座椅安全带高度调节机构。
- 安全带警告灯。
- 驾驶员和副驾驶员的前部安全气囊。
- 驾驶员和副驾驶员的侧面安全气囊。
- 右侧和左侧头部安全气囊。
- 安全气囊指示灯 。
- 控制单元和传感器。
- 高度可调式头枕。
- 可调式方向盘。
- （必要时）后部外侧座位上的儿童座椅固定点。
- （必要时）儿童座椅的上部固定带的固定点。

前部安全气囊不触发的情况：

- 关闭点火开关后；
- 轻微正面碰撞；
- 侧面碰撞；
- 追尾碰撞；
- 翻车；
- 其他特殊情况。

侧面安全气囊不触发的情况：

- 关闭点火开关后；
- 轻微侧面碰撞；
- 正面碰撞；
- 追尾碰撞；
- 翻车；
- 其他特殊情况。

头部安全气囊不触发的情况：

- 关闭点火开关后；
- 轻微侧面碰撞；
- 正面碰撞；
- 追尾碰撞；
- 翻车；
- 其他特殊情况。



前部安全气囊

注意本章节开始处第 35 页上的 。



图 31 驾驶员前部安全气囊的安装位置和膨胀范围



图 32 副驾驶前部安全气囊的安装位置和膨胀范围

发生严重正面碰撞时才能触发前排正面安全气囊→图 31 或→图 32。

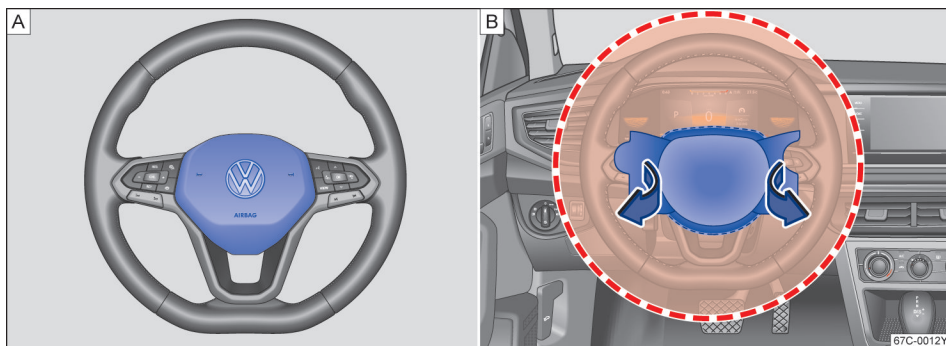
发生某些特殊类型的碰撞事故时系统可能同时触发正面、头部及侧面安全气囊。

系统一旦触发，气体立即充入气囊，迅速在前排驾乘人员前膨胀，充满气体的安全气囊有效减缓乘员的前冲运动，从而降低乘员头部及胸部的受伤风险。

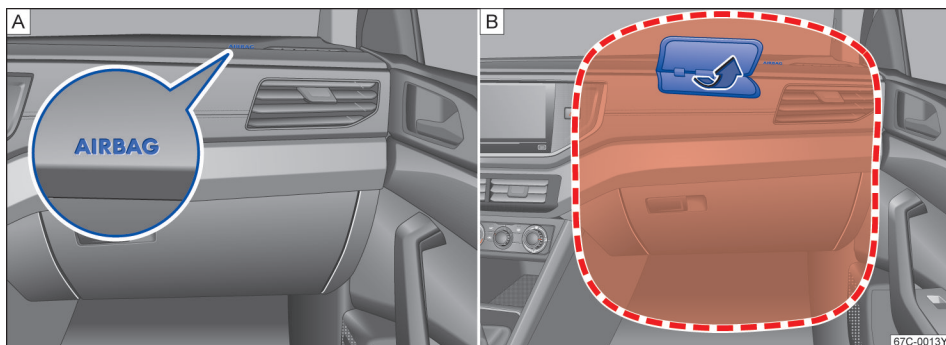
安全气囊在乘员身体的压力下以特定速率逸出气体，使乘员头部及上身进一步缓冲。一旦冲击能量完全被吸收，气体排出气囊，前方视线不再受阻。

为充分发挥安全气囊的保护作用，安全气囊必须在几十毫秒内迅速膨胀。气囊膨胀时可能释放少量烟雾，此属正常现象，不表示汽车发生火情，无需担心。

前部安全气囊安全注意事项

上图红色线框内的区域是前排正面安全气囊触发时的覆盖范围→图 31 或→图 32，该区域内不得安置任何物品和器具。

前排正面安全气囊触发时方向盘或仪表板上的安全气囊罩盖随即打开，但罩盖仍连接在方向盘或仪表板上。

危险

- 驾驶员与方向盘之间至少保持 25 cm 的距离；为安全起见，前排乘员要在正常位置，不要太前也不要太后。否则，安全气囊将不能提供保护，发生事故时，极易严重致伤，甚至致死乘员！此外，驾乘人员还须按自身身高将前排座椅和头枕调至正确位置。

- 行驶时若不系安全带，或身体前倾，或采取其它任何不正确坐姿，则发生事故时极易受伤。若同时触发安全气囊，则在气囊的冲击下，乘员受伤程度将更为严重。
- 行驶时前排乘员切不可怀抱儿童、宠物或任何其它物品，从而占据安全气囊与乘员之间的膨胀空间。
- 安全气囊系统只能触发一次。因事故触发过的安全气囊必须更换。
- 诸如杯架或电话架等器具不得安装在安全气囊组件的罩壳上。

- 切勿将诸如便笺本及电话架等物品安装在前排乘员正面安全气囊上方的车窗玻璃上。一旦前排乘员正面安全气囊触发，上述物品将飞越整个车厢，致伤车内乘员。
- 切勿试图自行改装安全气囊系统的任何部件。
- 不得在受正面安全气囊保护（激活状态下）的座位上使用后向儿童约束系统。

侧面安全气囊

注意本章节开始处第 35 页上的 。



图 33 A: 汽车左侧 - 侧面安全气囊膨胀范围; B: 左前座椅侧面 - 侧面安全气囊安装位置及膨胀范围

侧面安全气囊安装在驾驶员座椅和前排乘员座椅的靠背内；座椅上标有“**AIRBAG**”字样。

发生严重侧面碰撞时侧面安全气囊协同安全带对乘员上身提供附加保护。

发生侧面碰撞时侧面安全气囊可降低前排座椅乘员处于碰撞部位的上身受伤程度。除基本保护功能外，安全带还可将前排驾乘人员保持在侧面安全气囊能发挥充分保护作用的位置。

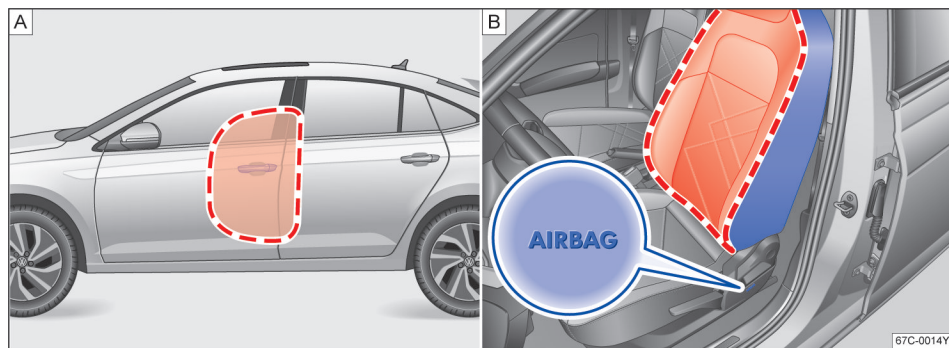
安全气囊系统决不可取代安全带，仅属整车被动安全系统的一个组成部分。切记，乘员正确佩戴安全带时安全气囊系统才能有效工作。

因此，行驶时所有驾乘人员必须始终佩戴安全带，不仅遵守交通法规，同时确保您的安全！

警告

- 若行驶时不系安全带，或身体前倾，或靠坐在一侧，或采取任何不正确的坐姿，则发生事故侧面安全气囊触发时乘员将严重受伤。

- 为充分发挥侧面安全气囊的保护作用，行驶时所有驾乘人员必须正确佩戴安全带并保持正确坐姿。
- 为了确保侧面安全气囊为您提供有效的安全保护，严禁在配有侧面安全气囊的座椅上使用影响安全气囊展开的座椅保护套或遮挡物，以防影响侧面安全气囊有效开启。
- 行驶时前排乘员切不可怀抱儿童、宠物或任何其它物品，从而占据安全气囊与乘员之间的膨胀空间，也不得让儿童和其他乘员占据该位置。此外，车门上不得悬挂任何附件（如杯架等），否则，将降低侧面安全气囊的保护功能。
- 车内原装衣帽钩只可用于悬挂轻便的服装，衣服口袋里勿装重而尖锐的物品。
- 靠背不得过度受力（如敲击或脚踢），否则，可能损坏系统，从而无法触发侧面安全气囊。

- 若座椅皮套或安全气囊组件发生损坏，必须尽快到上汽大众经销商处维修。
- 安全气囊系统只能触发一次。因事故触发过的安全气囊必须更换。
- 若儿童坐姿不正，发生事故时儿童将严重受伤。尤其在前排座椅携带儿童行驶安全气囊触发时情况更为严重，可能致死儿童！

- 对侧面安全气囊的任何作业或因维修其它部件（如维修前排座椅）需拆装安全气囊部件的作业必须由上汽大众经销商实施，否则，安全气囊系统将不能正常工作。
- 切勿试图改装安全气囊系统的任何部件。

头部安全气囊

☞ 注意本章节开始处第 35 页上的 ⚠。



图 34 在汽车左侧：头部安全气囊的安装位置和膨胀范围

头部安全气囊安装在车内左右两侧的车门上方，其上标有“**AIRBAG**”字样。

汽车发生严重侧面碰撞时头部安全气囊协同安全带对驾乘人员的头部和上身提供附加保护。

安全气囊系统决不可取代安全带，仅是整车被动安全系统的一个组成部分。切记，乘员正确佩戴安全带并正确调节头枕时安全气囊系统才能有效工作。因此，行驶时所有驾乘人员必须始终佩戴安全带——不仅遵守交通法规，同时确保您的安全！→第 28 页。

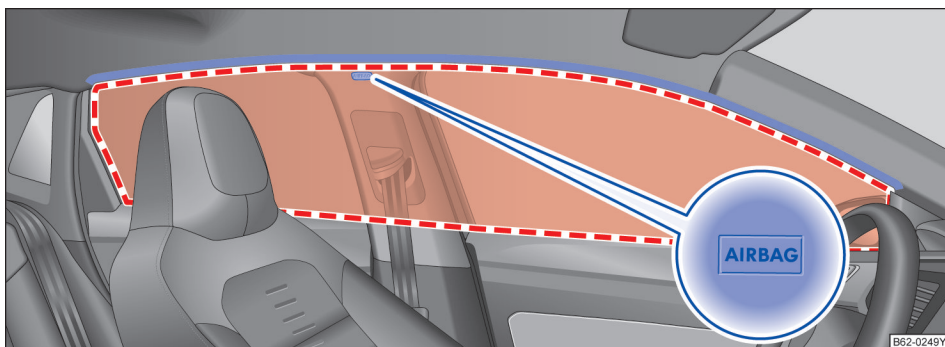
⚠ 警告

- 外侧座椅的乘员与头部安全气囊膨胀空间之间不得有人、动物或任何其它物品，使之可无障碍膨胀，充分发挥其保护作用。因此，不得在侧窗上安装未经上汽大众认可的遮阳板。

- 车内原装衣帽钩只可用于悬挂轻便的服装，衣服口袋里勿装重而尖锐的物品，切不可悬挂多件衣服。
- 如放有诸如笔或车库门遥控器，则切不可将前排遮阳板从其支架上拉出，遮盖侧窗。一旦头部安全气囊触发膨胀，物品极可能致伤车内乘员。
- 对头部安全气囊的任何作业或因维修其它部件（例如拆卸车顶内衬）需拆装头部安全气囊的作业必须由上汽大众经销商实施。否则，安全气囊系统可能受到损害。

儿童座椅

主题引言

该章节包含有关下列主题的信息：

- 在车内带乘儿童的通用信息 40
- 在后座上使用儿童座椅 41
- 用下部固定点固定儿童座椅（ISOFIX） 42
- 用顶部紧固绳固定儿童座椅 43

警告

- 行驶时所有驾乘人员，尤其是儿童，必须始终保持正确坐姿，并系好安全带。
- 切勿怀抱婴幼儿共用一条安全带，否则，撞车时极易致死婴幼儿！
- 行驶时切不可让儿童在车内随意活动，或站在车内，或跪坐在座椅上，撞车时儿童可能被抛离原位，严重受伤，同时致伤车内其他乘员。
- 汽车行驶中若儿童坐姿不正，紧急制动或发生事故时极易受伤，尤其在前排座椅携带儿童行驶安全气囊触发时情况更为严重，可能致死儿童！
- 选用合适的儿童座椅可有效保护儿童！
- 确保儿童座椅上无坚硬或锐利的物品，例如玩具，发生事故时这些物品可能致伤儿童。
- 车内儿童应有成人照管，切不可将儿童单独留在车内。
- 因当地气候条件，车内可能变得极冷或极热，无论对车内的人，还是对车内的动物来说，这种情况都是致命的！
- 若无儿童保护系统，身高 1.5 米以下的儿童不得使用常规安全带，否则，紧急制动或发生事故时可能导致儿童腹部和颈部受伤。
- 切勿扭曲安全带，或使其卡在某处，或与尖锐棱边相摩擦。
- 即便轻度碰撞或急转弯，若安全带佩戴不当，也可能致伤乘员。
- 正确佩戴安全带方可充分发挥其保护作用。
- 切不可让两个儿童共用一个儿童座椅。

警告

在突然进行紧急制动操作或紧急驾驶操作时以及在发生事故时，不牢固的、未使用的儿童座椅可能在车内被抛起并造成伤害。

- 未使用的儿童座椅在行驶过程中要可靠固定或可靠存放在行李厢中。

- 儿童不能坐在侧面展开区域内，坐姿不正确、未使用儿童安全座椅的儿童会受到侧面安全气囊的伤害。



在发生事故后要更换承受了重负荷的儿童座椅，这是因为可能已经产生了看不到的损坏。

在车内带乘儿童的通用信息

注意本章节开始处第 40 页上的 。

各种条例和法规原则上优先于本用户手册的描述。对于儿童座椅的使用及其安装方式存在不同的标准和条例（→ 表格，见第 41 页）。例如，在某些国家可能禁止在车内的某些座位上使用儿童座椅。

在碰撞时，或发生其它类型事故时作用于车辆的物理定律，同样适用于儿童→第 28 页。然而与成年人和青年人有所区别，儿童的肌肉和关节尚未发育成熟。对儿童而言，发生事故时受伤的风险远高于成年人。

因为儿童的身体未完全发育，所以儿童必须使用专门与其身材、体重和体格相匹配的乘员保护系统。在许多国家中，法律规定要为婴儿和幼儿使用许可的儿童座椅系统。

只可使用适用于相应汽车、已认可和许可的儿童座椅。如有疑问，敬请垂询上汽大众经销商。

核对表

在车内带乘儿童→：

- ✓ 要遵守本国特有的法律规定。
- ✓ 上汽大众建议，12 岁以下的儿童要始终在后座椅上随车同行。
- ✓ 车内的儿童要始终保护在一个乘员保护系统中。此乘员保护系统必须适合于儿童的身高、体重和体形。
- ✓ 每个儿童座椅只可带乘一个儿童。
- ✓ 要遵守相应儿童座椅制造商的操作手册，并随车携带以备查阅。
- ✓ 在用安全带固定儿童座椅时，应根据儿童座椅制造商的说明将安全带穿过或围过儿童座椅。
- ✓ 注意儿童的安全带佩戴走向是否正确和是否保持正确的坐姿。
- ✓ 儿童座椅最好安装在副驾驶座椅后的后座椅上，以便儿童能够从人行道侧下车。
- ✓ 在行驶过程中请勿把玩具或其它物品松散放在儿童座椅内或放在座椅上。

警告

忽视这个对自身安全至关重要的核对表会导致事故和伤害。

- 请遵照核对表并相应操作。
- 肩部安全带必须大致通过肩部中央，切勿在颈部和上臂处，并使其与上身贴合；腰部安全带须紧贴骨盆部位，并按需要收紧安全带。

- 请务必认真阅读和遵守与儿童座椅使用相关的警告说明。

警告

在发生事故时，后座椅原则上是已正确系好安全带的儿童的最安全的位置。

- 一个合适的、正确安装并在后座椅之一上使用儿童座椅，在大多数事故情况下可为不超过 12 岁的儿童提供最高的保护。

在后座上使用儿童座椅

注意本章节开始处第 40 页上的警告。

在将一个儿童座椅固定在后座椅上时，必须调节前座椅的位置，使儿童有足够的空间。让前座椅与儿童座椅的尺寸和儿童的身材相适应。同时也要注意副驾驶员的正确坐姿 → 第 27 页。

儿童安全座椅推荐：

为确保安全，上汽大众推荐使用上汽大众原装附件 ISOFIX 儿童安全座椅：

1. 对于体重不高于 18kg 的儿童（组别 0 — 组别 I）：

为确保安全，推荐使用上汽大众原装附件 ISOFIX 儿童安全座椅，CCC 号为 2020012207355211。

注：对于体重不超过 18kg（参考年龄 3 岁）的儿童，该儿童安全座椅必须使用后向（反向）安装方式，且在车辆行驶中，后向座椅靠背须调整到最竖直位置。

2. 对于体重介于 15kg~36kg 的儿童（组别 II — 组别 III）：

为确保安全，推荐使用上汽大众原装附件 ISOFIX 儿童安全座椅，CCC 号为 2014012207000009。

注意事项：

如果儿童安全座椅安装过程中与头枕发生干涉，可将头枕移除，若头枕无法拆除，可将头枕调节至最高位置。

如果前排座椅影响儿童安全座椅安装，可适当调整前排座椅位置。若儿童座椅安装侧的座椅可以上下或前后调节，需要将座椅调节到最后最下位置。

儿童安全座椅在汽车上的安装位置说明：

由于本车配备安全气囊或气帘，不同乘坐位置对儿童约束系统的适用性见下表。

不同乘坐位置对儿童约束系统的适用性要求

质量组	推荐适用年龄	乘坐位置（或其他位置）			
		第一排（前排）乘员		第二排座椅外侧	第二排座椅中间
		气囊开启状态	气囊关闭状态		
级别 0： 10 公斤以下	9 个月以下	X	X	U R	X
级别 0+： 13 公斤以下	18 个月以下	X	X	U R	X
级别 I： 9 到 18 公斤	4 岁以下	X	X	U R	X
级别 II： 15 到 25 公斤	约 3 至 7 岁 以下	X	X	U R	X
级别 III： 22 到 36 公斤	约 6 至 12 岁 以下	X	X	U R	X

注：填入表中的字母含义为：

- U: 适用于获得本质量组批准的通用类儿童约束系统。
- R: C-ISO/R3 适用于获得本质量组批准的全尺寸的后向初学走路儿童用座椅。
- UF: 适用于获得本质量组批准的前向通用类儿童约束系统。
- L: 适用于清单上的特殊类儿童约束系统。这些约束系统可能时特殊车辆类、受限制类或半通用类。
- B: 适用于获得本质量组批准的内置式儿童约束系统。
- X: 本座椅位置不适用于本质量组的儿童约束系统，即此位置不可安装儿童安全座椅。

用下部固定点固定儿童座椅 (ISOFIX)

注意本章节开始处第 40 页上的 。



图 35 汽车座椅上的儿童座椅下部固定点标记



图 36 原理图: 安装带固定臂的 ISOFIX 儿童座椅

警告

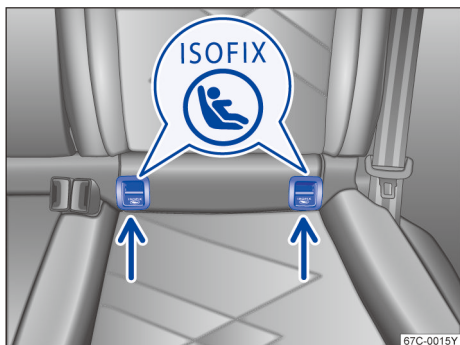
后排座椅上的儿童座椅中的儿童在玩耍未使用的可锁止式安全带时可能受到致命伤害。

- 后排座椅上未使用的可锁止式安全带必须始终锁好。

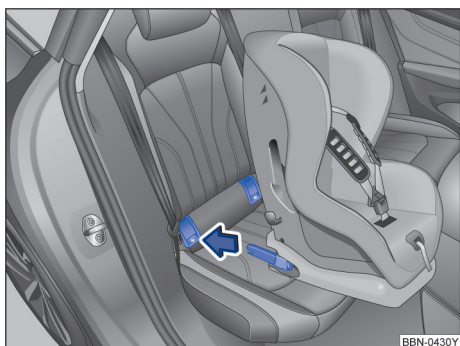
安装 ISOFIX/i-Size 儿童座椅

ISOFIX 固定点的安装位置用符号做了标记→图 35。

- 请注意并遵守提示→第 40 页，安装和使用儿童座椅的基本原理
- 必要时将 ISOFIX 固定点的护盖（如有）拔出。
- 沿箭头方向将儿童座椅的固定臂推到 ISOFIX 固定点→图 36 上。必须能听到儿童座椅牢固卡止的声音；
- 抓住儿童座椅两侧进行拉拔试验，看儿童座椅是否正确卡止。
- 如果儿童座椅装备有支脚，则该支脚必须牢固地紧贴汽车底板上。

警告

携带儿童行驶时须用适合儿童体型和重量的儿童座椅保护儿童。

- 固定环只可用于 ISOFIX 儿童座椅。
- 不得将紧固带、非 ISOFIX 儿童座椅或任何其他物品连接到紧固环上，发生事故时，可能严重致伤，甚至致死儿童！

提示

后排外侧座椅配有两个 ISOFIX 固定环，与车身相连→图 35。

- 为确保安全，推荐使用上汽大众原装儿童座椅。

用顶部紧固绳固定儿童座椅

注意本章节开始处第 40 页上的 。





图 37 带顶部紧固绳的 ISOFIX 儿童座椅

- 在拆卸和安装时注意儿童座椅制造商的说明 → .
- 向上移动儿童座椅后的头枕至限位位置。
- 在下部固定点上固定儿童座椅。
- 将上部固定带钩入相应的固定环中 → 图 37。
- 用力张紧固定带，以便儿童座椅上部紧贴在座椅靠背上。

警告

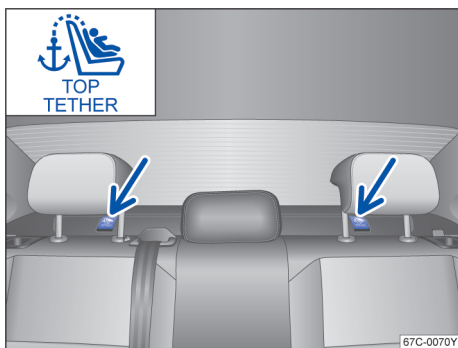
带下部固定点和上部固定带的儿童座椅必须按照相应的制造商说明进行安装。否则可能导致受伤。

- 始终只将儿童座椅的一个固定带固定在一个固定环上。

应急装备

主题引言

该章节包含有关下列主题的信息：

- 保护自己和汽车 43
- 三角警告牌 44
- 安全反光背心 44

警告

在道路交通中抛锚的汽车会给自身和其它交通参与者带来高事故风险。

- 一旦可行且安全，就立即停车。将汽车停在与车流保持安全距离处，在紧急情况下将所有车门可靠地锁止。接通危险警告灯，向其它交通参与者示警。
- 如果将所有车门锁止，切勿将儿童、残疾人士或需要帮助的人员单独留在车内。否则可能导致他们在紧急情况被困在车内。困在车内的人员可能要承受很高或很低的温度。

保护自己和汽车



注意本章节开始处第 43 页上的 .





图 38 在中控台部分中：危险警告灯开关

请遵守保护抛锚汽车的法律规定。在许多国家例如规定打开危险警告灯和放置三角警告牌 → 第 43 页。

核对表

为了自身安全和乘员安全，要按给出顺序遵照以下事项 → .

1. 与车流保持安全距离在合适的地面上停车 → .
2. 用按钮  接通危险警告灯 → 图 38。
3. 拉起手刹。
4. 将换挡挡位置于空挡或将换挡挡位置于位置 P。
5. 关闭发动机，然后将汽车钥匙从点火开关中取出。
6. 请所有乘员下车并到远离车流的安全地带，例如到公路护栏后面。
7. 如果离开本车，请随身携带所有汽车钥匙。 ▶

核对表（续）

8. 支起三角警告牌，使其他交通参与者注意到本车。
9. 让发动机充分冷却，如有必要请让专业人员处理。

在危险警告灯已接通的情况下，例如在牵引过程中可以通过操纵转向信号灯操纵杆显示转向或变换车道。危险警告灯被暂时断开。

例如在以下情况时要接通危险警告灯：

- 当前方的交通参与者突然减速时或堵车时本车是最后一部车时，以此向后面的交通参与者示警。
- 存在某种紧急情况时。
- 当本车停止运转时。
- 在牵引时。

务必遵守当地关于使用危险警告灯的规定。

如果危险警告灯不工作，则必须根据法律规定使其它交通参与者注意到抛锚的本车。

警告

忽视这个对自身安全至关重要的核对表会导致事故和受伤。

- 务必遵循核对表中的操作，并遵守通用的安全防护措施。

警告

排气装置的部件可能会很热。于是可能导致火灾和受伤。

- 正确停车，切勿使排气装置部件接触到汽车下的易燃物质（例如干草、燃油）。

 当危险警告灯长时间接通时，汽车蓄电池会持续放电。

 视装备而定，在车速高于约 80 km/h 时全制动期间，制动信号灯可能会闪烁，以此向后面的交通参与者示警。当制动继续进行，在车速低于约 10 km/h 时，危险警告灯会自动接通。制动信号灯持续亮起。在加速时，危险警告灯重新自动关闭。

三角警告牌

 注意本章节开始处第 43 页上的 。



图 39 行李厢内：三角警告牌的固定装置

取出三角警告牌

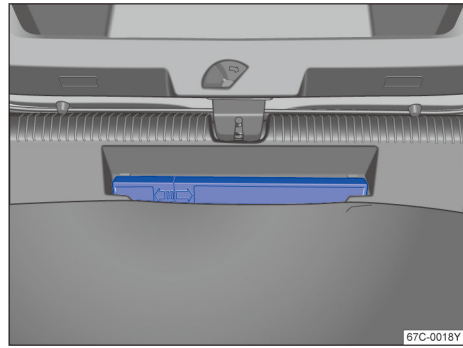

- 打开行李厢盖。
- 按图示→图 39 位置取出三角警告牌。

警告

松散的物品在突然进行紧急驾驶或制动操作时以及在发生事故时可能在车内抛飞并导致受伤。

- 三角警告牌要始终可靠固定在固定装置中。

安全反光背心

 注意本章节开始处第 43 页上的 。

安全反光背心

随车配备一件安全反光背心，根据配置不同，安全反光背心可能位于副驾驶侧的储物盒内。

反光背心具有安全警示作用，如车辆发生抛锚等紧急情况需要离开车辆时，请穿戴好安全反光背心，这样不仅可以为自身安全提供有效的防护措施，也能有效的提醒其他道路参与者安全驾驶。

提示

请将安全反光背心放置在车内储物盒内，以备及时取用。

打开和关闭

汽车钥匙

遥控钥匙的功能



图 40 遥控钥匙

遥控钥匙

使用遥控钥匙可在距汽车一定距离范围内解锁和闭锁汽车。

遥控发射器和电池装在钥匙里，无线接收器安装在汽车内。电池电量充足时遥控钥匙可在距汽车周围数米范围内遥控汽车。

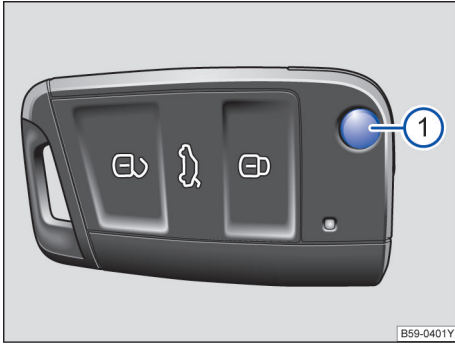
如果汽车无法用遥控钥匙打开或关闭，则必须对遥控钥匙进行同步处理 → 第 45 页或更换遥控钥匙中的电池。

本车可配备多把遥控钥匙。

打开和折合钥匙头

按压按钮 → 图 40 ① 即可解锁并翻开钥匙头。

如要折合钥匙头，按压按钮 ① 同时折合钥匙头，直至其卡止。

备用钥匙

配制备用钥匙或辅助遥控钥匙时须向上汽大众经销商提供车辆识别代号。

每把钥匙里均集成有电子芯片，该芯片中的数据必须与汽车防盗控制器进行匹配。若钥匙内未装电子芯片或未对芯片进行匹配，则该钥匙无法起作用。

上汽大众经销商可提供新钥匙或备用钥匙，并可配制钥匙。

使用前必须对新钥匙或备用钥匙进行同步化处理。建议到上汽大众经销商进行。

警告

切勿让儿童或需要帮助的人员单独留在车内，发生紧急情况时儿童和需要帮助人员可能被困在车内，无法自行安全撤离或自救。例如，随季节变化，关闭的汽车内可能极冷或极热，车内人员极易受伤和患病，甚至死亡，尤其对儿童的影响更为严重。

提示

- 每把钥匙内都有电子部件！请保护好钥匙，避免受潮和强烈震动。
- 请保持钥匙头凹槽的清洁。杂质（如织物纤维、灰尘等）会影响钥匙的正常使用。

仅当实际需要某项功能时方可按压钥匙上的按钮。不需要时切勿按压按钮，否则，可能意外解锁汽车或触发警报。即使钥匙不在有效范围内，也切不可随意按压钥匙上的按钮。

若汽车附近有一个以上发射器（例如，无线对讲机或移动电话）以相同频率工作，则可能互相干扰，短时影响本车钥匙的遥控功能。

钥匙与汽车之间有障碍物，或在恶劣气候条件下，或电池电量不足时均会缩小钥匙的遥控范围。

如短时间内反复按压汽车钥匙上的按钮 → 图 40 或中央门锁某个按钮 → 第 48 页，则中央门锁系统将暂时关闭，防止系统过载，此时汽车处于解锁状态，必要时闭锁汽车。

遥控钥匙指示灯



图 41 遥控钥匙指示灯

按压一下遥控钥匙的按钮，指示灯→图 41（箭头所示）闪烁一下。若按住按钮，指示灯将闪烁数次。

若按压按钮，钥匙里的指示灯不亮，则表明须更换钥匙里的电池→第 46 页

- 安放新电池，然后沿→图 43 箭头相反方向将其推入电池盒内。
- 安装电池盖板，然后沿→图 42 箭头相反方向将其扣到汽车钥匙上，直至其卡定。

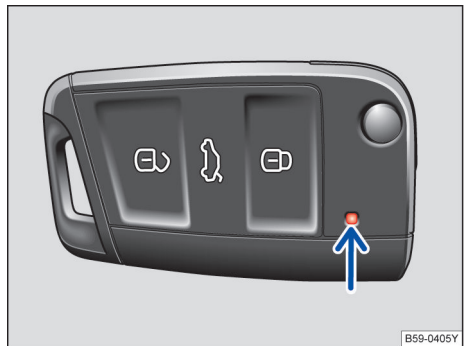
更换电池



图 42 汽车钥匙：打开电池盒盖



图 43 汽车钥匙：取出旧电池

建议您到上汽大众经销商处更换电池。

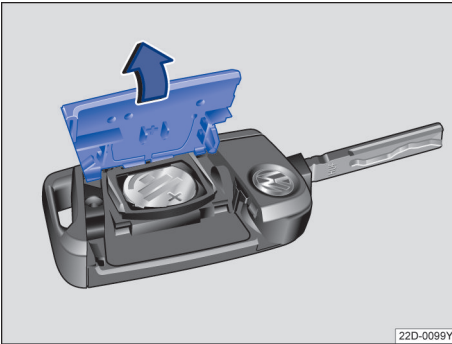

电池位于遥控钥匙盖板内。

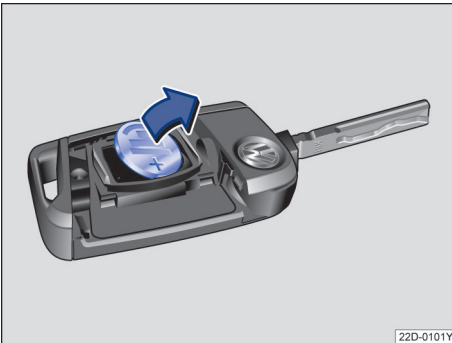
更换电池

- 翻开汽车钥匙头→第 45 页
- 用一合适的器具（例如，硬币）沿→图 42 箭头方向拆下汽车钥匙后侧的盖板
- 用一合适的扁平器具从电池盒里撬出电池→图 43。

遥控钥匙同步调整

如果用汽车钥匙无法解锁或锁止车辆，请对汽车钥匙进行同步处理或更换纽扣电池→第 46 页。

- 放在车辆旁边。
- 依次短按两次车辆钥匙上的解锁按钮 。
- 或：
- 取下应急钥匙→第 45 页。
- 取下驾驶员车门拉手盖罩。
- 按压车辆钥匙上的解锁按钮 。
- 用应急钥匙解锁车辆。
- 收存好应急钥匙→第 45 页。
- 安装盖罩。

同步处理已结束。

问题和解决方案

车辆无法锁止或解锁

无线电遥控器受到障碍物、恶劣的天气条件或车辆附近在相同频率范围内工作的发射器（如移动通信设备或放电的纽扣电池）的干扰。

或：中央门锁控制短时自动关闭，以防止超负荷。

- 关闭驾驶员车门。
- 或：对汽车钥匙进行同步处理→第 46 页。
- 或：更换汽车钥匙中的纽扣电池→第 46 页。

指示灯不闪烁

如果汽车钥匙中的指示灯在按压按钮时不闪烁，则必须更换汽车钥匙中的纽扣电池→第 46 页。



您可以向上汽大众经销商订购额外的或替换的汽车钥匙。

Kessy 系统（无钥匙进入）

主题引言

该章节包含有关下列主题的信息：

- 解锁和锁止配备 Kessy 系统的汽车 47 <

解锁和锁止配备 Kessy 系统的汽车



图 44 无钥匙进入闭锁/启动系统：工作范围



图 45 无钥匙系统 Kessy：车门拉手上的传感区

Kessy 是一种无钥匙系统，它可以实现在不操作遥控钥匙的情况下解锁或锁止汽车。操作者只需随身携带一把有效遥控钥匙，并处于车门或行李厢盖的有效感应区域内→图 44，同时触摸车门拉手上的传感区之一→图 45 或按压行李厢盖上的按钮进行简单操作即可实现。

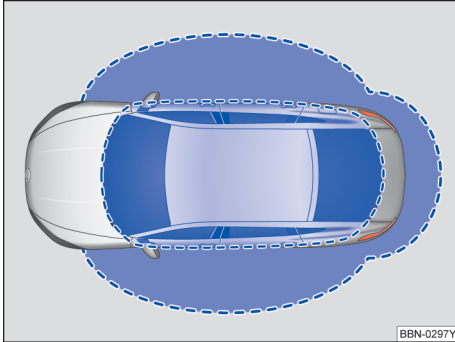
基本原理

如果有一把有效遥控钥匙在接近范围→图 44 内，则无钥匙系统 Kessy 会将访问权限授予该钥匙。紧接着可以在不主动操作遥控钥匙的情况下执行以下功能：

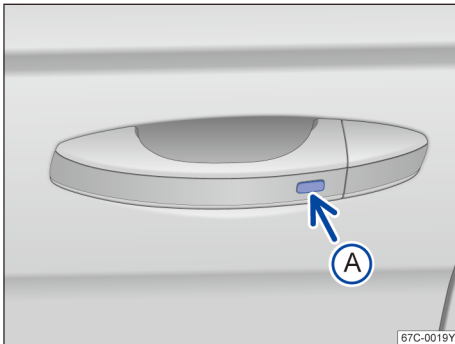
- 无钥匙解锁：通过前门拉手或行李厢盖上的按钮将汽车解锁。
- 无钥匙启动：按下点火启动按钮，即可启动发动机。在汽车内部空间必须有一把有效的汽车钥匙→第 85 页。
- 通过驾驶员车门或副驾驶员车门的传感区可锁止汽车。

解锁时转向灯闪烁两次，锁止时转向灯闪烁一次。

如果汽车锁止，之后所有车门和行李厢盖关闭且最后使用的汽车钥匙位于车内，则汽车不立即锁止。汽车的所有转向灯闪烁四次。

解锁车门并打开

- 按压在驾驶员或副驾驶员车门拉手内侧的传感区→图 45（箭头 A）。
- 打开车门。

关闭车门并锁止

- 关闭点火开关。
- 关闭驾驶员侧车门。
- 按压车门拉手上的传感区→图 45（箭头 A）一次。汽车锁止。

行李厢盖解锁和锁止

如果汽车已锁止并且一把有效汽车钥匙位于行李厢盖的接近范围内→图 44，按压行李箱把手按钮，解锁并打开行李箱盖。

行李厢盖在关闭后自动上锁。如果汽车完全解锁，则行李厢盖在关闭后不会自动上锁。

自动关闭传感区

如果汽车较长时间未解锁或锁止，则车门拉手上的传感区会自动关闭。

如果在汽车已锁止时车门拉手上的一个传感区过于频繁地触发（例如由于树枝摩擦车尾），则汽车相关侧的所有传感器自动关闭约 30 分钟。如果只涉及驾驶员侧车门上的传感器，则只这个传感器自动关闭。

当出现下列情况之一，这些传感器重新激活：

- 30 分钟已过去。
- 或：用遥控钥匙上的按钮  将汽车解锁。
- 或：打开行李厢盖。
- 或：用钥匙将汽车机械解锁。

用另一把汽车钥匙闭锁汽车时汽车的反应

如用另一把钥匙在车外闭锁汽车，则车内的钥匙将被锁止，无法起动发动机→第 85 页。如需使车内钥匙获得许可起动发动机，则可按压车内钥匙上的  按钮→图 40

 在汽车蓄电池或汽车钥匙中的纽扣电池电量低或电量耗尽时，可能无法通过 kessy 将汽车解锁或锁止。

- 可手动应急关闭或打开驾驶员车门。

 如果组合仪表显示屏上显示无钥匙进入功能失效。则 kessy 可能出现功能故障。请到上汽大众经销商检修。

 根据在信息娱乐系统中设置的后视镜功能，通过驾驶员或副驾驶车门拉手中的传感区解锁汽车时，车外后视镜重新展开，同时车周照明开启→第 23 页。

 如果车内没有有效的汽车钥匙或无法识别该钥匙，则在组合仪表显示屏上会显示相应的信息。如果汽车钥匙被另一个无线电信号干扰或由一个物品遮盖，如移动设备的附件或铝合金箱子，就可能出现这种情况。

 严重受污时，传感区功能会受到限制。

 只有当换挡挡位在 P 挡时，才能将带自动变速箱的汽车锁止。

 当触摸传感区两次时，即使已经解锁过一个车门，也将解锁整个汽车。

中央门锁和锁止系统

主题引言

该章节包含有关下列主题的信息：

- 中央门锁描述 48
- 从车内将汽车解锁和锁止 49

当所有车门和行李厢盖都已完全关闭时，中央门锁才正常工作。在驾驶员侧车门已打开时，无法用遥控钥匙将汽车锁止。

配备 Kessy（无钥匙进入）系统的汽车，仅在关闭点火开关且驾驶员侧车门已关闭后，才能闭锁汽车。

如果将已解锁的汽车较长时间停放（例如在自家车库中），可能导致汽车蓄电池电量耗尽并且发动机无法再启动。

警告

中央门锁使用不当可能严重致伤人员。

- 中央门锁系统可闭锁所有车门。自车内闭锁汽车后可防止车门无意中自行打开和防止他人非法进入汽车。但发生事故或遇紧急情况时，闭锁的车门也可能延误对车内乘员的救援。
- 闭锁的汽车里切勿留有任何人。发生紧急情况时留在车内人员可能被困在车内，无法自行安全撤离或自救。





 遥控钥匙或中央门锁失效时，可以手动将所有车门和行李厢盖解锁和闭锁。→第 50 页

中央门锁描述

 注意本章节开始处第 48 页上的 。

中央门锁能以中控方式将所有车门和行李厢盖解锁或锁止：

- 自车外用汽车钥匙闭锁或解锁→第 45 页。
- 自车外通过 Kessy（无钥匙进入系统）系统闭锁或解锁→第 47 页。
- 自车内用中央门锁按钮闭锁或解锁→第 49 页。

 取决于车型装备，可通过信息娱乐系统上的 --- 功能按钮激活或关闭中央门锁功能→第 23 页，或由上汽大众经销商激活或关闭中央门锁功能。

若汽车钥匙或中央门锁系统失效，则可手动闭锁或解锁车门、行李厢盖及燃油箱盖。

自动解锁功能

下列状况下，汽车所有车门和行李厢盖自动解锁：

- 汽车停住，关闭点火开关并拔出遥控钥匙时。
- 配备自动变速箱的汽车：挡位处于 P 挡，并关闭点火开关时。

安全气囊触发后闭锁汽车的方法

因事故触发安全气囊时系统将开启汽车所有车门。事故后根据汽车损伤程度可按下列方法之一闭锁汽车：

功能	操作方法
通过中央门锁按钮 闭锁汽车	<ul style="list-style-type: none"> - 关闭点火开关。 - 打开和关闭某扇车门一次。 - 按压中央门锁按钮 
用汽车钥匙闭锁汽车	<ul style="list-style-type: none"> - 关闭点火开关。 - 打开某扇车门一次。 - 用钥匙闭锁汽车。

 如短时间内反复按压汽车钥匙上的按钮→图 40 或中央门锁某个按钮→图 46，则中央门锁系统将暂时关闭，防止系统过载。然后汽车处于解锁状态约 30 秒钟。在此期间，若未打开车门或行李厢盖，随后汽车将自动闭锁。

从车内将汽车解锁和锁止

 注意本章节开始处第 48 页上的 。





图 46 驾驶员侧车门内：中央门锁按钮

按压按钮→图 46：

：汽车解锁。

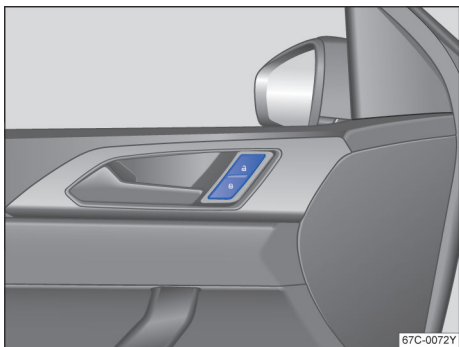
：汽车锁止。

中央门锁按钮在点火开关已打开和关闭的情况下都工作。

如果用中央门锁按钮锁止汽车，则会出现以下情况：

- 从车外无法打开车门和行李厢盖，例如遇交通信号灯停车时。
- 可以从车内通过拉动开门把手将车门解锁并打开。必要时必须重复拉动开门把手。
- 已打开的驾驶员侧车门不会同时锁止。这样可以防止驾驶员把自己锁在车外。

下列状况下，必要时汽车所有车门和行李厢盖锁自动解锁→第 51 页：

- 按压  按钮→图 46
- 汽车停住，并关闭点火开关时。
- 根据在信息娱乐系统里的设定，仅打开某一扇车门时→第 23 页

车门

主题引言

该章节包含有关下列主题的信息：

- 警告灯 49
- 儿童安全锁 50
- 手动开启和闭锁驾驶员侧车门 50
- 手动将副驾驶员车门和后车门上锁 51

警告

未正确关好的车门可能会自行开启，可能导致人身伤害和交通事故！

- 关闭车门时切勿疏忽大意。否则可能会给您自己或他人造成严重的人身伤害！每次关闭车门时都要确保车门的转动范围内没有人。

警告灯

 注意本章节开始处第 49 页上的 。

在打开点火开关时，某些警告灯和指示灯会短暂亮起，表明在进行功能检测。如果车辆状态正常，在几秒钟后会消失。

如果一个车门已打开或未正确关闭，则显示屏上会显示相应警告信息。

视汽车装备而定，可能在显示屏上显示一个图像或符号来代替警告灯。显示在点火开关已关闭的情况下也能看到。

 取决于组合仪表类型，显示的图像和符号可能会有所不同。

儿童安全锁

注意本章节开始处第 49 页上的 。



图 47 在左后车门中：儿童安全锁 (A) 已关闭、(B) 已接通



图 48 在右后车门中：儿童安全锁 (A) 已关闭、(B) 已接通

儿童安全锁可防止从车内打开后车门，例如可避免儿童在行驶过程中意外打开车门。在儿童安全锁已接通时，车门只能从车外打开。

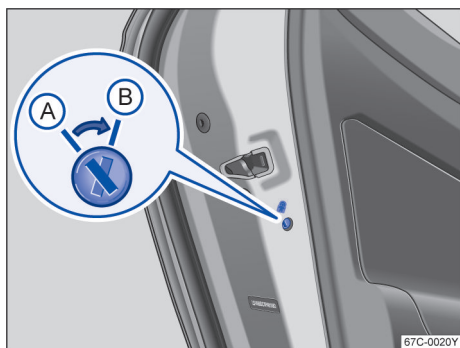
接通或关闭儿童安全锁

- 将汽车解锁，然后打开相应的后车门。
- 用钥匙将槽口转到所需位置。

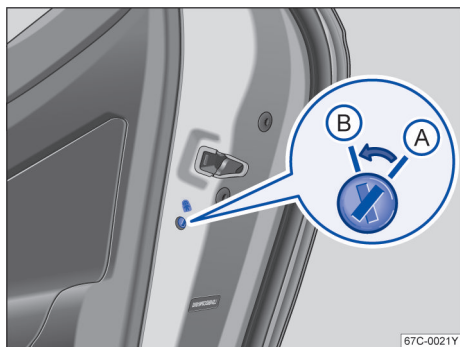
槽口的位置→图 47 或 →图 48：

- (A) 儿童安全锁已关闭。
- (B) 儿童安全锁已接通。

警告

在儿童安全锁已接通时，相应的车门无法从车内打开。

- 在车门锁止的情况下，切勿将儿童或需要帮助的人员留在车内。否则可能导致这些人员将自己困在车内。在紧急情况下，他们可能无法自行离开汽车或无法自救。
- 视季节而定，在锁止的汽车中可能出现很高或很低的温度，尤其可能引起幼儿受伤和生病或导致死亡。

手动开启和闭锁驾驶员侧车门

注意本章节开始处第 49 页上的 。



图 49 取下在驾驶员车门内车门锁的盖罩

驾驶员车门可以在无线遥控钥匙或中央门锁失灵时手动开锁和上锁。

- 拉起开门把手 (1)。
- 将无线遥控钥匙的钥匙头从下面插入盖罩的开口内→图 49(2)。
- 转动钥匙以便松开盖罩并取下→图 49。
- 用钥匙头通过驾驶员车门上的车门锁将驾驶员车门手动上锁或开锁。

提示

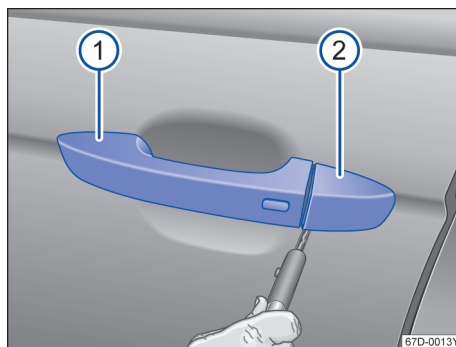
松开盖罩时必须小心，以免造成汽车油漆损伤。

手动将副驾驶员车门和后车门上锁

注意本章节开始处第 49 页上的 。



图 50 右侧后车门端面处的应急上锁装置



图 51 车门应急上锁装置及汽车钥匙

车门可以手动上锁。

您可以将副驾驶员车门和后车门单独手动上锁。

副驾驶员车门和后车门上锁

- 打开副驾驶员车门或一扇后车门。
- 取出钥匙头→第 45 页。
- 将钥匙插入槽口并按箭头方向推动→图 51。
- 拔出钥匙。
- 将车门完全关闭→.
- 检查此车门是否上锁。
- 在其它车门上进行同样的操作。
- 尽快到上汽大众经销商处检查车辆。

警告

- 把车门关闭上锁时切勿大意或失控。否则可能会给您自己或他人造成严重伤害！注意车门的开启范围内没有人。
- 尽可能把汽车停在远离车流的地方，然后进行相应的作业。

 如果拉动相应开门把手一次，可从车内重新将副驾驶员车门和后车门解锁。再次拉动车门开启把手即可打开车门。

行李厢盖

主题引言

该章节包含有关下列主题的信息：

- | | |
|------------|----|
| - 打开行李厢盖 | 52 |
| - 关闭行李厢盖 | 52 |
| - 应急解锁行李厢盖 | 53 |
| - 问题和解决方案 | 53 |

警告

解锁行李厢盖、打开或关闭行李厢盖时务必谨慎，正确操作，否则可能引发事故，严重致伤人员。

- 因此，关闭行李厢盖时务必谨慎，确保行李厢盖与门框之间无人，以免受伤。
- 关闭行李厢盖时切勿用手下压行李厢盖上的后窗玻璃，否则，可能导致后窗玻璃碎裂，致伤人员。
- 关闭行李厢盖后应仔细检查，确保行李厢盖已关严锁牢，防止其在行驶中自行打开。
- 汽车行驶时行李厢盖必须始终处于关闭状态，防止发动机有害尾气进入车内！
- 行李厢盖上装有挂具或行李架，并载有物品时切不可打开行李厢盖。同样，若行李厢盖上装有诸如自行车等物品时也不可打开行李厢盖，因其在自重和附加载荷的作用下行李厢盖可能自行关闭。如确需打开行李厢盖，则必须用合适的支撑物支牢行李厢盖或卸掉负载物。
- 不使用汽车时务必关闭并闭锁行李厢盖及所有车门。关闭前须确认车内无人。
- 行李厢盖处于打开状态时切勿让儿童自在车内或车旁玩耍，儿童可能进入行李箱内，并关闭行李厢盖，将自己困在行李箱内。随

季节变化，闭锁的汽车内的温度可能很高或很低，车内人员极易受伤和患病，甚至死亡，尤其对幼儿的影响更为严重。

- 切勿让儿童或需要帮助人员单独留在车内，因儿童或需要帮助人员可能用遥控钥匙或中央门锁按钮闭锁汽车，从而将自己困在车内。

提示

打开行李厢盖前应查看一下周围用于打开或关闭行李厢盖的空间是否足够大，以免发生磕碰，例如，在车库等封闭场所里打开或关闭行李厢盖时。

提示

切勿用充气支撑杆固定运载物或将物品挂在其上，否则，可能损坏充气支撑杆，导致无法关闭行李厢盖。

打开行李厢盖

注意本章节开始处第 51 页上的  和 .



图 52 从车外打开行李厢盖

利用遥控钥匙打开

按住遥控钥匙上的按钮 ，直至行李厢盖自动打开，未开到最大时请手动推入。

配备 Kessy 系统的汽车

钥匙在行李厢盖的有效范围内，可以直接通过行李厢盖上的按钮打开后盖 。

手动打开

- 解锁汽车或打开一个车门。
- 向上拉起图示按钮 ，打开行李厢。
- 解锁之后，行李厢盖将自动弹起，未开到最大时请手动推入。

警告



- 小心并有预见性地驾驶。避免急加速或紧急制动，因为此时开着的行李厢盖可能会发生移动，有伤人危险！
- 对从行李厢中伸出的物品必须加以特别的标识，否则有发生事故的危险！在此情况下，请遵守有关的现行法规。
- 务必将所有物品牢靠安全地固定在行李厢中。松散的物品可能会从车中掉出来，伤及后面的行人或车辆。
- 请阅读和遵守关于使用行李厢盖的安全说明 .

提示

遥控钥匙或中央门锁失灵时可以手动将行李厢盖解锁。

 在车外温度低于 0 °C 时，充气支撑杆不是每次都能自动举起打开的行李厢盖。在这种情况下要手动向上打开行李厢盖。

关闭行李厢盖

注意本章节开始处第 51 页上的  和 .



图 53 已打开的行李厢盖：用于拉动关闭的拉手

关闭行李厢盖

- 抓住行李厢盖内饰中的拉手→图 53。
- 快速用力向下拉行李厢盖，直到其卡止在锁中。
- 拉动行李厢盖检查是否也已可靠卡止。

锁止行李厢盖

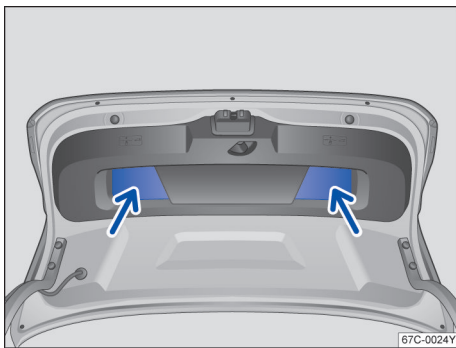
如果按下遥控钥匙上的行李厢盖解锁按钮，但未打开行李厢盖，汽车会在约 2 分钟后重新自动锁止。这一功能可防止汽车意外一直处于解锁状态。

在行李厢盖已正确关闭并卡止时才能锁止。



- 也可通过中央门锁将行李厢盖锁止。
- 如果在已锁止的汽车上用遥控钥匙上的按钮将行李厢盖解锁，则行李厢盖在关闭后立即重新锁止。
- 已关闭但未锁止的行李厢盖在车速超过约 9 km/h 时会自动锁止。

警告

如果没有按规定关闭行李厢盖，可能会有危险。

- 不要用手压在后窗玻璃上关闭行李厢盖。否则车窗玻璃可能会破裂，有人员伤亡危险！
- 请确认在行李厢盖关闭后锁止机构是否被牢靠地锁止。否则，在行车期间行李厢盖可能会突然打开。
- 请勿让儿童在汽车内或汽车旁玩耍。取决于季节情况，已闭锁的汽车内可能非常热或非常冷，可能导致车内乘员受到严重伤害、生病，甚至死亡。在不使用汽车时，要关好并锁止行李厢盖及所有其它车门。在此之前要确认车中无人。
- 关闭行李厢盖时切勿疏忽大意。否则可能会给您自己或他人造成严重伤害！要确保在行李厢盖的转动范围内没有人。
- 请阅读和遵守关于使用行李厢盖的安全说明→.

应急解锁行李厢盖

 注意本章节开始处第 51 页上的  和 .



图 54 在行李厢中：行李厢盖的应急解锁机构



蓄电池电量过低时或门锁装置损坏时，可以从汽车内将行李厢盖开锁。

- 向前折叠后排座椅。
- 从行李厢内侧按压行李厢盖应急解锁按钮，将行李厢盖解锁。

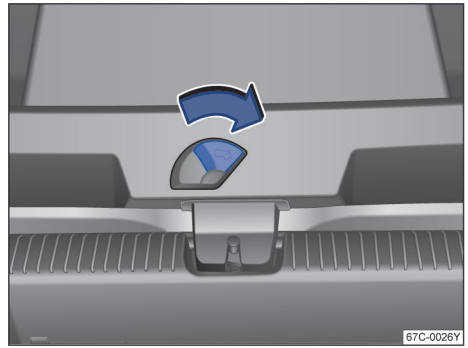
警告

尽可能把汽车停在远离车流的安全区域，然后进行相应的作业。

问题和解决方案

 注意本章节开始处第 51 页上的  和 .

在打开点火开关时，某些警告灯和指示灯会短暂亮起，表明在进行功能检测。如果车辆状态正常，在几秒钟后会消失。

如果行李厢盖已打开或未正确关闭，则显示屏上会显示相应警告信息。

视汽车装备而定，可能在显示屏上显示一个图像或符号来代替警告灯。显示在点火开关已关闭的情况下也能看到。在汽车上锁后，显示在约 15 秒钟后熄灭。

警告

汽车行驶时未关好的行李厢盖可能突然自行打开，引发严重伤亡事故！

- 此时必须立即停车，关好行李厢盖。
- 必须选择安全的区域进行停车，关好行李厢盖。

- 关闭行李厢盖后应检查一下其是否已关严。

 取决于组合仪表类型，该图像或符号显示可能有所不同

车窗

主题引言

该章节包含有关下列主题的信息：



- 打开或关闭车窗 54
- 电动车窗升降器 - 功能 54
- 电动车窗防夹功能 55

警告

如果没有按规定使用车窗升降开关，可能导致人身伤害！

- 关闭车窗时切勿疏忽大意。否则可能会给您自己或他人造成严重伤害！因此要确保车窗的移动范围内没有人。
- 每次离开汽车时都要随身携带车钥匙。
- 切勿让儿童或需要帮助的人员单独逗留在车内，因发生紧急情况时，可能无法自行打开车窗。滥用车钥匙（例如儿童玩耍）可能会导致严重的人身伤害和事故。
- 每次离开汽车时都要随身携带所有汽车钥匙。在关闭点火开关后，只要没有打开驾驶员车门或副驾驶车门，在短时间内仍能通过车门内的按钮打开或关闭车窗。
- 在后排长条座椅上带乘儿童时，务必通过安全按钮停用后部车窗升降器，以免车窗可能被打开或关闭。

打开或关闭车窗

 注意本章节开始处第 54 页上的 。





图 55 在驾驶员侧车门内：前部和后部车窗升降器的按钮。

驾驶员侧车门上的按钮

→ 图 55 的图例：

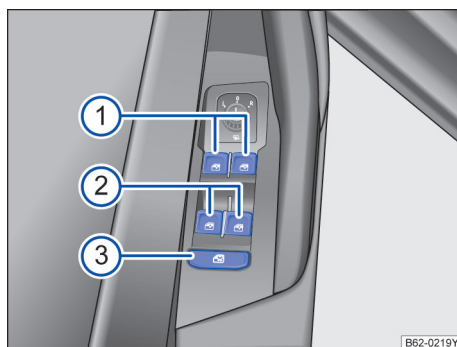
- ① 用于前车门上的车窗。
- ② 用于后车门上的车窗。
- ③ 安全按钮。

打开或关闭车窗的操作方法

打开：按压按钮 。

关闭：拉动按钮 。

停止自动升降：再次按压或拉起相应车窗的按钮。

：安全按钮 → 图 55③ 停用后部车窗控制按钮。这时按钮中的黄色指示灯亮起。

在关闭点火开关后，只要没有打开驾驶员侧车门或副驾驶侧车门，在短时间内仍能通过车门内的按钮打开或关闭车窗。便捷开启或关闭在数秒钟后开始 → 第 55 页。

电动车窗升降器 - 功能

 注意本章节开始处第 54 页上的 。

自动升降功能

利用自动升降功能可以完全打开和关闭车窗。这时不需要保持住车窗升降器的相应按钮。

针对自动上升功能：将相应车窗的按钮短时间里向上拉至第二挡。

针对自动下降功能：将相应车窗的按钮短时间在向下按至第二挡。

停止自动升降过程：重新按压或拉动用于相应车窗的按钮。

恢复自动升降功能

如果汽车蓄电池在未完全关闭车窗时被断开或电量耗尽，则自动升降功能不起作用，并且必须恢复。

- 拉起车窗升降按钮，关闭所有车窗。
- 松开按钮。
- 再次拉起车窗升降开关的按钮并在此位置上至少保持 2 秒钟，自动升降功能恢复。

可以单独或同时为多个车窗恢复车窗升降器自动功能。

便捷开启和关闭

车窗可以从车外用遥控钥匙打开和关闭：

- 按住遥控钥匙的解锁按钮或锁止按钮。所有车窗被打开或关闭。
- 如要中断功能，松开解锁或锁止按钮。

便捷关闭时系统关闭所有门窗和天窗。

可通过信息娱乐系统上的 **MENU** - **车辆** - **设置** - **门窗开/关** 功能按钮对电动门窗工作模式做多种设定。→ 第 23 页

警告

如果没有按规定使用车窗升降开关，可能导致人身伤害！

- 关闭车窗时切勿疏忽大意。否则可能会给您自己或他人造成严重伤害！因此要确保车窗的移动范围内没有人。
- 必要时（如后排有儿童乘客的情况下）可以用安全开关使后排车窗升降开关不起作用。
- 如果车窗的自动升降功能未恢复，则相应车窗没有便捷开启和关闭功能。

提示

每次离开车辆前都应关闭车窗。降雨会淋湿车内装备并导致本车电子装备损坏。

i 如果车窗在关闭过程中运动困难或受到阻碍，车窗会立即打开→第 54 页。在这种情况下，请先查找车窗不能关闭的原因，然后尝试重新将其关闭。

电动车窗防夹功能

注意本章节开始处第 54 页上的 ▲。

电动车窗防夹功能可以降低关闭车窗时的挤伤危险。如果某个车窗的自动上升（关闭过程）不畅或受阻，则该车窗会立即重新自动打开。

- 请检查该车窗为何未关闭。
- 重新尝试关闭该车窗。
- 在关闭过程中如果车窗在 10 秒内有 2 次因被障碍物阻止而重新打开，自动上升功能便会暂停 10 秒钟。
- 如果连续几次车窗在关闭过程中一直因运行不畅或碰到障碍物而不能关闭，车窗便会停在这个位置，防夹功能会暂时失效。
- 如果发生故障，则自动升降功能以及防夹功能都无法正常运行。在这种情况下请到上汽大众经销商处检修。

滑动天窗

主题引言

该章节包含有关下列主题的信息：

- 打开或关闭天窗 56
- 天窗 - 功能 56
- 天窗的防夹功能 56

警告

不正确地或无人监管地使用天窗，可能造成人身伤害！

- 打开和关闭天窗时切勿疏忽大意。否则可能会给您自己或他人造成严重伤害！应确保天窗的移动范围内没有人。
- 每次离开汽车时都要随身携带遥控钥匙。

警告

粗心或无人监管地滥用玻璃天窗可能导致重伤。

- 当运行范围内没有人时，才可打开或关闭玻璃天窗和遮阳卷帘。

提示

- 在冬季寒冷气候下，打开或翻开车窗前应清除干净车顶上的冰雪，以免损坏天窗。

- 每次离开车前都应关闭天窗。在天窗开着的情况下，降雨可能会使车内湿透，从而导致车辆损坏。

i 应定期清除天窗导轨里的树叶和其他散落物品。

i 若天窗发生故障，天窗防夹功能将不能正常发挥作用。遇此情况，应尽快到上汽大众经销商维修天窗。

打开或关闭天窗

📖 注意本章节开始处第 55 页上的 **⚠**和**ⓘ**。



图 56 顶篷上的天窗控制按钮

打开点火开关时天窗才能工作。关闭点火开关后数分钟内若未打开驾驶员侧车门或前排成员侧车门时，仍可操作天窗。

📖 按钮→图 56 设有 2 挡位置。1 挡位置：可完全打开天窗，或部分翻开天窗，打开或关闭天窗。

2 挡位置：按一下按钮可使天窗自动运行至最终位置，再次按压按钮即可终止自动开启/关闭功能。

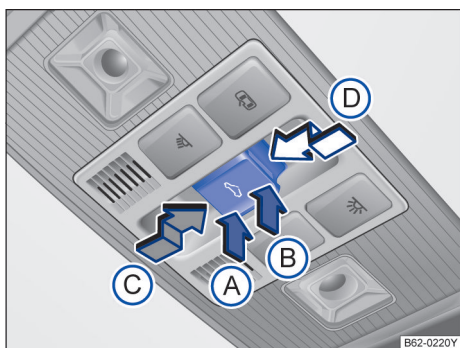
天窗的操作方法

翻开电动天窗：按压按钮的后端**(B)**至 1 挡位置；按压按钮至 2 挡位置即执行电动天窗自动开启。

关闭已翻开的天窗：按压按钮的前端**(A)**至 1 挡位置；按压按钮至 2 挡位置即执行电动天窗自动关闭。

停止天窗自动开启/关闭：再次按压按钮**(A)**或**(B)**。

打开天窗：水平向后按压按钮**(C)** 1 挡位置；按压按钮至 2 挡位置将天窗打开至舒适位置。

关闭天窗：水平向前按压按钮**(D)** 至 1 挡位置；按压按钮至 2 挡位置将天窗从舒适位置关闭。

停止天窗自动开启/关闭：再次按压按钮**(C)**或**(D)**。

天窗 - 功能

📖 注意本章节开始处第 55 页上的 **⚠**和**ⓘ**。

便捷关闭

天窗可以从车外用遥控钥匙关闭：

- 按住遥控钥匙的锁止按钮。可便捷关闭天窗。
- 松开锁止按钮即可中断该功能。

便捷关闭时，车门的所有车窗和天窗均会关闭。

可通过信息娱乐系统上的**(MENU)**-**(车辆)**-**(设置)**-**(门窗开/关)**功能按钮对电动门窗工作模式做多种设定。→第 23 页

i ● 如果汽车附近有发射器（如无线电设备、移动电话等）以相同的频率范围工作，遥控钥匙的功能会因这种干扰而暂时受到影响。请再次按压闭锁或解锁按钮启动相应功能。

天窗的防夹功能

📖 注意本章节开始处第 55 页上的 **⚠**和**ⓘ**。

防夹功能可以降低关闭天窗时的挤伤危险。如果天窗的关闭不畅或受阻，则天窗会立即重新自动打开。

- 检查天窗为何未关闭。
- 重新尝试关闭天窗。
- 如果天窗仍旧因不畅或受阻而无法关闭，则天窗在相应的位置上停住。然后在无防夹功能的情况下关闭天窗。

在无防夹功能的情况下关闭天窗

- 触发防夹功能后 5 秒钟内按压 **(📖)** 按钮→图 56，沿箭头**(D)** 方向将按钮保持在 2 挡位置，直至天窗完全关闭。
- 如果天窗仍旧无法关闭，请到上汽大众经销商检修。

方向盘

调整方向盘位置

调节方向盘



图 57 调节方向盘位置

在行驶前并且只能在汽车停住时调节方向盘。

- 将图示操纵杆→图 57①向下翻转。
- 调节方向盘，确保双手握住外缘（9 点钟和 3 点钟位置）时手臂处于略微弯曲的状态。
- 将操作杆①用力向上推，直至锁止位置→▲。

警告

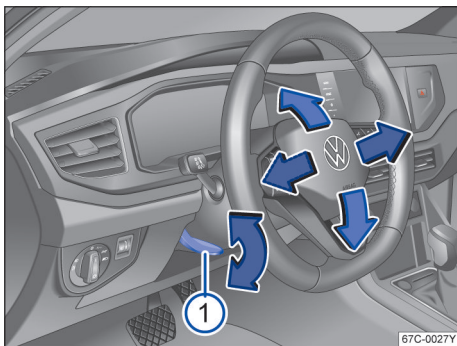
不恰当地使用方向盘位置调节和错误调节方向盘可能导致受伤或致命伤。

- 每次调节后都要用力向上转动操作杆至锁止位置，以免方向盘在行驶过程中意外发生位置变化。
- 切勿在行驶过程中调节方向盘。如果在行驶过程中确定必须进行调节，则请安全停车，然后正确调节方向盘。
- 调节好的方向盘必须始终朝着胸部方向而非面部方向，以免在发生事故时影响驾驶员前部安全气囊的保护效果。
- 在行驶过程中始终只能用双手从侧面握住方向盘外缘（9 点钟和 3 点钟位置），以降低驾驶员前部安全气囊触发时造成的伤害。
- 切勿在 12 点钟位置上或以其它方式握住方向盘，例如握住方向盘中心。驾驶员安全气囊触发时可能给双臂、双手和头部造成伤害。

正确和安全地就座

前排座椅

主题引言

该章节包含有关下列主题的信息：

- 前排座椅调节

58

以下说明了前排座椅的调整方法。请确保坐姿始终调节正确 → 第 26 页。

警告

在每次行车前，务必将座椅、安全带和头枕进行正确调节并确认所有乘员都已正确系好安全带。

- 尽量往后移动副驾驶员座椅。
- 调节驾驶员座椅，确保胸部和方向盘中部之间至少有 25 cm 的距离。如果由于身体情况不能满足该要求，务必与上汽大众经销商联系，以便在必要时安装特殊装备。
- 切勿在座椅靠背向后倾斜过大的情况下驾驶。座椅靠背越向后倾，因安全带佩戴走向错误和坐姿错误而导致的受伤风险就越大。
- 切勿在座椅靠背向前倾斜的情况下驾驶。前部安全气囊触发时可能向后猛击座椅靠背并伤害到后座上的乘员。
- 与方向盘和仪表板之间保持尽量大的距离。
- 在前座椅已正确调节好后，就座时务必背部垂直靠在座椅靠背上。不得使任何身体部位紧贴安全气囊的安装位置，或与之靠得太近。
- 当后部座位上的乘员因为安全带定位不正确而无法竖直就座时，他们受伤的风险就会增大。

警告

不恰当地调节座椅可能导致事故和受伤。

- 只能在汽车停住时调节座椅，否则座椅可能在行驶过程中意外自行移动并且汽车可能会失去控制。此外在调节时会采取错误的坐姿。
- 调整座椅高度或位置时一定要小心！调整前座椅时如不注意可能会造成挤伤。
- 不允许有物品限制前排座椅的调节范围。

前排座椅调节

注意本章节开始处第 57 页上的 ▲。



图 58 手动调整式座椅上的操作元件。

右侧前座椅上的这些操作元件与其呈镜面对称分布。

功能操作→图 58:

- ① 调整座椅靠背倾斜角度：
背部稍微离开靠背，向上拉起操作杆并保持，直到利用自己身体重量将靠背调节到合适角度。
- ② 调整座椅高度：
上拉或下压操作杆，可调节座椅高度。
- ③ 调整座椅前后位置：
向上拉动手柄，然后前后移动座椅。

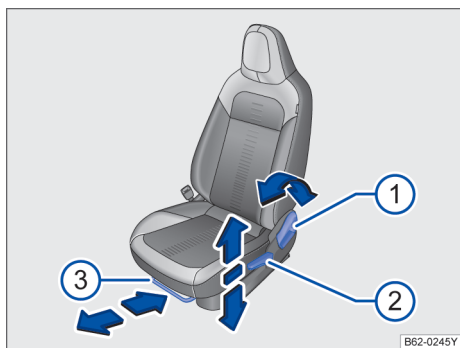
后排座椅

后排座椅折叠



图 59 后排座椅靠背：分离按钮 ①；红色标记 ②

后座椅靠背可整体向前翻折，以增大行李厢容积。

用解锁拨杆向前翻折后座椅靠背

- 将头枕向下移到底→第 59 页。
- 向前拉分离按钮→图 59 ①，同时前折靠背。
- 松开后排座椅靠背后应能看见按钮上的红色标记 ②。

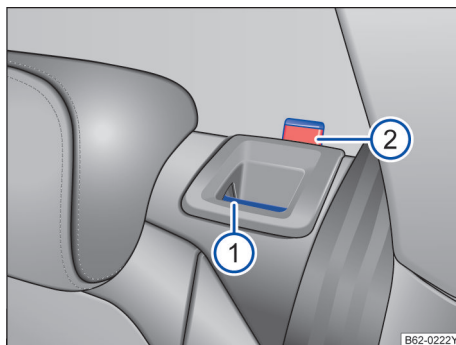
翻回后座椅靠背

- 将后排座椅靠背后翻至原位，用力后推，直至听到其锁定声 →▲。
- 靠背锁定后应看不见分离按钮上的红色标记 ②。
- 检查后排座椅靠背是否锁定。如未锁定，后排座椅安全带可能不能正常工作。

警告

失控或粗心地向前翻折和翻回后座椅靠背可能导致受伤。

- 每次向前翻折后座椅靠背时都要注意，不得有人或动物位于后座椅靠背区域内。
- 在行驶过程中切勿向前翻折和翻回后座椅靠背。
- 确保在翻回后座椅靠背时不会夹住或损坏安全带。
- 在向前翻折和翻回后座椅靠背时，手、指头和脚或其它身体部分要始终保持在翻转范围之外。

- 如能看到分离按钮上的红色标记表明后座椅靠背未正确锁止。务必检查，当后座椅靠背处于垂直位置时，看不到此红色标记。
- 如果后座椅靠背已向前翻下或未可靠卡止，则这些座位切勿用于成年人或儿童乘坐。

提示

在向前翻折后座椅靠背之前调整前排座椅，避免后座椅靠背的头枕或软垫撞到前排座椅。

头枕

调整头枕



图 60 调整后排头枕

调节后排头枕高度

- 按住按钮 → 图 60①，同时沿箭头方向上推或下压头枕即可将头枕调整至合适高度 → ▲，在 **拆卸和安装头枕** 中，见第 59 页。
- 头枕必须在某个位置上牢固卡止。

正确的头枕调整

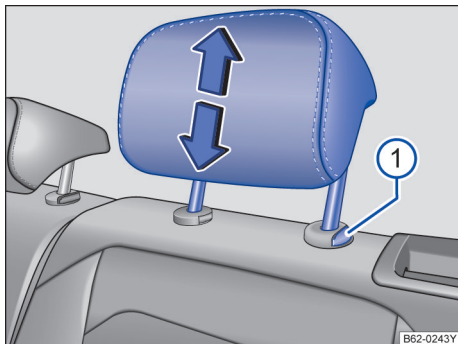
调节好头枕，使头枕的上沿尽可能与头顶齐平，不得低于双眼的高度。头后部要始终尽量靠近头枕。在头枕可沿纵向调节的汽车的，推移头枕使其尽可能靠近头后部。

针对身材矮小乘员的头枕调整

将头枕向下推到底，即使头部仍然低于头枕上沿也应如此。在最下方位置上，头枕与靠背之间可能会留有一段空隙。

针对身材高大乘员的头枕调整

将头枕向上移动，直到限位位置。

拆卸和安装头枕



图 61 拆卸和安装后排头枕

所有座位都配备有头枕。后部中间的头枕只用于后排座椅的中间座位。因此，头枕不得安装到其它位置。

拆卸后部头枕

- 将后排座椅的座椅靠背解锁并向前翻转。
- 将头枕向上移到极限位置 → ▲。
- 用手同时按压按钮 → 图 61①，另一人将头枕完全拔出。
- 将后排座椅的座椅靠背向后翻转并让其可靠卡止。

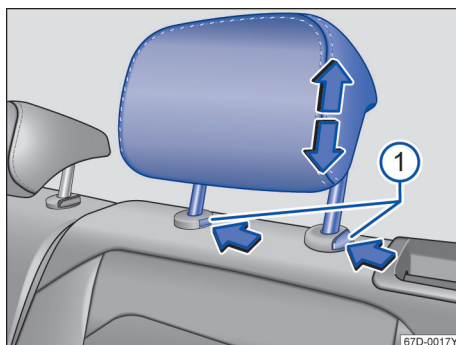
安装后部头枕

- 将后排座椅的座椅靠背解锁并向前翻转。
- 将头枕正确定位到头枕导向件上，然后插入相应座椅靠背的导向件中。
- 按住按钮 → 图 61① 向下移动头枕。
- 将后排座椅的座椅靠背向后翻转并让其可靠卡止。
- 按照正确的坐姿调节头枕 → 第 59 页。

警告

如果在头枕已拆下或调节错误的情况下行驶，在发生事故和突然行驶和制动时会提高受伤或致命伤的风险。

- 在座位上有人时，始终在头枕已正确安装并调节好的情况下行驶。
- 拆下的头枕应立即重新装上，以使乘员能得到正确的保护。

提示

在拆卸和安装头枕时请确保头枕不碰到顶篷或前座椅靠背。否则可能使顶篷和其他汽车部件受损。

- 座间距 61
- 座椅靠背正常使用位置说明 62 <

座椅参数

主题引言

该章节包含有关下列主题的信息：

- 座椅设计位置 60
- 座椅坐垫深 60
- 座椅座宽 61

座椅设计位置

前排座椅设计位置：

前后位置：座椅可从最后向前滑动 71.2mm。

高度位置：座椅可从最低向上调节 18.75mm。

靠背角为设计角（ 19.03° ）。

后排座椅设计位置：

前后位置：随车装配位置。

靠背角为设计角（ 24.5° ）。

座椅坐垫深



图 62 座椅坐垫深

当前排位置处于设计位置时，坐垫深=456.7mm

→ 图 62A ①

当后排位置处于设计位置时，坐垫深=498mm

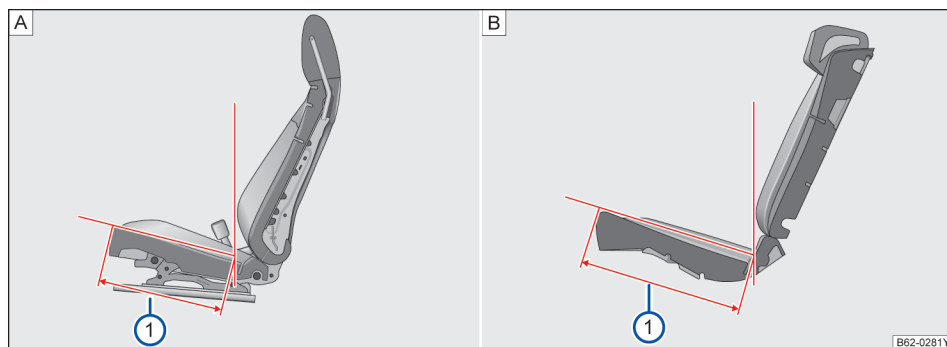
→ 图 62B ①

座椅座宽



图 63 座椅座宽

如图→图 63 A 在距离前排座椅边缘 200mm 时→图 63 A ②，前排座椅座垫宽度为 494.6mm→图 63 A ①。

如图→图 63 B 在距离后排座椅边缘 200mm 时→图 63 B ③，后排座椅座垫宽度为 1241.3mm→图 63 B ④。

座间距

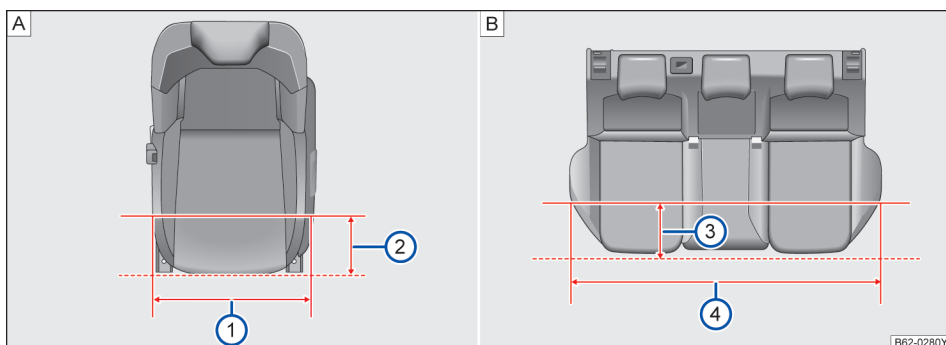

图 64 座间距

当前后排座椅都位于设计位置时，在距离地板位置 620mm 处→图 64 ②，座间距为 706mm →图 64 ①。

座椅靠背正常使用位置说明

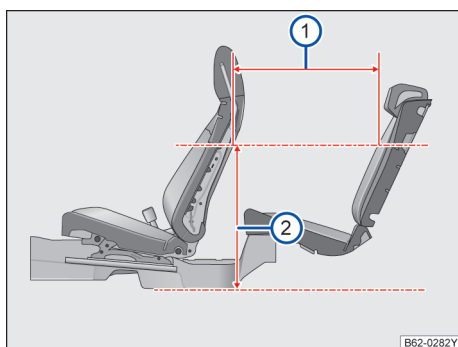

图 65 座椅靠背正常使用位置说明

前排座椅靠背正常使用位置：

→ 图 65 A

座椅靠背角接近设计角（大概 25°）

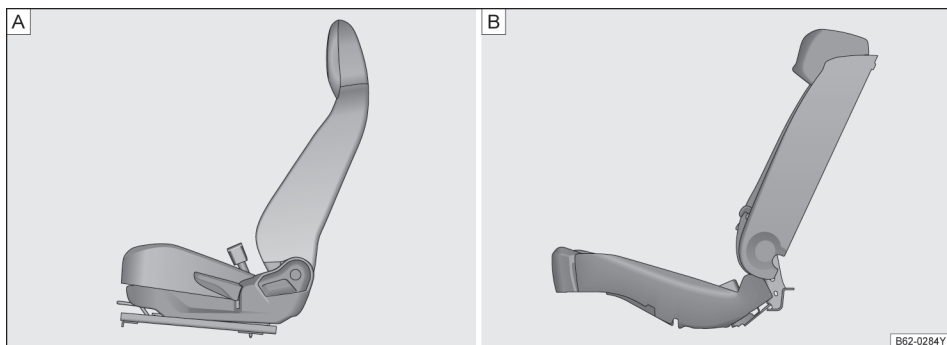
后排座椅靠背正常使用位置：

→ 图 65 B

座椅靠背完全锁住状态。



车灯

转向信号灯

主题引言

该章节包含有关下列主题的信息：

- 打开和关闭转向信号灯

打开和关闭转向信号灯



图 66 转向信号灯 / 远光灯操作杆。

- 打开点火开关。
- 将转向信号灯/远光灯操作杆→图 66 从中间位置拨至以下位置：

- Ⓐ 打开右侧转向灯 ➡。
- Ⓑ 打开左侧转向灯 ⬅。

转向信号灯

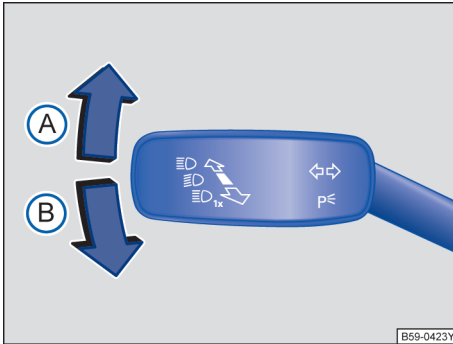
- 63 < 打开转向信号灯时，将操作杆向上或向下移动到压力点，然后松开操作杆。转向信号灯闪烁三次。

可通过信息娱乐系统上的**车辆设置**菜单激活和关闭变换车道闪光功能→第 23 页

警告

- 变换车道、超车或转弯时务必及时打开转向信号灯。
- 变换车道、超车或转弯后应立即关闭转向信号灯。

i 转向信号灯在点火开关已打开的情况下才能工作。危险警告灯在点火开关已关闭的情况下也同样能工作。

i 当本车上的一个转向信号灯失灵时，该指示灯以约正常情况下两倍的频率快速闪烁。

行车灯

接通和关闭车灯





图 67 仪表盘局部视图：灯光开关

将车灯开关转到所需位置 → 图 67:

	在点火开关已关闭的情况下	在点火开关已打开的情况下
0	雾灯、近光灯和停车灯关闭。	车灯关闭或日间行车灯接通。
AUTO	离家功能可能接通。	自动行车灯控制和（必要时）日间行车灯接通。
	位置灯接通。	位置灯接通。
	近光灯关闭 - 如有必要，位置灯还能亮一段时间。	近光灯接通。

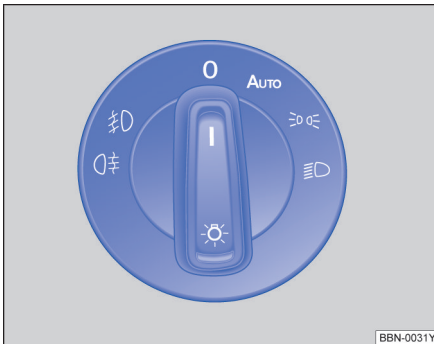
雾灯:

车灯开关中的指示灯  另外还指示已接通的雾灯。

- 打开后雾灯 : 将开关旋钮转到 AUTO 或者近光灯档位，再拔出旋钮，打开后雾灯 。
- 如要关闭雾灯，按压旋钮或将车灯开关转到位置 **0**。

车灯未关闭时的警告音

关闭点火开关并且驾驶员侧车门已打开时，车辆会发出警告音，用于提醒用户必要时关闭车灯。

- 在驻车灯已接通时 → 第 66 页。
- 车灯开关处于位置 。

警告

停车灯或日间行车灯的亮度不足以充分照亮道路并让其他交通参与者看到。

- 在黑暗、降雨和能见度差时务必接通近光灯。

大灯照明距离调节





图 68 大灯照明距离调节的调节器

大灯照明距离调节

大灯照明距离调节 → 图 68  根据设定值将大灯光束与汽车的负荷状态无级匹配。因此驾驶员具有最大可能的视野并且不会给对面的道路使用者造成眩目 → 。

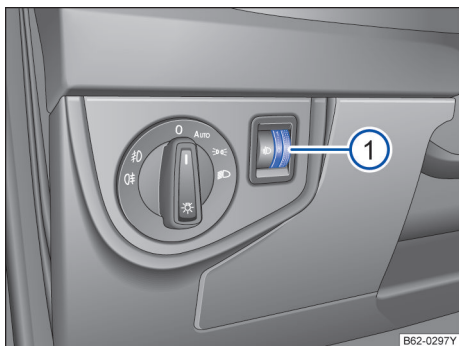
大灯的调节仅在近光灯已接通时才能进行。

要调节时转动调节器 → 图 68 :

设定值	汽车的负荷状态
0	前座椅已占用、行李厢空。
1	所有座位已占用、行李厢空。
2	所有座位已占用、行李厢满载。
3	仅驾驶员座椅占用、行李厢满载。



警告

汽车配备很重物品时，可能导致大灯转移其他车辆驾驶员注意力和眩目。从而导致事故和受伤。

- 务必根据汽车的负荷状态对光束进行调节，以免造成其他车辆驾驶员眩目。

接通和关闭雾灯

雾灯:

车灯开关中的指示灯  或  另外还指示已接通的雾灯。

- 打开前雾灯 ：将车灯开关从位置 **AUTO** 或 或 拉出到第一档。
- 打开后雾灯 ：将车灯开关从位置 **AUTO** 或 或 完全拉出。
- 如要关闭雾灯，则按压车灯开关或将其转到位置 **0**。

车灯 - 功能

驻车灯

在点火开关已关闭且左侧或右侧转向信号灯接通时，汽车相应侧的大灯和尾灯部分会亮起。

两侧持续驻车灯

如果在点火开关已关闭的情况下车灯开关在位置 上并从车外将汽车锁止，则汽车大灯和尾灯部分会亮起。

自动车灯控制 **AUTO**

自动车灯控制只是一种辅助手段，并且不能充分识别所有行驶状况。

如果车灯开关处于位置 **AUTO**，则汽车照明以及仪表 / 开关照明会在以下情况下自动打开和关闭 → ：

自动接通

- 光敏传感器识别到**光线较暗时**，例如在隧道行驶时。
- 雨量传感器识别到降雨并接通车窗玻璃刮水器。

自动关闭

- 在识别到足够的亮度时。
- 当车窗玻璃刮水器数分钟未刮水时。

静态弯道行车灯

在低速转弯时，大灯灯腔内集成的静态弯道行车灯会自动接通。此静态弯道行车灯只在车速低于 40 km/h 时工作。

车灯未关闭时的警告音

关闭点火开关并且驾驶员侧车门已打开时，车辆会发出警告音，用于提醒用户必要时关闭车灯。

- 在驻车灯已接通时 → 第 63 页。
- 车灯开关处于位置 。

警告

当道路未充分照亮并且本车不能被或很难被其它交通参与者发现时，可能发生事故。

- 自动车灯控制 (**AUTO**) 只在亮度变化时接通近光灯，例如在下雾时不接通。
- 如因天气状况和照明条件不足以照亮清楚街道，则行驶时切不可仅打开日间行车灯。注意，日间行车灯的亮度不足以照亮前方道路，因而可能使其他车辆的驾驶员无法看清您所驾驶的汽车！
- 尾灯不会与日间行车灯同时打开！如不打开尾灯，则汽车在黑暗路段或雨天或能见度差的情况下行驶时，其他道路使用者可能看不到本车。

提示

当车辆在夜晚行驶过程中，因道路监控设备中的强光闪光灯，仪表盘上可能会提示，故障：自动车灯控制。出现几秒后会消失。导航上可能会显示：本车状态故障：自动车灯控制。此功能是为了保护光线传感器免受强光损坏而设计。此时可以重置大灯自动开关 auto 挡，或者重新启动发动机，此故障提醒会消失。

在下雨或洗车的情况下，前照灯、尾灯和转向信号灯内部可能暂时蒙上水雾。这是灯内温度明显高于环境温度或环境湿度较大时，透镜内表面的水汽遇冷凝结导致（类似车窗玻璃的起雾现象）。这属于正常的物理现象，不影响车灯的功能和寿命。当车灯出现雾气时，将车辆停放在干燥、通风的地方，雾气会逐渐减少直至消失；在车辆行驶或有阳光照射的情况下雾气消散的速度会加快。但是，如果看到灯内大量积水或大量水滴，请到上汽大众经销商检查车辆。

远光灯

主题引言

该章节包含有关下列主题的信息：

- 打开和关闭远光灯

66 <

打开和关闭远光灯



图 69 转向信号灯 / 远光灯操作杆。

- 打开点火开关并接接近光灯。
- 将转向信号灯和远光灯操纵杆从中间位置移至下列位置：

- C** 接通远光灯 → 。在远光灯接通时，组合仪表上的指示灯 亮起。
- D** 关闭远光灯或操作远光灯变光功能。只要拉动操作杆，便会执行远光灯变光功能。指示灯 亮起

在已接通远光灯或远光灯瞬时接通功能时，组合仪表中会亮起蓝色的指示灯 。

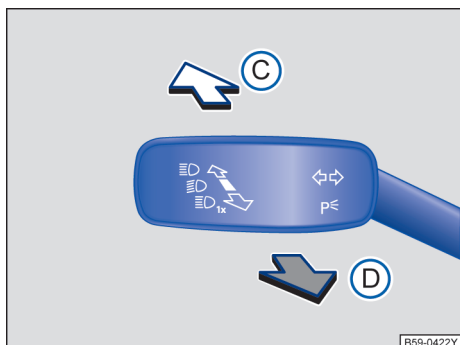
警告

不恰当地使用远光灯可能导致事故或重伤，因为远光灯可能会转移其它交通参与者的注意力和导致眩目。

驻车灯

主题引言

该章节包含有关下列主题的信息：

- 打开和关闭驻车灯
- “回家”和“离家”功能（定向照明功能）

打开和关闭驻车灯



图 70 转向信号灯 / 远光灯操作杆

驻车灯

在点火开关已关闭且左侧或右侧转向信号灯接通时，汽车相应侧的大灯和尾灯部分会亮起。

两侧持续驻车灯

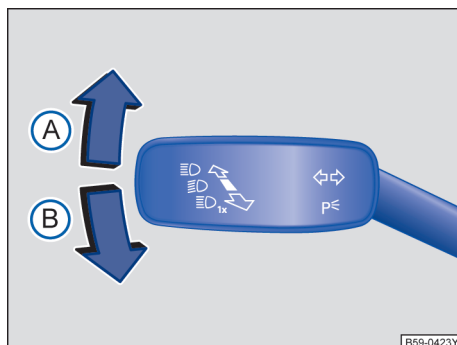
如果在点火开关已关闭的情况下车灯开关在位置 上并从车外将汽车锁止，则汽车大灯和尾灯部分会亮起。

打开驻车示宽灯或驻车灯自动关闭功能

车辆识别到 12 伏汽车蓄电池电量不足时会关闭驻车示宽灯或驻车灯，确保在两小时之后可以再次启动发动机。

当蓄电池容量不够支撑开启 2 小时驻车示宽灯或驻车灯时，12 伏汽车蓄电池可能会持续放电，导致发动机无法再启动。

“回家”和“离家”功能（定向照明功能）

”回家“功能和”离家“功能在设置后，可自动打开。

打开“回家照明”功能

- 灯光开关在位置 **AUTO** 上并且接接近光灯。
- 关闭点火开关。
- 打开驾驶员侧车门时“回家”照明灯自动打开。关闭最后一扇车门或行李厢盖时照明灯开始延迟关闭计时。

关闭“回家照明”功能

- 一旦达到设定的照明灯延迟关闭时间，照明灯立即自动关闭。

- 若在回家照明灯打开 30 秒钟内打开另一扇车门或行李厢盖，照明灯自动关闭。
- 将车灯开关拧至位置 **0**。
- 打开点火开关。

打开“离家照明”功能

- 车灯开关处在位置 **AUTO** 时解锁汽车，且光线传感器感知周围环境黑暗时照明灯自动打开。

关闭“离家照明”功能

- 一旦达到设定的照明灯延迟关闭时间，照明灯立即自动关闭。
- 闭锁汽车。
- 将车灯开关拧至位置 **0**。
- 打开点火开关。

 可通过信息娱乐系统上的 **MENU** - **车辆** - **设置** - **车灯** 功能按钮可调整延迟关闭时间，或打开和关闭该功能。

 “回家”功能处于打开状态，打开驾驶员侧车门时系统不会触发信号音，无法提示某个车灯仍处于打开状态。

问题和解决方案

主题引言

←→转向信号灯指示灯

指示灯闪烁绿色。

当汽车上的一个转向信号灯失灵时，指示灯会以两倍频率快速闪烁。

- 检查照明并根据需要更换相应的灯泡→第 120 页。
- 如果仍存在故障，请前往上汽大众经销商处检修。

行车灯失灵

指示灯亮起黄色。

行车灯完全或部分失灵。

- 检查汽车照明并根据需要更换相应的灯泡→第 120 页。
- 如果仍存在故障，请前往上汽大众经销商维修。

车内照明

主题引言

该章节包含有关下列主题的信息：

- 仪表和开关照明 67
- 车内照明灯和阅读灯 67 <

仪表和开关照明

仪表和开关照明的亮度可在信息娱乐系统的车辆设置菜单中调整→第 23 页。

设置的亮度根据车上的环境亮度变化自动调整。

当接通近光灯自动控制 **AUTO** 时，传感器会根据环境亮度自动接通和关闭近光灯，包括仪表和开关照明。 <

车内照明灯和阅读灯

按压相应的按钮：

 接通车内照明灯。

 在解锁车辆、打开车门或关闭点火开关时，车内照明灯自动打开。

 接通或关闭左侧阅读灯。

 接通或关闭右侧阅读灯。

行李厢照明灯

在打开和关闭行李厢盖时，一个照明灯会自动接通或关闭。

 阅读灯在汽车锁止时，几分钟后熄灭。这样可避免汽车蓄电池电量耗尽。 <

视野

车窗刮水器

主题引言

该章节包含有关下列主题的信息：

- 车窗玻璃刮水器操作杆 68
- 车窗玻璃刮水器功能 69
- 雨量传感器 69
- 问题和解决方案 70

警告

车窗玻璃清洗液在防冻效果不够时可能在车窗玻璃上冻结并限制向前的能见度。

- 在具有足够的防冻效果时才可在冬季温度下使用车窗玻璃清洗装置。
- 只要车窗玻璃未通过车内暖风通风装置进行加热，就切勿在冬季温度下使用车窗玻璃清洗装置。否则清洗液可能在车窗玻璃上结冰并限制能见度。

警告

用坏或脏污的车窗玻璃刮水片会降低能见度并提高事故和受伤的风险。

- 当车窗玻璃刮水片已损坏或用坏并且不能再充分清洁车窗玻璃时，务必更换车窗玻璃刮水片。

提示

寒冷季节在接通车窗玻璃刮水器之前，要检查车窗玻璃刮水片是否没有被冻住！如果在寒冷的天气停车，将车窗玻璃刮水器放置在维护位置会对您很有帮助→ 第 119 页。

车窗玻璃刮水器操作杆

注意本章节开始处第 68 页上的 ▲和ⓐ。



图 71 操作车窗玻璃刮水器

- ⓐ **OFF** 车窗玻璃刮水器已关闭。
- ⓑ **INT** 对车窗玻璃进行间歇刮水。
- ⓒ **LOW** 慢速刮水。
- ⓓ **HIGH** 快速刮水。
- ⓔ **1x** 点动刮水 - 短促刮水。
- ⓕ 拉住操作杆时用于清洁前车窗玻璃的刮水和自动清洗功能。
- ① **...** 使用开关→图 71 ① 调节雨量传感器的灵敏度。

提示

如果在车窗玻璃刮水器已在接通的情况下关闭点火开关，则车窗玻璃刮水器在重新打开点火开关时在相同的刮水挡中继续刮水。在车窗玻璃或后窗玻璃上有霜、雪和其它障碍物时，可能导致车窗玻璃刮水器和车窗玻璃刮水器马达损坏。

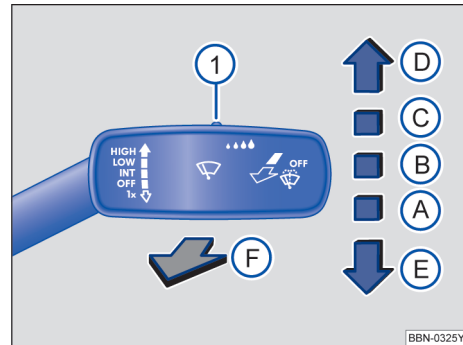
- 起步行驶前应清除干净风窗刮水器上附着的冰雪。
- 将已冻结在风窗上的刮水片从风窗玻璃上挪开时务必小心。建议采用除冰喷剂解冻。

ⓘ 车窗玻璃的间歇刮水根据车速进行变化。车速越快，车窗玻璃刮水器就越频繁地刮水。

ⓘ 可通过信息娱乐系统上的 **MENU**-**车辆**-**设置**-**车窗玻璃刮水器**可激活和关闭风窗刮水器雨天自动刮水功能→ 第 23 页。

车窗玻璃刮水器功能

注意本章节开始处第 68 页上的 ▲和①。

车窗玻璃刮水器在不同情况下的状态

车速首次达到 12km/h 后，又再次降低到 4km/h 及以下时：打开刮水器时暂时降低一档刮水速度。

在自动刮水清洗过程中：空调器切换到车内空气循环模式约 30 秒钟，以免车窗玻璃清洗液的气味进入汽车内部空间。

在间歇刮水时：根据车速控制刮水周期。车速越高，刮水周期就越短。

当刮水器在车窗玻璃上遇到障碍物时，会试图将其推开。如果刮水器继续受阻，它会停止动作。请去除障碍物并重新接通刮水器。

雨量传感器

注意本章节开始处第 68 页上的 ▲和①。



图 72 车窗玻璃刮水器操作杆：调节雨量传感器



图 73 雨量传感器的传感表面

已激活的雨量传感器自动根据降雨强度控制车窗玻璃刮水器周期→▲。雨量传感器的灵敏度可以手动调节。手动刮水→第 68 页。

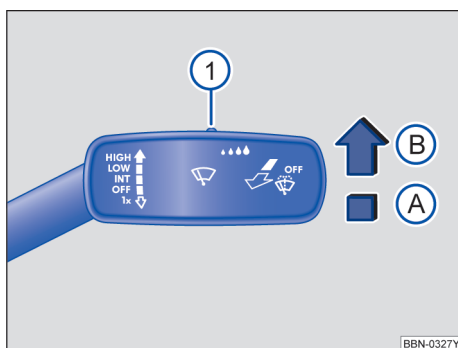
将操作杆按压到所需位置→图 72：

- Ⓐ OFF 挡 雨量传感器已停用。
- Ⓑ INT 挡 雨量传感器激活 - 必要时自动刮水。
- ① 调整雨量传感器的灵敏度：
 - 开关向右调节 - 高灵敏度。
 - 开关向左调节 - 低灵敏度。

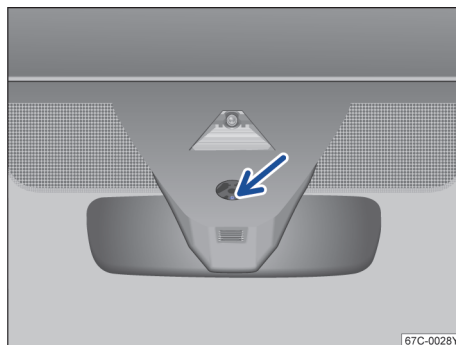
可通过信息娱乐系统上的车辆设置菜单激活或关闭自动刮水功能→第 23 页。

在关闭再重新打开点火开关后，雨量传感器保持激活状态并且当车窗玻璃刮水器操作杆在位置 Ⓑ INT 挡 上且车速高于 16 km/h 时重新工作。

当车辆在夜晚行驶过程中，可能会遇到道路监控设备中的强光闪光灯，仪表上会提示，故障：自动行车灯控制。出现几秒后会消失。信息娱乐系统上会提示：本车状态故障：自动行车灯控制。此功能是为了保护光线传感器免受强光损坏而设计。客户可以重置大灯自动开关 Auto 挡，或者重新启动发动机，此故障提醒会消失。

影响的雨量传感器触发原因

雨量传感器的**传感表面内**→图 73 发生故障和误读的可能原因有：

- 损坏的刮水片：损坏的刮水片形成的水膜或刮痕，可能导致接通持续时间延长、刮水间隔大大缩短或快速持续刮水。
- 昆虫：昆虫撞击可能导致刮水触发。
- 盐渍：在冬季可能会在车窗玻璃上形成盐渍，从而在几乎干燥的车窗玻璃上发生异常的长时间惯性刮水情况。

- 污物：干燥的灰尘、蜡、玻璃涂层（荷叶效应）、清洗剂残留物（自动洗车装置）可能使雨量传感器越来越不灵敏，反应越来越迟、越来越慢或根本不再有反应。
- 车窗玻璃上的裂痕：石击可能会在雨量传感器打开的情况下触发一次刮水循环。接着雨量传感器便会识别到传感面缩小，于是按此进行调整。石击面的大小不同，传感器触发特性的变化也可能不同。

警告

雨量传感器并不能充分识别每次降水并激活车窗玻璃刮水器。

- 如果车窗玻璃上的雨水影响了能见度，则应在需要时及时手动打开车窗玻璃刮水器。



定期清洁雨量传感器的传感表面，然后检查刮水片是否损坏→图 73（箭头）。



为了去除蜡渍和反光层，推荐使用含酒精的玻璃清洁剂。

问题和解决方案

注意本章节开始处第 68 页上的 和 .

操作前风窗自动清洗开关，发现洗涤泵有运转声音但无清洗液喷出时，请及时给车窗玻璃清洗液储液罐添加清洗液→第 130 页。

车窗玻璃刮水器有故障

指示灯亮起黄色。

车窗玻璃刮水器不刮水。

- 关闭点火开关，然后再打开。
- 如果仍存在故障，请前往上汽大众经销商处检修。

在打开点火开关时，某些警告灯和指示灯会短暂亮起，表明在进行功能检测。如果车辆状态正常，在几秒钟后会消失。

提示

忽视亮起的指示灯和文字信息可能导致汽车损坏。

后视镜

主题引言

该章节包含有关下列主题的信息：

- 车内后视镜 70
- 车外后视镜 71

警告

自动防眩后视镜含有电解液，镜面玻璃破碎时可能会逸出。这种液体会刺激皮肤、眼睛和呼吸器官。

- 流出的电解液可能刺激皮肤、眼睛和呼吸器官，对于有哮喘或类似疾病的人影响尤为严重。要立即呼吸足够的新鲜空气并下车，或如果不能下车，则打开所有车窗和车门。
- 在眼睛和皮肤接触电解液时，要立即用大量清水冲洗至少 15 分钟并去就医。
- 在鞋子和衣服接触电解液时，要立即用大量清水冲洗至少 15 分钟。在重新使用前要彻底清洁鞋子和衣服。
- 如果误吞电解液，要立即用大量清水冲嘴至少 15 分钟。医生未要求前不可催吐。应立即就医。

车内后视镜

注意本章节开始处第 70 页上的 .



图 74 手动防眩车内后视镜

驾驶员必须调整车内后视镜，保证通过后窗玻璃向后有足够的视野。

手动防眩车内后视镜

- 基本位置：后视镜下缘的操作杆向前指向车窗玻璃。
- 为了防眩，向后拉操作杆→图 74。

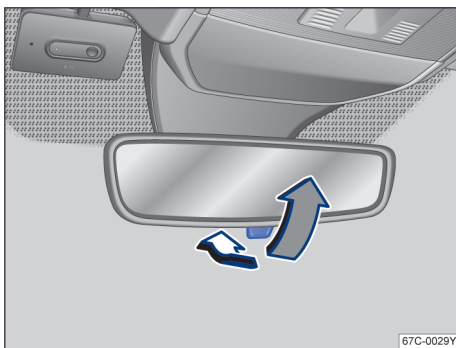
车外后视镜

注意本章节开始处第 70 页上的 。



图 75 在驾驶员侧车门内：车外后视镜旋钮。

将旋钮转到所需位置：

 接通车外后视镜加热装置。

L 通过向上、向下、向右或向左转动旋钮调节左侧车外后视镜。

R 通过向上、向下、向右或向左转动旋钮调节右侧车外后视镜。

0 零位。无法调节车外后视镜并已关闭所有功能。

警告

粗心地折叠和翻回车外后视镜可能导致受伤。

- 当运行范围内没有人时，才可折叠或翻回车外后视镜。
- 请务必确保在移动车外后视镜时，手指没有卡在车外后视镜和后视镜座之间。

警告

如果估算与后车的距离不准确，则可能导致事故和受伤。

- 拱形镜面（凸面或球面）会扩大视野并使物体在后视镜中变小，看起来距离更远。
- 使用拱形镜面估算与后车之间的距离不准确，并且可能导致事故和受伤。

- 要准确断定与后车或其它物体之间的距离时，请尽可能使用车内后视镜。
- 确保向后有足够好的视野。

提示

- 在自动清洗装置中务必折叠车外后视镜。
- 切勿以机械方式手动折叠或翻回电动折叠式车外后视镜，否则会损坏电动驱动装置。
- 当操作的次数过于频繁时，或者在锁闭的时候又突然解锁，可能会造成该功能进入热保护状态，导致功能运转停止在中间状态。

 车外后视镜加热装置只可接通实际需要的时间。否则会不必要地消耗燃料。

 车外后视镜加热装置开始以最大功率加热，在约两分钟后根据环境条件加热。

 发生故障时，可以通过按压镜面边缘以机械方式手动调整电动车外后视镜。

遮阳板

主题引言

该章节包含有关下列主题的信息：

- 遮阳板 72
- 前风窗隔热玻璃 72

警告

翻下的遮阳板和拉出的遮阳卷帘会使能见度降低。

- 如果不需要使用遮阳板和遮阳卷帘，则务必将其收回到固定装置内。

遮阳板

📖 注意本章节开始处第 71 页上的 ⚠️。

驾驶员和副驾驶员的遮阳板调节方法：

- 朝车窗玻璃翻转。
- 从托架中拉出并向车门翻转→ 图 76(A)。



图 76 遮阳板

前风窗隔热玻璃

📖 注意本章节开始处第 71 页上的 ⚠️。

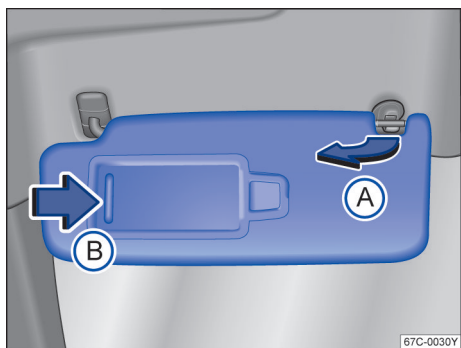

图 77 带微波窗口的前风窗玻璃

前风窗玻璃处微波窗口推荐位置

微波窗口上边沿位于距离前风窗玻璃上边沿约 5cm，微波窗口左边沿距挡风玻璃垂直中轴线约 10cm，一般位于车内后视镜背部靠右位置的黑色点阵区内，点阵区内有定位标识。

空调

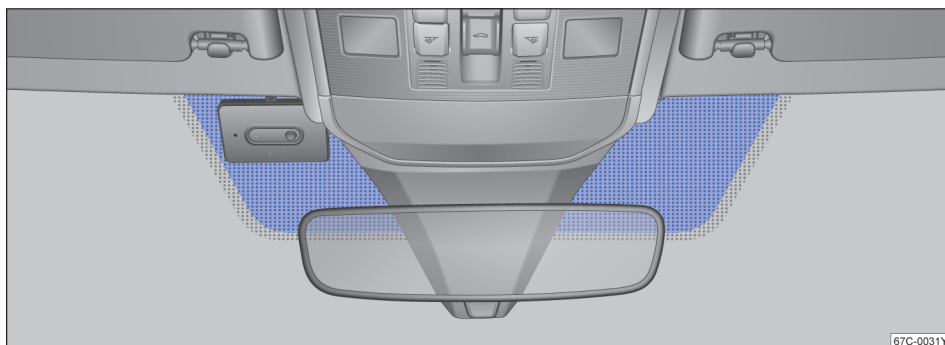
电子手动空调

主题引言

该章节包含有关下列主题的信息：

– 功能操作	74
– 暖风和制冷	74
– 空气内循环模式	75
– 前部通风	76
– 基本说明	76

暖风及制冷装置仅在发动机运转且鼓风机打开的情况下工作。

警告

车窗玻璃的视野不良会加大受伤与事故的风险。

- 保持所有车窗玻璃无冰雪和水雾覆盖对交通安全性至关重要。因为只有这样才能确保视野良好。
- 所以，您必须熟悉如何正确操纵暖风、通风以及车窗玻璃除雾和除霜功能。
- 空气内循环模式下，新鲜空气不会进入车内。关闭制冷装置后，在空气内循环模式下车窗玻璃会很快结有水雾并严重影响向外视野，有发生事故的危險！
- 车辆停在车库或空气流通不畅的地方时，应开启空气内循环模式，避免废气进入车内而带来的中毒危險。

警告

车内空气浑浊可能会加速驾驶员疲劳并使其注意力分散，由此可能会引发交通事故并造成人身伤害。



- 切勿较长时间关闭鼓风机，而且切勿较长时间使用车内空气循环运行模式，否则没有新鲜空气进入车内。
- 不需要使用空气内循环模式时，请将其关闭。

提示

- 如果您空调系统有故障，为了避免空调系统损坏，应关闭空调系统，请尽快前往上汽大众经销商处检修。
- 空调系统的修理工作需要专业知识和专门工具。因此，如果发生故障建议到上汽大众经销商处去处理。

 暖风装置由于利用了发动机的多余热量，因此几乎不会增加燃油消耗。

- 制冷装置开启后会影晌发动机功率，并使油耗增加。因此，在不开启制冷装置也能达到所需的车内温度时，应选择新鲜空气通风。

 在制冷装置关闭的情况下，不会对吸入的车外空气除湿。为了避免挡风玻璃上产生水雾，建议把制冷装置打开。方法是按压按钮 。按钮中的指示灯随即亮起。

 在车外空气湿度较大且温度较高时，会有冷凝水从制冷装置蒸发器中滴出并在汽车下面形成水洼。这属于正常情况，并不表示有泄漏！

 为了不影响采暖或制冷功率并防止车窗玻璃上出现水雾，必须保证挡风玻璃前的进风口没有冰雪或树叶遮挡。

功能操作

注意本章节开始处第 73 页上的 ▲和①。



图 78 中控台上：电子手动空调的操作元件

暖风及制冷装置仅在发动机运转且鼓风机打开的情况下工作。

- 旋转开关③、⑤和⑥，可以调节温度、风速大小和空气流向。
- 按压按钮①、②和④可以开启或关闭相应功能，开启某项功能后按钮内的指示灯随之亮起。

- ① 制冷装置按钮[A/C]。制冷装置开启后，按钮中的指示灯随即亮起。
- ② 后风窗加热按钮[]。后风窗加热功能仅在发动机运转的情况下才工作。打开大约 10 分钟后，加热功能会自动关闭。也可以按压此按钮提前关闭加热功能。
- ③ 温度调节开关→第 74 页。

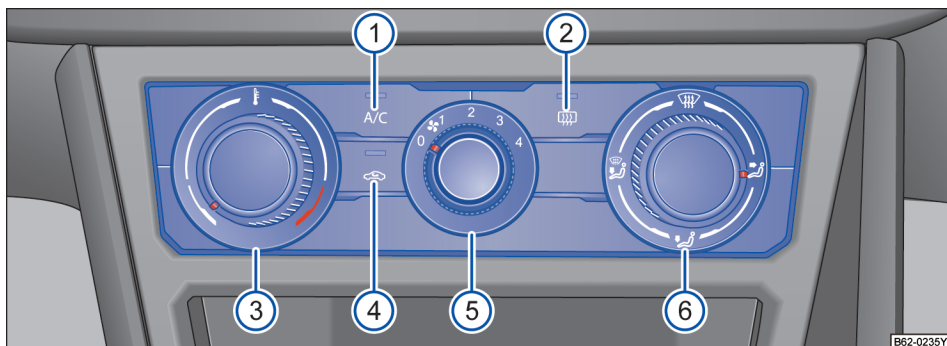
暖风和制冷

注意本章节开始处第 73 页上的 ▲和①。

电子手动空调能尽快地将气流温度调节到预设的温度水平，并保持这一状态。

车内采暖

- 旋转温度调节开关③，设置适合的温度。
- 旋转鼓风机开关⑤，设定鼓风机转速。
- 转动空气流向调节开关⑥，调节送风方向。

- ④ 空气内循环按钮[]。
- ⑤ 鼓风机开关。鼓风机可分 4 档调节空气流量大小。行车时建议至少将鼓风机开启在较低的挡位上运行，以便随时都会有新鲜空气进入车内。
- ⑥ 空气流向调节开关
 - 气流吹向前挡风玻璃。
 - 气流吹向上身。
 - 气流吹向脚部空间。
 - 气流吹向前挡风玻璃和脚部空间。

提示

- 由于汽车装备不同，按钮的布局及按钮上的标记也可能不同。请以实车为准。

车内制冷



- 按下按钮[A/C]，开启制冷装置。按钮上的指示灯随即亮起。
- 旋转温度调节开关③，设置适合的温度。
- 旋转鼓风机开关⑤，设定风速大小。
- 转动空气流向调节开关⑥，调节送风方向。

前风窗除霜

- 将空气流向调节开关⑥转到位置[]。
- 将鼓风机开关⑤转到 3 档。
- 将温度调节开关③顺时针转到底。

- 将仪表盘两侧的出风口的送风方向调向侧面车窗。



前车窗除雾

- 将温度调节开关 ③ 转到合适位置。
- 将鼓风机开关 ⑤ 转到 2 档或 3 档。
- 将空气流向调节开关 ⑥ 转到位置 。
- 按下制冷装置按钮 。
- 将仪表盘两侧的出风口的送风方向调向侧面车窗。

关闭电子手动空调

- 将鼓风机开关 ⑤ 转动位置 0，即可关闭空调系统。

新鲜空气通风

- 将鼓风机开关 ⑤ 转动位置 0。
- 将温度调节开关 ③ 逆时针转到极限位置。
- 将鼓风机开关 ⑤ 转到合适位置。
- 将空气流向调节开关 ⑥ 转到位置 。
- 按下制冷装置按钮 ，关闭制冷装置。
- 按压空气内循环按钮 ，关闭空气内循环模式。

采暖系统

只有在发动机达到工作温度时，才能发挥最大可能的加热功率并快速除去车窗玻璃上的冰雪。

制冷系统

在制冷装置打开时不仅可以降低车内温度，而且空气湿度也会降低。这样可在车外湿度较高的情况下提高乘员的舒适度，并能防止车窗玻璃形成水雾。

如果无法打开制冷装置，可能有以下原因：

- 没有启动发动机。
- 鼓风机已关闭。

- 车外温度低于约 +3°C。
- 制冷装置的压缩机由于发动机冷却液温度过高而暂时关闭。
- 空调的保险丝损坏了。
- 其它故障。请前往上汽大众经销商检查空调系统。



暖风装置由于利用了发动机的多余热量，因此几乎不会增加燃油消耗。

- 制冷装置开启后会影发动机功率，并使油耗增加。因此，在不开启制冷装置也能达到所需的车内温度时，应选择新鲜空气通风。

空气内循环模式

 注意本章节开始处第 73 页上的  和 。

- 按压按钮  → 图 78 ④，即可打开或关闭空气内循环模式。如果此按钮中的指示灯亮起，说明其处于打开状态。

在空气内循环模式下，车外空气不会进入车内。空气仅仅在车内循环运行。因此，开启空气内循环模式可防止车外混浊难闻的空气进入车内。

在车外温度较低时，开启空气内循环模式可以改善加热效率，因为此时只对车内的空气进行加热。

在车外温度较高时，开启空气内循环模式可以改善制冷效率，因为此时只对车内的空气进行制冷。

为安全起见，在空气内循环模式下，如果把空气流向调节开关转到位置 ，空气内循环模式便会关闭。

在打开空气内循环模式的情况下请勿吸烟，因为烟雾会沉积在制冷装置的蒸发器和空调滤清器上，从而导致难以去除的异味。

前部通风

注意本章节开始处第 73 页上的 ▲和①。



图 79 前部通风口

为了在汽车内部空间达到充足的加热功率、冷却效果和空气供给，出风口应保持打开状态。

→ 图 79 的图例：

- ① 可调整的出风口：通过调节通风格栅手柄进行开启或关闭。通过通风格栅手柄调整出风方向。
- ② 不可调整的出风口。

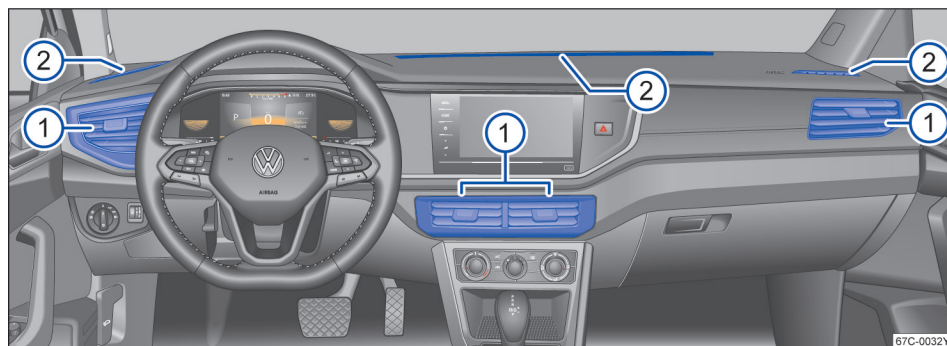
其它出风口位于脚部空间内以及车内后部区域。

提示

请勿将食品、药物或其他对温度敏感的物品置于出风口前。不耐高温或怕冷的食品、药物和物品可能被排出的空气损坏或毁坏。

基本说明

注意本章节开始处第 73 页上的 ▲和①。

空调滤清器

空调滤清器（包含花粉滤清器和粉尘滤清器）可明显降低或阻挡车外空气中的有害成分（例如灰尘和花粉）进入车内。

为确保空调系统可以高效工作，必须按照保养要求规定的时间间隔更换空调滤清器。

如果发现进风量明显减少，可能需要提前更换空调滤清器。

在空气内循环模式情况下车内应禁止吸烟，因为从车内吸入的烟雾会附着在空调蒸发器上，这会导致无法消除的异味，只能通过更换蒸发器来解决。

如遇风沙天气，请开启空气内循环模式。否则车外的沙尘会随着空气进入空调系统，堵塞过滤器并进入车内污染车内环境。

如果制冷装置长期未开，蒸发器中的附着物可能会产生异味。因此为了去除异味建议每个月至少要开启一次制冷装置，同时将鼓风机挡位调节到最大并保持 5 分钟，即使在冬季也是这样，在进行上述操作的同时也请打开车窗片刻。

行驶

行驶须知

主题引言

该章节包含有关下列主题的信息：

- 踏板 77
- 经济节约的驾驶方式 78
- 关于制动器的信息 79
- 制动效果和制动距离 80
- 踏板自由行程与摩擦副的合理范围 81
- 驾驶已装载的汽车 81
- 在行李厢盖打开的情况下行驶 81
- 涉水行驶 82
- 发动机磨合 82
- 在其他国家使用汽车 82
- 问题和解决方案 83

警告

- 酒精、毒品、药物和麻醉剂会严重影响感觉、反应时间和行驶安全，严禁在受到酒精、毒品、药物和麻醉剂影响的情况下驾驶，会导致严重事故和致命伤害。

警告

在容易打滑的道路上，全功率加速可能导致牵引力损失和侧滑，从而失去对汽车的控制，导致事故和重伤。

- 务必根据当前交通状况调整驾驶方式。
- 只有当视野、天气、路面和交通状况都允许，且不会因汽车的加速性能以及驾驶风格而危及其他交通参与者的情况下，才能采用全功率加速。

踏板

注意本章节开始处第 77 页上的 ▲。



图 80 带手动变速器的汽车上的踏板：①油门踏板 ②制动踏板③离合器踏板。



图 81 带自动变速器的汽车上的踏板：① 油门踏板、② 制动踏板。

所有踏板的操作和移动都绝对不允许受物品或脚垫影响。

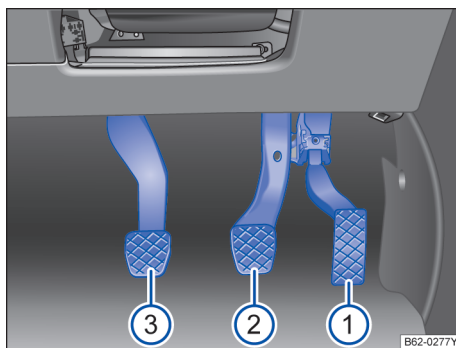
只可使用保证踏板区域自由并且已在脚部空间内进行防滑固定的脚垫。

某个制动回路失灵时，为了使汽车停下来，将制动踏板踩到底制动所需的时间会长一些。

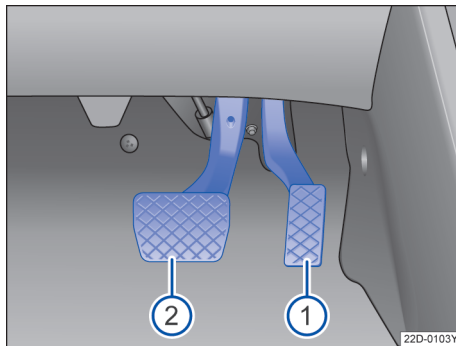
警告

驾驶员脚部空间内的物品可能妨碍操作踏板。可能导致对汽车失去控制，加大受伤的风险。

- 要确保始终能够顺畅踩下所有踏板。
- 脚垫要始终可靠固定在脚部空间内。
- 切勿把脚垫或其它地毯置于已安装脚垫上。

- 要确保在行驶过程中任何物品都不会进入驾驶员脚部空间内。

经济节约的驾驶方式

📖 注意本章节开始处第 77 页上的 ▲。



图 82 两种不同环境温度时的百公里油耗

发动机和催化转换器达到正常工作温度时燃油消耗率才能达到正常状态，正常发挥净化作用。处于冷态的发动机，启动后的瞬时油耗极高，行驶数公里后发动机才能达到工作温度，油耗恢复至正常水平，因此，应尽可能避免短途行驶。

汽车在同一路段行驶，环境温度分别为 +20°C 和 -10°C 时的百公里油耗曲线，显然，冬季油耗远高于夏季油耗。参见→图 82。

有预见性地驾驶

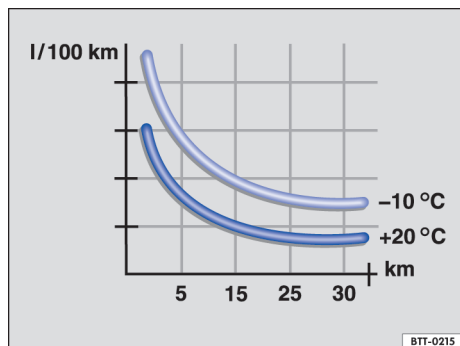
不平稳的驾驶方式会提高油耗。如果留意观察交通情况，可以避免频繁地加速和制动。通过与前车保持足够大的距离进行有预见性地驾驶。

车辆挂入挡位缓缓滑行，可以使用发动机制动效果，例如在快要接近交通信号灯时。

利用滑行模式

如果在挡位 D/S 中既不踩油门踏板也不踩制动踏板，则汽车会滑行行驶（“滑行”）而几乎不消耗能量。

节能换挡

在发动机转速为 2000 rpm 时提早升挡可节约能量。不要拖挡，并且避免高转速。

配备自动变速箱的车辆：缓慢加速并避免强制降挡。

避免油门全开

不要一直处于最高车速。长时间以较高车速行驶时，会增加空气阻力，并且会增加汽车移动所需的动力，例如在高速公路上超过 130 km/h 行驶时。

减少怠速

以较低转速立即开动。停车时间较长时不要切换到空挡，而是关闭发动机，例如堵车时或在铁路交叉道口前。

在发动机自动启停系统已激活的车辆上，发动机在停止运行以及车辆停住期间会自动关闭→第 87 页。

适度加油

如果燃油箱加注太满会增加汽车的重量。特别是对于城市交通路段，油箱加注至半满或四分之三就已足够。

避免短距离行驶

发动机冷机状态的油耗非常高。在几公里后才能达到理想的工作温度。当环境温度非常低时，例如在冬季时，平均油耗要高→图 82。

定期保养

定期保养是经济驾驶以及提高车辆使用寿命的前提条件。

注意轮胎压力

轮胎压力过低不仅会造成磨损，并且会增加轮胎的滚动阻力，从而导致油耗增高。建议使用滚动阻力已优化的轮胎。

调整轮胎压力适应载荷。注意轮胎压力标牌上的数据→第 145 页。

间接式胎压监测→第 138 页。

使用低黏度发动机机油

低黏度的全合成发动机机油可减小发动机内的摩擦阻力，特别是在发动机冷启动时分配更好且更快。

避免不必要的压载物

在驾驶前清理行李厢，例如空饮料箱或不必要的儿童座椅，可降低消耗。

为了将汽车的空气阻力保持得尽量低，请在使用雪橇架、自行车架和车顶行李架后将它们取下。

节约用电

由发动机驱动的发电机向舒适用电器提供电流，例如空调、车窗玻璃加热装置。节约用电很简单，例如：

- 车外温度较高的情况下，在开始行车前进行通风，并且开着车窗行驶一小段距离。此时再接通空调。

- 如果已达到目的，关闭舒适用电器。

警告

车速和与前车之间的安全距离要始终与视野、天气、路面和交通状况相匹配。

 节省燃料的另一个有效方法是早换到高挡：如果不早换入高挡，发动机高速运转，则会消耗不必要的燃油。

关于制动器的信息

注意本章节开始处第 77 页上的 。

新制动摩擦片在前 0 至 300 km 期间还不具备充分的制动效果，而且必须首先进行“磨合” → 。然而可以通过更用力踩制动踏板来补偿略有降低的制动力。在磨合期间，全制动或紧急制动时的制动距离会比制动摩擦片已磨合好时长。在磨合期间要避免全制动和制动器承受高负荷。例如在距离过近跟车行驶时。

制动摩擦片的磨损情况完全取决于使用条件和驾驶方式。在经常市区行驶和短途行驶时以及采用运动型驾驶方式时，要比汽车保养更频繁地到上汽大众经销商检测制动摩擦片厚度。

在制动器潮湿的情况下行车时（例如涉水行车后、强降雨时或清洗汽车后），制动效果可能由于潮湿或制动盘结冰（冬季）而变差。通过多次小心的制动，尽快“干燥制动”。同时要确保不会危及后面的汽车和其它交通参与者 → 。

制动盘和制动摩擦片上的盐层会延迟制动效应和延长制动距离。如果在撒有化雪盐的道路上较长时间行驶未曾制动，则必须通过小心地制动磨掉盐层 → 。

制动盘上的锈蚀和制动摩擦片的脏污可能由于长时间停放、行驶里程少和使用率低而加重。如果制动摩擦片不使用或使用率低以及存在锈蚀，建议通过多次制动来清洁制动盘和制动摩擦片。同时选择安全区域和路况 → 。

制动助力器

制动助力器能增强驾驶员通过踏板施加到助力器主缸的力，并将力转变成制动系统的液压。

如果制动助力器不工作或对本车进行牵引，必须用力踩下制动踏板，因为此时制动距离会因缺少制动助力而变长 → 。

警告

新制动摩擦片在开始时不具备最佳制动效果。

- 新制动摩擦片在前 0 至 300 km 时还不具备充分的制动效果，而且必须首先进行“磨合”。这时可以通过在制动踏板上施加更大的压力来提高降低的制动效果。
- 为了降低事故、受伤和失去对汽车的控制的风险，使用新制动摩擦片时要特别小心地驾驶。
- 在新制动摩擦片磨合期间切勿距离太近跟在其它汽车后行驶，或陷入制动器承受高负荷的行驶状况。

警告

过热的制动器会降低制动效果和显著延长制动距离。

- 在下坡上行驶时制动器的负荷特别高，并且会很快过热。
- 在驶过较长的陡下坡之前要降低车速，挂入某个较低的挡位。这样可以充分利用发动机制动并减轻制动器负荷。
- 非标配的或损坏的前扰流板可能影响制动器的通风，并导致制动器过热。

警告

潮湿的制动器或结冰或含盐的制动器制动较迟缓，并会延长制动距离。

- 要小心地尝试着制动器。
- 在视野、天气、路面和交通状况允许的情况下，务必通过几次小心的制动操作，使制动器干燥，并去除冰和盐。

警告

不配备制动助力器行驶时制动距离会显著变长，会因此导致事故和受伤。

- 切勿在发动机已关闭的情况下让汽车滑行。
- 如果制动助力器不工作或对本车进行牵引，必须用力踩下制动踏板，因为此时制动距离会因缺少制动助力而变长。

提示

- 如果不真正需要制动，切勿通过轻踩踏板让制动器“磨擦”。在制动踏板上持续施加压力会导致制动器过热。于是制动效果明显降低、制动距离显著增大并且可能导致制动装置完全失灵。

 在检查前部制动摩擦片时，也应同时检查后部制动摩擦片。要定期通过轮辋开口或从汽车底部检查制动摩擦片，目测所有制动摩擦片的厚度。如有必要，拆下车轮以进行彻底检查。请您前往上汽大众经销商进行专业的检查。 <

制动效果和制动距离

 注意本章节开始处第 77 页上的 。

制动效果和制动距离主要受汽车行驶环境，道路状况及驾驶方式影响。

制动效果和制动距离主要受汽车行驶环境，道路状况及驾驶方式影响。

磨损的制动摩擦片不能对汽车实施有效制动，制动摩擦片的磨损程度主要取决于汽车使用条件及驾驶方式。如经常在市区行驶，或短途行驶，或用作赛车，建议您在汽车保养→第 161 页章节规定的保养周期内增加制动器摩擦片厚度的检查次数。涉水、暴雨或洗车后制动器可能受潮或（冬季）结冰，制动效果将有所下降，这种情况下必须轻踏制动踏板，使制动器摩擦生热，将水分蒸发掉，恢复制动效果。

雨天及湿滑路面行车时，应控制车速防止打滑；在遇到积水时，应低挡匀速通过。在经过积水较深的路段后，由于制动摩擦片和制动盘都会被水浸湿，影响制动效果，要轻踩几下刹车，使制动零件保持干燥恢复性能。

由于高原地区山高坡长，制动器使用频率高、时间长且经常在强制动工况下连续工作，这些因素都会使制动效果变差。因此我们建议车辆在下坡时，切勿空挡滑行并避免频繁制动。尽量使用低挡通过发动机本身的制动作用控制车速，这样可以减轻车轮制动器的工作强度，降低制动器温度。在采用发动机制动时，变速箱挡位越低，发动机转速越高，产生的拖滞力越大，制动效果越明显。

高原地区空气稀薄、气压低，与平原的大气压力不同，所产生的助力效果不同。在高原地区，由于作用在制动助力器膜片单位面积上的大气压力已经小于一个标准大气压力，所以制动助力就会变小，并且产生相同助力效果的时间会变长，这是一个正常的物理现象，所以在高原地区制动时需要更大的制动踏板力。当需要制动时，不要多次猛踩制动踏板，而是将脚保持在制动踏板上通过控制制动踏板力保证制动效果。

由于冰雪路面的摩擦系数低，当制动时，制动距离会大大延长，并且制动距离会随着车速的提高而加大，所以在冰雪路面行车时应特别注意控制车速、与前车或者侧向车辆保持较大的安全距离。

在冰雪路面行车时不允许空挡滑行，当需要减速停车时，建议通过连续减挡的方式进行制动。

当需要紧急制动时，可通过发动机的制动并配合制动踏板制动，达到迅速降低车速的效果。（例如，车辆 4 挡行驶时需要紧急制动，先将右脚从油门踏板松开并踩下制动踏板，左脚则迅速踩下离合器，将挡位直接换到 2 挡甚至 1 挡，迅速抬起离合器踏板，配合制动踏板以达到快速降低车速的效果）。

制动液首次 3 年后续每 2 年必须更换。若制动液在制动系统内存留时间过长，则制动时可能在系统管路内产生气阻，严重恶化制动效果。

警告

未经磨合的新轮胎和新制动器摩擦片不具备最佳附着特性和摩擦特性。

- 新轮胎尚不具备最佳附着力，故最初 500 km 内须谨慎驾驶，使轮胎磨合良好，谨防发生事故。
- 最初 0 至 300 km 内新制动器摩擦片不具备最佳摩擦特性，故必须经过磨合，此阶段内制动效果略有下降，可通过加大制动踏板的踏力补偿制动效果。更换后的新制动器摩擦片也须按上述要求进行磨合。
- 行驶时切勿距其它车辆太近或发生须紧急制动的情况，使用新轮胎和新制动蹄块行驶时尤须谨慎，杜绝发生上述情况，避免引发事故。

警告

若制动器受潮或结冰，或驶经撒盐路面后制动效果可能滞后，导致制动距离加长，务须谨慎，防止引发事故！

- 制动距离过长及制动系统存在故障均将提高事故发生率。
- 轻踏制动踏板，检测制动器。
- 谨慎制动，干燥已浸湿的制动器或去除制动器上的冰或盐。
- 请仔细阅读和遵守相关安全警告说明→

警告

制动器过热将降低制动效果，并增长制动距离。

- 注意勿使制动器过热。
- 下坡行驶时制动器负荷增大，极易过热。 ▶

- 沿陡坡长距离下行前建议挂入低挡，降低车速，利用发动机的制动效应，减轻制动器的负荷。
- 切勿持续踏住制动踏板，使制动器处于摩擦状态，持续制动将导致制动器过热，增长制动距离，应对汽车实施间歇制动。
- 切勿关闭发动机让汽车惯性滑行，因此时制动助力器不工作，故将大大增长制动距离。
- 制动液首次 3 年后每 2 年必须更换。如制动液在制动系统内存留时间过长，制动时系统管路内将产生气阻，恶化制动效果，降低行驶安全性，甚至可能导致制动系统失效，极易引发事故！
- 安装非标准前扰流板或前扰流板损坏均将阻碍通向制动器的冷却气流，导致制动器过热，恶化制动效果。
- 购买附件前请仔细阅读并遵守相关安全警告说明→▲。

- 对于沉重的物品要使用合适的捆绑绳或拉紧带。
- 让后座椅靠背在竖直位置上牢牢卡止。

在行李厢盖打开的情况下行驶

☞ 注意本章节开始处第 77 页上的 ▲。

开着行李厢盖行驶特别危险。按规定固定所有物品和打开的行李厢盖并采取合适的措施，以降低有毒废气侵入。

警告

在行李厢盖已解锁或已打开的情况下行驶可能导致重伤。

- 要始终关着行李厢盖行驶。
- 行李厢内的所有物品都要安全收存。松散的物品可能从行李厢中掉出来，伤及后面的交通参与者。
- 要始终谨慎，尤其是要有预见性地驾驶。
- 避免突然的紧急驾驶和制动操作，因为已打开的行李厢盖可能在失控状态下活动。
- 如果物品需从行李厢中露出，切勿使用行李厢盖“夹住”或“固定”物品。
- 如果必须开着行李厢盖行驶，则务必将安装在行李厢盖上的行李架包括其上的装载物都取下。

踏板自由行程与摩擦副的合理范围

☞ 注意本章节开始处第 77 页上的 ▲。

制动踏板的自由行程应与该车型的技术要求一致。

制动踏板自由行程的合理范围：10-35 mm。

制动摩擦副的合理使用范围：前后摩擦片使用极限是至摩擦材料的所剩厚度为 3mm 的位置，前制动盘使用极限是至总厚度磨掉 3mm 位置，后制动盘使用极限是至总厚度磨掉 2mm 位置。

警告

当行李厢盖开着时，有毒废气可能进入车内。这可能导致昏迷、一氧化碳中毒、事故和受重伤。

- 为了防止有毒废气进入车内，要始终关着行李厢盖行驶。
- 如果在特殊情况下必须开着行李厢盖行驶，为减少进入车内的有毒废气，应采取以下措施：
 - 关闭所有车窗和玻璃天窗。
 - 关闭空调的车内空气循环模式。
 - 打开仪表板中的所有出风口。
 - 把空调鼓风机开到最高挡。

驾驶已装载的汽车

☞ 注意本章节开始处第 77 页上的 ▲。

为保证已装载的汽车具有良好的行驶性能，请注意以下事项：

- 安全收存所有行李件→第 111 页。
- 要特别仔细和小心地加油门。
- 避免突然的制动和行驶操作。
- 比正常情况下提前制动。

警告

滑动的物品可能显著影响汽车的行驶稳定性和行车安全，并因此导致事故和受伤。

- 把物品按规定固定好以防滑动。

提示

打开的行李厢盖会改变汽车的高度，有时还会改变长度。

涉水行驶

☞ 注意本章节开始处第 77 页上的 ▲。

通过积水路面时，为避免损坏您的汽车，请注意以下几点：

- 在涉水行车前先确定水深。最高水位不能超出车身下边缘→①。
- 迎面车辆会将积水激起波浪，抬高水位，不利于汽车在水中安全行驶。
- 行车速度不得高于步行速度。
- 涉水行驶时，切勿停车，倒车或关闭发动机。

警告

汽车驶过积水、泥泞、淤泥路段后，因制动部件受潮或结冰（冬季），制动器可能反应滞后，制动距离加长。

- 轻踏制动踏板数次即可“去除制动器里的水和冰”。操作时须谨慎，注意不要影响过往车辆行驶和违反法规要求。
- 驶过积水路段后切勿突然急刹车。
- 驶过湿滑路面时请勿紧急制动。

提示

- 驶过积水路面，汽车上发动机、传动系统、变速箱和电子系统可能受到严重损害。
- 盐水具备腐蚀性，汽车上被盐水浸泡过的部件必须用清水冲洗。

发动机磨合

☞ 注意本章节开始处第 77 页上的 ▲。

请遵守新部件磨合的相应规定。

发动机磨合

新发动机必须经 1500 km 磨合。

在 1000 km 以内

- 不全开油门。
- 切勿以最大油门行驶。
- 避免发动机高速运转。
- 不得牵引挂车。

在 1000 到 1500 km

- 在此范围内可将车速和发动机转速 (rpm) 提高至最高允许速度。

磨合初期，发动机的内摩擦阻力比磨合后大得多，发动机所有运动部件磨合后才能达到最佳配合状态。

磨合轮胎和制动摩擦片

最初 500 km 内应谨慎行驶，使轮胎磨合良好；新制动摩擦片应在最初 200 到 300 km 内仔细磨合，使之达到最佳摩擦状态。

提示

未经磨合的新轮胎和制动器摩擦片达不到最佳附着状态和摩擦状态。

- 新轮胎尚不具备最佳附着力，故最初 500 km 内须谨慎行驶，使轮胎磨合良好，谨防发生事故！
- 最初 200 至 300 km 内新制动器摩擦片尚不具备最佳摩擦特性，故必须经过磨合，此阶段制动效果略有下降，可通过加大制动踏板的踏力补偿制动效果。更换后的新制动器摩擦片也必须按上述要求进行磨合。
- 行驶时切勿距其它车辆太近或发生须紧急制动的情况，使用新制动器摩擦片和新轮胎行驶时尤须谨慎，杜绝发生上述情况，避免引发事故！

 如果新发动机经过良好的磨合，其使用寿命便会提高，同时发动机机油消耗也会减少。

在其他国家使用汽车

☞ 注意本章节开始处第 77 页上的 ▲。

汽车工厂交货时是针对某个国家生产的，并符合汽车生产时该国适用的允许规定。

如果汽车临时或较短时间内要在国外使用，则应注意相应的提示→第 25 页。

如果将汽车出售到另一个国家或要较长时间在另一个国家中使用，则必须遵守相应国家适用的法律规定。

必要时必须安装或拆卸某些装备和关闭某些功能。同样涉及保养范围和保养类型。当汽车要较长时间在另一个气候区中使用时，尤其要如此。

由于全世界不同的波段，出厂时提供的信息娱乐系统在其他国家可能不工作。

提示

上汽大众汽车对因使用劣质燃油、保养不充分或未使用原厂部件造成的汽车损坏不承担责任。

- 上汽大众汽车对汽车不符合或不充分符合其他国家和大陆的相关法律规定不承担负责。

问题和解决方案

📖 注意本章节开始处第 77 页上的 ⚠️。

组合仪表显示屏中显示警告灯和文字信息。同时可能发出声音信号。

制动装置功能故障

如果汽车制动有异于往常（制动行程突然变长），则可能是制动回路失灵。这会通过警告灯 Ⓜ️ 和可能的文本信息显示。请立即到最近的上汽大众经销商维修，排除损坏。在前往上汽大众经销商的路上要以较低的车速行驶，同时针对制动距离变长和踏板压力变大调整驾驶方式。

点火开关

📖 主题引言

该章节包含有关下列主题的信息：

- 点火开关锁孔位置 84
- 点火钥匙安全联锁功能 85

本章介绍点火开关的使用方法、功能，及使用中应注意的有关事项。

电子防盗止动器显示项

用无效钥匙启动发动机或系统存在故障时，组合仪表显示屏会显示相应显示项，此时，发动机无法启动。

推动启动或牵引起动发动机

基于技术原因，本车不得使用推动或牵引的方式启动发动机。应使用跨接电缆连接另一辆汽车的蓄电池启动发动机。

⚠️ 警告

- 离开车辆时务必拔下点火钥匙！以防单独留在车内的人员误启动发动机，或操作车内电气设备（如电动门窗）导致伤害。
- 离开车辆时切勿将儿童或需要帮助的人员单独留在车内。用遥控钥匙闭锁汽车后可能使车内人员陷入困境。在不同气候条件下车内温度可能很高或很低，极易使车内人员患病或受伤。
- 汽车未停稳前切勿拔出点火钥匙，以免行驶中突然闭锁方向盘，引发事故！
- 汽车停稳后应拉起手制动杆，防止汽车移动。
- 发动机切忌进水！汽车在低洼积水路面行驶时注意避免发动机进水，否则，势必严重损坏发动机，由此导致的故障和损坏，上汽大众不承担任何责任。

点火开关锁孔位置

注意本章节开始处第 83 页上的 。



图 83 点火开关锁孔位置

① 切断点火开关电源/关闭发动机/锁止方向盘

点火钥匙处于该位置时→图 83 ①，关闭点火开关，发动机熄火，同时啮合方向盘锁止机构，锁止方向盘。

拔出点火钥匙后应转动一下方向盘，直至听到方向盘锁止机构的啮合声，确保锁止方向盘。

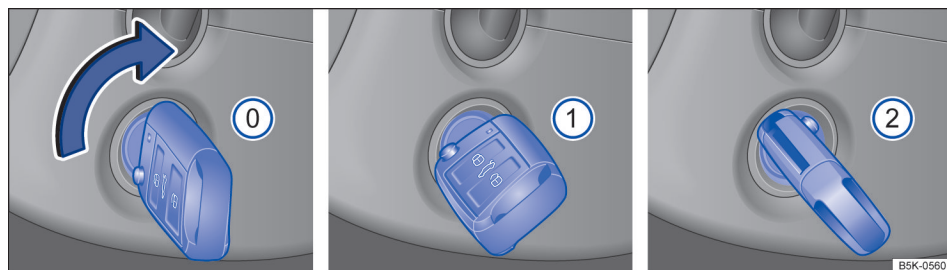
① 接通点火开关

若钥匙无法自位置 ① 拧至位置 ①，则应来回转动方向盘，使方向盘锁止机构分离。

② 启动发动机

在这个位置启动发动机，此时，汽车内的大功率耗电设备将被暂时关闭。

若一次启动未能成功，再次启动前必须将点火钥匙拧回至位置①。

警告

- 离开车辆时务必按下点火钥匙！以防单独留在车内的人员误启动发动机，或操作车内电气设备（如电动门窗）导致伤害。
- 离开车辆时切勿将儿童或需要帮助的人员单独留在车内。用遥控钥匙闭锁汽车后可能使车内人员陷入困境。在不同气候条件下车内温度可能很高或很低，极易使车内人员患病或受伤。

- 汽车未停稳前切勿拔出点火钥匙，以免行驶中突然闭锁方向盘，引发事故！
- 汽车停稳后应拉起手制动杆，防止汽车移动。
- 发动机切忌进水！汽车在低洼积水路面行驶时注意避免发动机进水，否则，势必严重损坏发动机，由此导致的故障和损坏，上汽大众不承担任何责任。

小心

- 汽车处于静止状态时才能启动发动机（钥匙处于位置 ②），否则，将损坏发动机和启动机。
- 用正确编码的原装钥匙才能启动发动机。

 如果在发动机关闭的情况下长时间地把钥匙置于点火开关位置 ①，会导致汽车蓄电池亏电。

点火钥匙安全联锁功能

📖 注意本章节开始处第 83 页上的 ⚠️。

自动变速箱换挡杆挂入 P 挡位时才能拔出点火钥匙。

配备自动变速箱的汽车，关闭点火开关后必须将换挡杆挂入 P 挡才能拔出点火钥匙。

拔出点火钥匙后换挡杆被锁止在挡位 P。

启动和关闭发动机

📖 主题引言

该章节包含有关下列主题的信息：

- | | |
|-------------|----|
| – 启动按钮 | 85 |
| – 启动发动机 | 86 |
| – 关闭发动机 | 86 |
| – 发动机电子防盗系统 | 87 |
| – 问题和解决方案 | 87 |

推动启动或牵引启动

出于技术上的原因，汽车不得推动启动或牵引启动。而要使用应急启动→第 123 页。

⚠️ 警告

在行驶过程中关闭发动机会使停车更困难。这可能导致汽车失去控制，导致事故和受伤。

- 本车中的制动和转向助力系统、安全气囊系统、安全带卷收器以及其它安全装备仅在发动机运转时起作用。
- 只可在汽车停住时关闭发动机。

⚠️ 警告

在发动机运行状态下，或在启动发动机时，受伤的风险会降低。

- 切勿在不通风或封闭的空间内启动或运行发动机。发动机废气中可能含有无色无味的有毒一氧化碳气体。一氧化碳可致人昏迷及死亡。
- 切勿让本车在发动机运转时处于无人看管状态。汽车可能突然自行移动或发生异常事件，从而导致损坏和受伤。
- 切勿使用启动加速剂。启动加速剂可能导致爆炸和发动机突然高速转动。

⚠️ 警告

排气装置的部件可能会很热。于是可能导致火灾和受伤。

- 停车时切勿让排气装置部件接触到汽车下的易燃物质（例如矮林、树叶、干草、泼出的燃油等）。
- 切勿在排气管、尾气催化净化器或隔热板上使用附加的底部保护层或防腐材料。

启动按钮

📖 注意本章节开始处第 85 页上的 ⚠️。



图 84 无钥匙系统 Kessy：中控台上的启动按钮

只有当车内有一把有效的汽车钥匙时，才能启动车辆。

在离开汽车时，如果点火开关已关闭，则打开驾驶员侧车门就会激活电子转向柱锁止装置→第 92 页。

接通或关闭点火开关

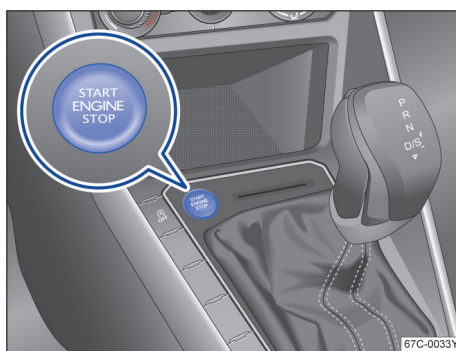
- 短促按下启动按钮一次，且请勿踩下制动踏板。

点火开关自动关闭

如在点火开关已打开状态下，从车上拿走车辆钥匙，则点火开关在一段时间后会自动关闭。如果此时近光灯已开启，驻车示宽灯会继续点亮大约 30 分钟。示宽灯可以通过闭锁车辆关闭或手动关闭→第 63 页。

⚠️ 警告

汽车意外移动可能导致受伤。

- 如果只需打开点火开关，则不必踩下制动踏板，否则发动机可能会意外启动。

警告

粗心或无人监管地使用遥控钥匙可能导致事故和受伤。

- 每次离开汽车时都要随身携带所有遥控钥匙。儿童或擅自操作的他人可能把本车锁止、启动发动机或打开点火开关，并操作电动装备例如车窗升降器。

启动发动机

注意本章节开始处第 85 页上的 。

- 按一次启动按钮，点火开关已接通。
- 踩下制动踏板并保持，直至制动踏板指示灯熄灭。
- 按压启动按钮  图 84，不要踩油门踏板。启动发动机前必须将有效车辆钥匙置于车内。发动机启动后，松开启动按钮。
- 如发动机未能启动，停止启动过程，约一分钟后再次按上述操作步骤启动发动机。

警告

切勿在发动机运转的情况下离开汽车。汽车可能突然自行移动，特别是在已挂入挡位或已挂入行驶挡时可能导致事故和受伤。

警告

启动加速剂可能导致爆炸或发动机突然高速旋转。

- 切勿使用启动加速剂。

提示

- 如果在行驶过程中尝试启动发动机或在关闭发动机后立即重新启动发动机，可能损坏启动机或发动机。
- 在发动机处于冷态时要避免高发动机转速、油门全开和大发动机负荷。
- 不得通过推动或牵引启动汽车。否则未燃烧的燃油可能损坏催化净化器。

 请勿在停车状态下预热发动机，在透车窗玻璃向外的视野良好时要立即起步。这样发动机可更快达到其工作温度并且有害物质排放更少。

 例如在遥控钥匙的电池电量低或电量耗尽时，不能通过启动按钮启动发动机。在这种情况下用遥控钥匙通过应急启动方式启动汽车。







在发动机启动时，会暂时关闭功率较大的用电器。



发动机冷机启动后，由运行情况决定可能短时发出较大的运转噪音。此为正常情况，无需多虑。

关闭发动机

注意本章节开始处第 85 页上的 。

- 将车辆完全停住 。
- 踩下并踩住制动踏板。
- 将换挡杆置于 P 挡位置  第 89 页。
- 拉起手制动杆。
- 短按启动按钮  图 84。若发动机未能关闭，用应急关闭功能关闭发动机  第 87 页。
- 注意数字组合仪表中的提示  第 16 页。

点火开关未关闭警告音

如离车时点火开关仍处于打开状态，打开驾驶员车门时会发出声音信号，并在组合仪表显示屏上显示相应的警告信息。

离车警告

如系统识别到车辆有可能溜车的风险，则打开驾驶员车门时会发出声音信号，并在组合仪表中显示警告信息。下车时务必拉起手刹，以防车辆溜车。

警告

汽车还在移动期间切勿关闭发动机。否则可能导致对汽车失去控制，导致事故和受伤。

- 在点火开关已关闭的情况下，安全气囊和安全带自动回卷装置都不起作用。
- 在发动机已关闭的情况下，制动助力器不起作用。要停车时必须用更大的力踩下制动踏板。
- 转向助力器在发动机已关闭的情况下不工作，操作汽车转向时需要更大的力。
- 如果将点火开关关闭，转向锁可能锁止，而且汽车无法再转向。

提示

如果汽车曾较长时间在较高的发动机负荷下行驶，则发动机在关闭后可能过热。为了避免发动机损坏，在关闭发动机前要先让其空挡位置上运转约两分钟。

 在关闭发动机后，发动机舱内的散热器风扇在点火开关已关闭的情况下仍可能继续运转几分钟。此散热器风扇会自动关闭。

发动机电子防盗系统

 注意本章节开始处第 85 页上的 。

电子防盗保险装置可防止他人非法启动车辆。

 一旦点火开关关闭，该装置就会自动激活，因此只有经正确编码的上汽大众原装钥匙才能启动发动机。

问题和解决方案

 注意本章节开始处第 85 页上的 。







图 85 应急启动

组合仪表中的警告灯和指示灯
警告灯和指示灯亮起。

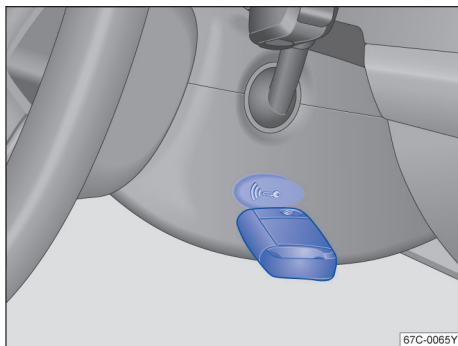
EPC 发动机电子控制系统有故障。请前往上汽大众经销商检测发动机。

 发动机有过热危险。自动限制发动机转速。组合仪表显示屏上显示转速。当发动机不再处于危险的温度范围且脚从油门踏板移开时，转速限制将自动取消。

 和 **EPC** 发动机控制单元故障引发转速限制。注意不要超过所示的转速。请前往上汽大众经销商检测发动机。

 排气装置有故障。请前往上汽大众经销商检测发动机。

 发动机电子控制系统发现燃烧断火损坏催化转换器。立即减速并谨慎地行驶到最近的上汽大众经销商检测发动机。

应急启动

如果识别到车内没有有效遥控钥匙，则将遥控钥匙靠近图示位置→图 85 的同时按下启动按钮，可以应急启动发动机。可能在诸如遥控钥匙内的电池电量较少或已耗尽时出现这样的情况。

应急关闭

如果发动机无法通过短促按下启动按钮进行关闭，则必须执行应急关闭：

- 在一秒钟内连接两下启动按钮，或按住启动按钮超过一秒钟。
- 发动机自动关闭。

Start-Stop 启停系统

主题引言

该章节包含有关下列主题的信息：

- 启停系统说明 88

警告

在发动机关闭时制动助力装置以及助力转向装置无法运转。

提示

当在车外温度非常高的情况下较长时间行驶，车辆蓄电池可能受损。

提示

即使配备了 Start-Stop 启停系统，车辆在坡道上停车时也必须拉起手制动杆，以免溜坡。

提示

- 如果车辆在室外极寒冷天气下较长时间停车，可能要几小时后车辆蓄电池的内部温度才会达到适于启停系统正常工作的温度值。
- 在利用外接电源对车辆蓄电池充电时，请勿将充电器的负极接在蓄电池的负极上，必须连接到发动机舱内的接地地点处→第 123 页。
- 如果自动空调以自动模式运行，在某些情况下发动机无法自动关闭。
- 车辆涉水行驶时，务必手动关闭启停系统。

启停系统说明

注意本章节开始处第 87 页上的 ▲和ⓘ。



图 86 启停系统按钮

启停系统有助您节省燃油以及减少有害排放。

在每次接通点火装置时自动激活该功能。

启停系统正常工作时，发动机将在车辆即将停止时自动关闭，并在车辆起步时自动启动。

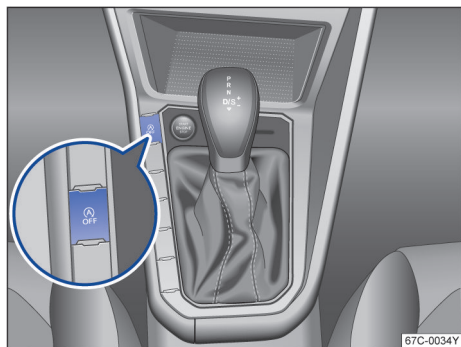
组合仪表的显示屏中将显示有关启停系统当前状态的信息。

涉水行驶时务必关闭发动机自动启停系统。

指示灯

如果指示灯  亮起，发动机自动启停系统可用，发动机自动停止功能激活。

如果指示灯  亮起，发动机自动启停系统不可用或发动机自动启停系统已经自动启动发动机 → 第 88 页。

组合仪表显示屏上可能会显示 **自动启停系统故障**。启停系统有故障。请及时前往上汽大众经销商处进行维修

此外，需要的话，可在带有导航功能的信息娱乐系统上显示发动机自动启停系统的当前状态信息。点击发动机自动启停信息中的 ，获得更多的状态信息。

配备手动变速箱的汽车

- 汽车即将停止时挂入空挡，并松开离合器踏板，发动机停止运转。
- 踩下离合器踏板即可重新启动发动机。

配备自动变速箱的汽车

- 汽车即将停止时踩住制动踏板，发动机停止运转。
- 松开制动踏板或踩油门踏板即可重新启动发动机。
- 在车辆即将停止时踩住制动踏板使发动机停止运转后，如挂入到 P 挡并松开刹车，发动机仍会保持停止运转状态。如再踩刹车从 P 挡挂入其它挡位，发动机会立即重启。

发动机自动关闭的必要前提条件

- 驾驶员已系好安全带。
- 驾驶员侧车门处于关闭状态。
- 发动机舱盖处于关闭状态。
- 发动机已达最低工作温度。
- 上次关闭发动机后汽车曾移动过。
- 未打开空调系统的除霜按键 。
- 汽车蓄电池电量充足。
- 汽车蓄电池的温度不过高也不过低。
- 汽车未停在过陡的坡路上。
- 前轮转向角度不过大。
- 未挂入倒挡。

汽车停止，只要满足发动机自动关闭条件，发动机也可能自动关闭：

- 驾驶员执行某个操作达到发动机自动关闭的所需条件时，例如，关闭空调除霜功能。
- 按两次按钮  → 图 86。
- 配备自动变速箱的汽车，将变速杆移入位置 P 时。

发动机自动重新启动的条件

发生下列情况时发动机可能自动启动：

- 车内温度大幅度升高或降低。
- 汽车开始移动时。
- 汽车蓄电池电压下降时。
- 转动方向盘时。

须手动启动发动机的情况

发生下列情况时必须手动启动发动机：

- 驾驶员侧车门处于打开状态时。
- 发动机舱盖处于打开状态时。

手动激活和关闭发动机自动启停系统

- 按下按钮  → 图 86。
- 若自动启停系统被关闭，按钮里的指示灯点亮。

自动启停系统自动关闭发动机后，手动关闭自动启停系统时若汽车处于停止模式，则发动机将重新自动启动。

警告

关闭发动机后制动助力器和电动-机械转向机构将不起作用。

- 切不可关闭发动机，让汽车滑行。
- 在发动机舱里作业时务必关闭发动机自动启停系统。

提示

如在高温环境下长时间使用发动机自动启停系统，可能损坏汽车蓄电池。建议关闭启停系统。

 某些情况下可能必须用汽车钥匙重新启动发动机。请按组合仪表显示屏显示相应信息进行操作。

换挡

主题引言

该章节包含有关下列主题的信息：

- 手动变速箱：挂入挡位 89
- 自动变速箱：挂入挡位 89
- 利用 Tiptronic 手动电控换挡程序换挡 91
- 紧急程序 91
- 通过自动变速箱驾驶 91
- 自动变速箱功能故障 92

手动变速箱：挂入挡位



图 87 5 挡手动变速箱挡位示意图。

倒挡

- 车辆完全停稳后，发动机怠速运转时将离合器踏板踩到底。
- 将挡位杆移入空挡。
- 停顿数秒钟后下压换挡杆，然后往左推到底，再将换挡杆向前推至换挡手柄上所示的倒挡位置→图 87 (R)

打开点火开关后挂入倒挡时下列功能将被激活：

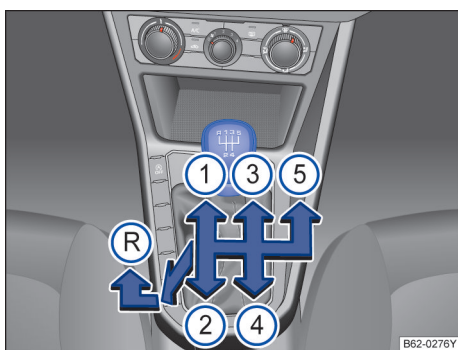
- 倒车信号灯点亮。
- 驻车距离警报系统自动开启。

警告

- 发动机处于运转状态时一旦挂入某个前进挡，汽车立即起步行驶。
- 车辆行驶时切不可突然挂入倒挡，否则，可能引发严重事故！

提示

- 车辆行驶时请勿将手搁在换挡杆上，以免手的压力传到变速箱内的换挡拨叉上，导致拨叉过早磨损。
- 换挡时必须将离合器踏板踩到底，避免不必要的磨损和损坏。
- 在坡道上请勿采用控制离合器踏板的方式停车，这样会导致离合器提前磨损。
- 车辆行驶时请勿空挡滑行，事故危险！

自动变速箱：挂入挡位



图 88 带锁止按钮（箭头所示）的自动变速箱换挡杆

在点火开关接通状态，组合仪表显示屏上会显示挂入的行驶挡或所挂挡位或变速箱的行驶模式。▶

P - 驻车锁

驱动轮已机械锁死。只能在车辆**停住**时挂入。

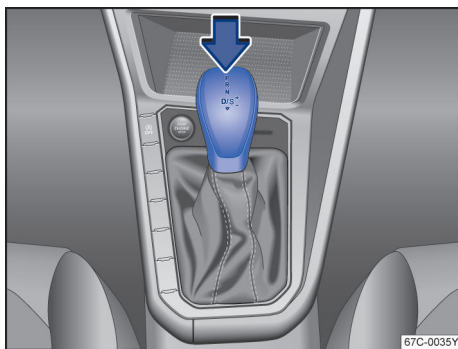
要退出此换挡杆位置，在点火开关已打开的情况下踩下制动踏板，然后按压换挡杆上的锁止按钮。

R - 倒车挡

倒车挡已启用。只能在车辆**停住**时挂入。

N - 空挡（怠速挡）

变速箱处在空挡（怠速挡）。此时没有力传递到车轮且无法使用发动机的制动作用。

D/S - 向前行驶并保持位置

行驶挡 **D**：普通模式。

所有前进挡都可自动换高档和降挡。换挡时刻取决于车速及油门踏板深度。

行驶挡 **S**：运动模式。

与在换挡杆位置 **D** 相比，前进挡自动**滞后**换高档、**提前**降挡，即可充分利用发动机的后备功率。换挡时刻取决于车速及油门踏板深度。

如需在行驶挡 **D** 和 **S** 之间切换，向后轻按换挡杆 ▽→ 图 88。

此时，换挡杆始终弹回换挡杆位置 **D/S** 中。

换挡杆锁止机构

在位置 **P** 或 **N** 上，换挡杆锁止机构可防止意外挂入某个行驶挡和因此使汽车意外移动。

如要松开换挡杆锁止机构，在点火开关已接通的情况下踩下制动踏板并踩住。同时按压换挡杆上的锁止按钮。

在经过位置 **N** 迅速换挡（例如从 **R** 切换到 **D/S**）时，换挡杆不被锁止。如果在制动踏板处于未踩下状态超过约 2 秒钟时和在车速低于约 5 km/h (3 mph) 时换挡杆在位置 **N** 上，则换挡杆锁止。

警告

挂入错误的换挡杆位置可能会失去对汽车的控制、导致事故和受伤。

- 切勿在挂入行驶挡时踩下油门踏板。
- 在发动机运转且已挂入行驶挡的情况下，一松开制动踏板，汽车就开始移动。
- 切勿在正向行驶过程中挂入倒挡或驻车锁（**P** 挡）。

警告

汽车意外移动可能导致受伤。

- 驾驶员切勿在发动机运转且已挂入行驶挡的情况下离开驾驶员座椅。如果必须在发动机运转的情况下离开本车，务必拉起手制动杆并将换挡杆置于位置 **P**。

- 在发动机运转且已挂入行驶挡 **D/S** 或 **R** 的情况下，务必踩下制动踏板将本车停住。即使在怠速转速下，动力传递也不会完全中断并且汽车仍会“挪动”。

- 如果汽车正在移动，切勿切换到行驶挡 **R** 或 **P**。

- 切勿在挂入空挡 **N** 的情况下离开汽车。否则汽车会顺山坡向下滑行，无论发动机是否运转。

提示

- 如果在汽车停住时未拉起手制动杆，同时在换挡杆位置 **P** 上松开制动踏板，则本车可能自行向前或向后移动数厘米。

提示

当换挡杆第一次挂入 **D/S** 位置时，变速箱处于 **D** 挡，沿着箭头向下拨一下，换挡杆会弹回 **D/S** 位置，但切换到了 **S** 挡。每拨一次，换挡杆会在 **D** 挡和 **S** 挡之间切换。

提示

换挡程序会根据行驶时的坡度，海拔，变速箱油液温度等对换挡点进行修正。

 如关闭发动机并将换挡杆移入 **N** 挡位后仍让汽车滑行，自动变速箱将无法得到润滑而损坏。

利用 Tiptronic 手动电控换挡程序换挡







图 89 换挡杆在 Tiptronic 手动电控换挡程序位置上

通过 Tiptronic 手动电控换挡程序可以在自动变速箱上手动换高档和换低挡。在切换到 Tiptronic 手动电控换挡程序时，会保留当前正在使用的挡位。只要系统未由于当前的行驶状态自动换挡，这种情况就一直延续。

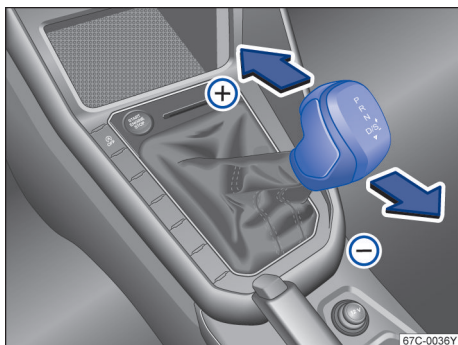
通过换挡杆操作 Tiptronic 手动电控换挡程序

- 将换挡杆从位置 **D/S** 上向右按入 Tiptronic 手动电控换挡程序换挡凹槽内 → ，在**手动变速箱：挂入挡位**中，见第 89 页。
- 向前  或向后  短促按压换挡杆，即可换高档或降挡 → 图 89。
- 在 Tiptronic 手动电控换挡程序换挡凹槽内短促推移换挡杆时，无需按压换挡杆上的锁止按钮。

提示

- 在加速时，变速箱在即将达到允许的最高转速之前会自动换到相邻的较高挡位。
- 进行手动降挡操作时，只有在发动机和电动机不会超速运转的前提下自动变速箱才会降挡。 <

紧急程序

当系统出现故障时将调用紧急运行程序。

如果变速箱电子元件有功能性故障，变速箱启动相应的紧急运行程序。此时，所有的信号灯会亮起或熄灭。

此时仍然可以移动换挡杆至任何位置。在位置 **D** 和 **S**，变速箱挡位停留在 3 挡。您也可以起动车挡 **R**。

在紧急程序下，换挡杆位置切换时会有比较明显的冲击感。

如果变速箱切换到紧急模式，请小心将车开到离您最近的上汽大众经销商检测并排除故障。 <

通过自动变速箱驾驶

前进挡可自动升挡或降挡，换挡程序会根据坡度的大小对换挡点自动进行调整，以使车辆保持最佳的动力状态。

在下坡路面上行驶

下坡时变速箱会提前降挡以利用发动机制动控制车速。也可以挂入 Tiptronic 手动模式通过手动降挡来控制车速。

上坡停车和起步

上坡坡道越陡，选择的挡位就越低。

如果在已挂入行驶挡的情况下在上坡上停车，则务必通过踩下制动踏板或拉起手制动杆防止汽车自行移动。在起步时才可松开制动踏板或松开手制动杆 → ①。

强制降挡

该功能可使汽车达到最大加速性能。

完全踩下油门踏板，变速箱将根据发动机转速及车速自动切入某个低速挡，使汽车达到最大加速性能。

发动机达到该挡位的最大允许转速时变速箱会自动切入临近高档。

警告

特别是在光滑的道路上，快速加速可能导致牵引力损失和侧滑。可能导致对汽车失控控制，导致事故和受伤。

- 只有当视野、天气、路面和交通状况都允许，且不会因汽车的加速以及驾驶风格而危及其他交通参与者的情况下，才能采用强制降挡或快速加速。
- 注意，如果关闭了 TCS，尤其是当道路光滑的情况下，驱动轮便可能打滑，车辆可能滑行。

提示

- 在已挂入行驶挡的情况下在上坡路段停车时，请勿通过加油门防止本车自行移动。否则自动变速箱会过热及受损。 ▶

- 切勿让本车在空挡（怠速挡）N 中滑行，尤其是在发动机已关闭时。否则自动变速箱会得不到润滑并可能因此损坏。

自动变速箱功能故障

应急程序

若组合仪表显示屏里的挡位符号闪烁，则表示系统存在故障，此时，自动变速箱切换到应急程序运转。汽车虽仍可行驶，但只能以较低的车速行驶，而不能在所有挡位下行驶。

某些情况下，换挡杆可能无法使用倒挡。

遇此情况，应尽快到上汽大众经销商维修自动变速箱。

换挡杆移入行驶挡位后汽车仍无法前后移动

如汽车未沿所需方向移动，则可能因系统判断换挡杆未正确移入行驶挡位，此时应踩下制动踏板，重新将换挡杆移入行驶挡位。

如汽车仍不能沿所需方向移动，则表示系统存在故障。应立即与上汽大众经销商联系检修。

⚠ 变速箱：请踩下刹车并再次挂入行驶挡位

踩下制动踏板，并再次挂入所选择的行驶挡位。紧接着可以继续行驶。

⚠ 变速箱过热：请调整驾驶方式

变速箱温度会由于非常运动的驾驶方式而升高。减少激烈驾驶，直到温度重新回到正常范围且指示灯熄灭。

⚠ 变速箱：系统故障！可继续行驶

存在变速箱系统故障。您可继续行驶。接下来请前往上汽大众经销商处解除故障。

⚠ 变速箱：系统故障！只能在有所限制地情况下继续行驶

存在变速箱系统故障。变速箱将转到紧急运行状态。程序只能换到特定的挡位或者完全不能换挡。请立刻前往上汽大众经销商处解除故障。

📢 提示

- 如系统首次警告变速箱过热，则汽车必须安全停车或以高于 20km/h 的车速行驶。
- 如系统每隔 10 秒钟重复显示警告文本和发出警报声，则必须立即安全停车，关闭发动机，让变速箱冷却。
- 等到系统不再发出警报声时方可起步行驶，否则，可能损坏汽车。变速箱处于过热状态时汽车不得起步行驶或低速行驶。

转向系统

📖 主题引言

该章节包含有关下列主题的信息：

- 关于转向系统的信息 92
- 问题和解决方案 93

转向助力不是以液压方式进行，而是采用电控机械方式。

电控机械式转向系统的转向助力会根据车速、转向力矩和车轮转向角度自动调整。（牵引工况除外）。

⚠ 警告

如果转向助力不工作，则要用很大的力量才能转动方向盘，而且会使汽车转向变得困难。

- 切勿关闭发动机让汽车滑行。
- 汽车还在移动期间切勿将点火开关关闭。否则转向锁会锁止，汽车无法再转向。

关于转向系统的信息

📖 注意本章节开始处第 92 页上的 ⚠。

为了减少车辆被盗的风险，在每次退出汽车前都要将转向系统锁止。

带 Kessy 的汽车上的电子转向柱锁止装置

如果点火开关关闭时打开驾驶员侧车门，则会锁止转向柱。为此，汽车必须处于静止状态，且在必要时使挡位处于 P 挡。

如果先打开驾驶员侧车门，然后才关闭点火开关，则汽车的电子转向柱锁止装置会因遥控钥匙或车门拉手内的传感器而激活。

电控机械式转向系统

电控机械式转向系统的转向助力会根据车速、转向力矩和车轮转向角度自动调整。

如果转向助力减小或消失，则转向时需要用比平常明显大的力。

问题和解决方案

📖 注意本章节开始处第 92 页上的 ⚠️。

🚗! 转向系统有故障

警告灯亮起或闪烁红色。

电子转向柱锁止装置有故障。

- 🚫 **不要继续行驶!** 请让专业人员处理。
- 当警告灯亮起红色，转向系统可能不灵活，因为电控机械式转向系统已经失灵。
- 当警告灯闪烁红色时，转向柱无法松开。

🚗! 转向系统有故障

指示灯亮起或闪烁黄色。

如果指示灯**持续亮起**，则重新启动发动机并缓慢地短距离行驶。如果指示灯依然亮起，前往上汽大众经销商处检修。

指示灯**闪烁**：

- 略微来回转动方向盘。
- 关闭点火开关，然后重新打开。
- 注意组合仪表显示屏中的信息。
- 如果在打开点火开关后指示灯继续闪烁，请不要继续行驶。请让专业人员处理。

在打开点火开关时，某些警告灯和指示灯会短暂亮起，表明在进行功能检测。如果车辆状态正常，在几秒钟后会消失。

⚠️ 警告

亮起的警告灯和文字信息可能是故障提醒继续行驶会导致在道路交通中抛锚，引起事故和受伤。

- 切勿忽视亮起的警告灯和文字信息。
- 一旦路面情况允许且安全，就立即停车。

💡 提示

忽视亮起的指示灯和文字信息可能导致汽车损坏。

驾驶辅助系统

定速巡航系统

📖 主题引言

该章节包含有关下列主题的信息：

- 通过多功能方向盘操作定速巡航装置 94

该系统可在约 20 km/h 以上的车速进行设置使汽车以设定的车速恒速行驶。

定速巡航系统只通过减小油门的方法降低车速，而不用施加制动的方法降低车速→ ⚠️。

配备自动变速箱的汽车：换挡杆位于 P、N 或 R 挡时，定速巡航系统不起作用。

配备手动变速箱的汽车：在 1 挡或者倒挡定速巡航系统不起作用。

打开定速巡航系统时的指示灯 🚦 随之点亮，但这不一定表明任何情况下定速巡航系统均能正常控制车速。

⚠️ 警告

若在不适合恒速行驶条件下使用定速巡航系统，则极易引发伤亡事故！

- 在车流密集的路段、坡道、多弯道路段或湿滑路面上（例如，冰雪潮湿或砂石路面）行驶时切勿使用定速巡航系统，否则，极易引发事故。
- 设定的车速及与前车的距离必须与当时的交通状况相适应，驾驶员应谨慎使用定速巡航系统，因定速巡航系统仅是一种驾驶辅助系统。
- 在无路地区或无路面路段行驶时切勿使用定速巡航系统，该系统只适用于铺设路面的坚硬道路，否则，可能极易引发事故！
- 应根据当时的道路、交通及气候状况设定车速，车速不宜过高，否则，可能引发事故。
- 使用后务必关闭定速巡航系统，避免误用定速巡航系统，引发事故。

💡 提示

下坡行驶时，定速巡航系统不能使汽车保持一个恒定的车速。汽车根据自身的重量而加速，请选择一个较低的挡位或踩下制动踏板。

通过多功能方向盘操作定速巡航装置

注意本章节开始处第 93 页上的  和 .





图 90 定速巡航系统操作按钮

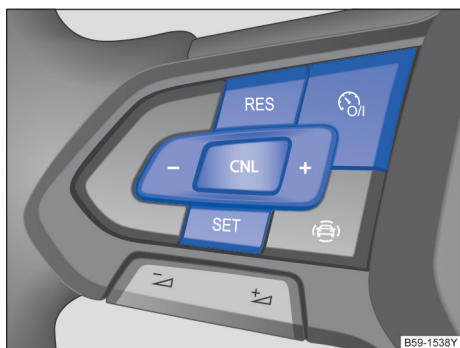

图 91 组合仪表显示屏：定速巡航系统状态显示

打开定速巡航系统

- 按压多功能方向盘上的按钮 .

启动系统。尚未储存巡航车速，也未控制车速。

激活定速巡航功能

- 按压多功能方向盘上的按钮 .

当前车速被储存为巡航车速，系统按此车速控制汽车。

设置车速

可以设置存储的车速：

 + 1 km/h。



 - 1 km/h。

 + 10 km/h。

 - 10 km/h。

长按  或  可连续更改车速。

暂时关闭定速巡航功能

- 按压按钮 .
- 或：按一下多功能方向盘上的按钮 .
- 或：踏下制动踏板。

暂时关闭定速巡航系统控制功能，但设定的巡航车速仍储存在系统里。

恢复定速巡航功能

- 按压多功能方向盘上的按钮 .

激活控制功能，系统重新按储存的巡航车速控制汽车车速。

完全关闭定速巡航功能

- 长按按钮 .

系统完全被关闭，同时删除储存的车速。

利用定速巡航系统沿坡路下行须知

汽车沿坡路下行时，定速巡航系统无法使汽车以设定的巡航车速恒速行驶，必须用脚踏下制动踏板降低车速，必要时挂入低挡。

自动关闭

发生下列情况时定速巡航系统将自动关闭或暂时关闭：

- 系统探测到可能影响定速巡航系统功能的故障时。
- 长时间踩油门踏板加速行驶，且车速高于储存的巡航车速时。
- 诸如 TCS 和 ESC 等其他系统对汽车行驶动态进行相关调节时。
- 安全气囊触发时。

前部辅助系统（车前测距监控系统）

主题引言

该章节包含有关下列主题的信息：

- 显示屏显示 95
- 雷达传感器 96
- 操作车前测距监控系统（Front Assist） 96
- 城市紧急制动功能 97
- 行人识别系统 98
- 功能故障 98 ▶

- 在以下情况下暂时关闭车前测距监控系统系统 98
- 系统极限 98

车前测距监控系统 (Front Assist) 可帮助避免追尾事故。

车前测距监控系统在其系统极限范围内能够向驾驶员发出碰撞警告、在汽车处于危险情况时做好紧急制动准备、帮助驾驶员进行制动和启动自动制动。

车前测距监控系统不能代替驾驶员的注意力。

车距警告

如果系统识别到跟车过近存在安全危险，则可以在从约 70 km/h (44 mph) 至 210 km/h (130 mph) 的车速范围内通过组合仪表显示屏中的一个相应的显示向驾驶员示警→图 92。

警告时刻因交通情况和驾驶员行为而各异。

预警

如果系统识别到可能与前车发生碰撞，则可以在从约 30 km/h (18 mph) 至 210 km/h (130 mph) 的车速范围内通过组合仪表显示屏中的一个相应的显示向驾驶员示警→图 93。

警告时刻因交通情况和驾驶员行为而各异。同时会使汽车为可能的紧急制动作好准备 →▲。

紧急警告

如果驾驶员仍未对此预警作出反应，则可能在从约 30 km/h (18 mph) 至 210 km/h (130 mph) 的车速范围内通过系统的一次主动制动干预施加短暂的制动冲击，以便提醒驾驶员注意正在增加的碰撞危险。警告时刻因交通情况和驾驶员行为而各异。

自动制动

如果驾驶员对此紧急警告也未作出反应，则系统可以在从约 5 km/h (3 mph) 至 210 km/h (130 mph) 的车速范围内用逐级增大的制动力自动使汽车减速。通过在面临碰撞危险时降低平均车速，此系统可以帮助减轻事故后果。

制动支持

如果车前测距监控系统确定，驾驶员在面临碰撞危险时进行的制动不充分，则此系统可以在从约 5 km/h (3 mph) 至 210 km/h (130 mph) 的车速范围内提高制动力，从而帮助避免碰撞。只有用力踩下制动踏板期间，才提供制动支持。

警告
车前测距监控系统无法单独避免事故和重伤。

- 车前测距监控系统可能会在复杂的行驶状况下进行不必要的警告和不必要的制动干预，例如出现交通安全岛时。
- 车前测距监控系统可能会在功能受到影响时进行不必要的警告和不必要的制动干预，例如雷达传感器脏污或位置错误时。
- 车前测距监控系统不会对行人、动物、横跨行车道或在同一车道上迎面而来的汽车作出反应。
- 驾驶员必须随时准备好自己接管汽车。

i 如果车前测距监控系统触发一个制动过程，则制动踏板给人的感觉“较硬”。

i 通过踩下油门踏板或进行转向干预可以采取车前测距监控系统的自动制动干预。

i 如果车前测距监控系统未如本章所述工作，例如多次在不必要的情况下触发时，请关闭车前测距监控系统。并让上汽大众经销商检测该系统。

显示屏显示

注意本章节开始处第 95 页上的 ▲。



图 92 组合仪表显示屏中：车距预警显示



图 93 组合仪表显示屏中：预警显示

车距警告

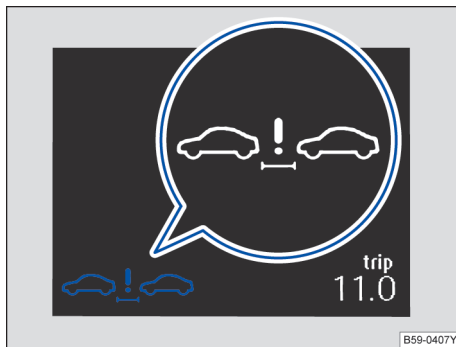
与前车的距离低于安全距离时，组合仪表显示屏中会显示车距警告 → 图 92（放大图）。

拉开车距！

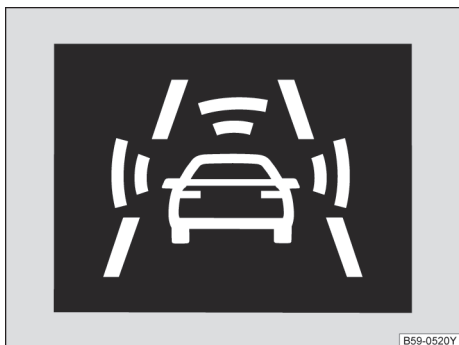
预警

系统识别到可能会与前车发生碰撞 → 图 93¹⁾。

制动或绕行！必要时踩下制动踏板。

 在车前测距监控系统接通的情况下，组合仪表显示屏其他功能的显示可能会被覆盖，例如电话呼入显示。

雷达传感器

 注意本章节开始处第 95 页上的 。





图 94 雷达传感器

为探测交通情况，VW 标志后方的散热器格栅内安装有一个雷达传感器 → 图 94 。因此可识别最远约 100 m 的前车。

此雷达传感器的视野可能受污物（如泥泞或积雪）或受环境因素（如强降雨或水滴）影响。在这种情况下车前测距监控系统（Front Assist）不起作用。组合仪表显示屏上会出现 Front Assist: no sensor view!（前部辅助系统：传感器无数据!）。必要时请清洁雷达传感器 → 。

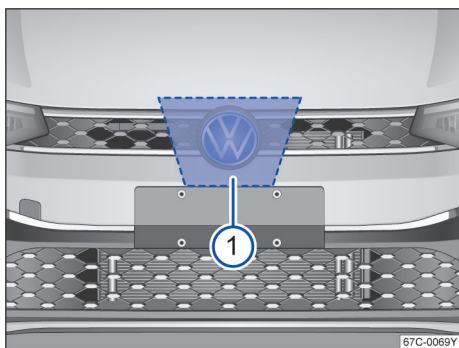
如果雷达测距传感器不再受影响，则车前测距监控系统自动重新可用。

当雷达反射信号较强，例如在停车库内或存在金属物品（例如嵌入行车道内的轨道或工地围板）时，车前测距监控系统的功能会受到影响。

雷达传感器前方和四周的区域 → 图 94 不得被贴签、附加大灯、牌照装饰框或其他类似物体遮盖，因为这样做可能会影响车前测距监控系统的功能。

汽车改装，例如“降低底盘高度”或对汽车前部的饰板进行更改，可能导致车前测距监控系统的功能受到影响。因此请让上汽大众经销商为您进行改装。

在车身前部上进行的不恰当的维修可能导致雷达传感器位置错误，从而影响车前测距监控系统的功能。请交由上汽大众经销商进行该系统的维修工作。

提示

如果怀疑雷达测距传感器已损坏或位置错误，请关闭车前测距监控系统。这样能够避免继发损坏。重新调校雷达传感器。

- 雷达传感器可能因碰撞（例如泊车损坏）而错位。传感器错位可能导致系统性能受损或导致系统关闭。
- 雷达传感器的维修工作要求具备特殊的专业知识和专用工具。
- 用手刷除雪，并优先用无溶剂的喷雾除冰剂除冰。

操作车前测距监控系统（Front Assist）

 注意本章节开始处第 95 页上的 。

视装备而定，车前测距监控系统（Front Assist）在打开点火开关后自动激活。

¹⁾ 带彩色显示屏的组合仪表中的彩色显示。

关闭车前测距监控系统后，预警和距离报警也自动关闭。

上汽大众建议始终保持车前测距监控系统接通，除非在一些特殊情况下→第 98 页。

激活或关闭车前测距监控系统

点火开关打开状态下，车前测距监控系统可按照以下方法激活或关闭：

按压信息娱乐系统中的按键 **MENU** - **车辆** - **设置** - **驾驶辅助系统** 激活或关闭系统。

激活或关闭预警

按压信息娱乐系统中的按键 **MENU** - **车辆** - **设置** - **驾驶辅助系统** 激活或关闭此预警。

激活状态可以选择提前、适时、延后三个状态。

大众汽车建议使预警功能始终保持打开状态。

激活或关闭距离报警

按压信息娱乐系统中的按键 **MENU** - **车辆** - **设置** - **驾驶辅助系统** 激活或关闭距离报警显示。

即使在重新打开点火开关后，该系统仍保留已进行的设置。

大众汽车建议始终保持距离报警接通。

城市紧急制动功能

注意本章节开始处第 95 页上的 。





图 95 组合仪表显示屏中：预警显示

城市紧急制动功能是车前测距监控系统（Front Assist）的组成部分，打开车前测距监控系统后即处于启用状态。

视装备而定，可在信息娱乐系统中通过按键 **MENU** 以及功能按键 **驾驶辅助系统** 和 **设置** 激活或关闭车前测距监控系统和城市紧急制动功能→第 23 页。

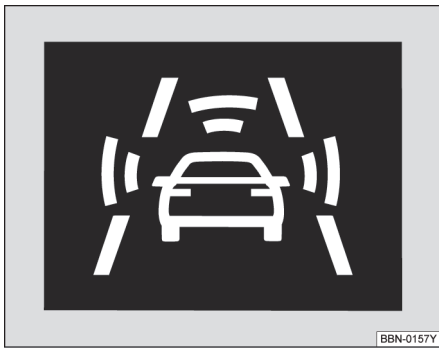
城市紧急制动功能在车速约 5 km/h (3 mph) 至 30 km/h (19 mph) 的范围内探测汽车前方最长距离约 10 m 的交通情况。

如果该系统识别到可能与前车碰撞，则会准备好汽车以便应对可能进行的紧急制动 → 。

如果驾驶员未对可能发生的碰撞作出反应，则系统可能会用增大的制动力自动对汽车进行制动，以便降低可能碰撞时的车速。该系统可以借此减轻事故后果。

显示屏显示内容

城市紧急制动功能的自动减速可通过组合仪表显示屏中的预警显示指示 → 图 95¹⁾。

警告

城市紧急制动功能的智能技术无法超越物理规律和系统限制。驾驶员始终有责任及时进行制动。

- 车速和与前车之间的安全距离要始终与视野、天气、路面和交通状况适应。
- 城市紧急制动功能无法单独避免事故和重伤。
- 在复杂的行驶状况中，城市紧急制动功能可能会意外地干预制动，例如在建筑工地和铁轨处。
- 城市紧急制动功能可能会在功能受到影响时，例如雷达传感器脏污或位置错误时，进行不必要的制动干预。
- 城市紧急制动功能不会对行人、动物、横跨行车道或在同一行车道上迎面而来的汽车作出反应。

 如果城市紧急制动功能触发一个制动过程，则制动踏板给人的感觉“较硬”。

 通过踩下油门踏板或通过转向干预可以中止城市紧急制动功能的自动制动干预。

 城市紧急制动功能的减速作用可持续至汽车停止。汽车不会持续在制动系统的作用下保持静止。请制动！

 当多次在不必要的情况下触发时，请关闭车前测距监控系统，从而关闭城市紧急制动功能。请到上汽大众经销商处检修。 ▶

¹⁾ 带彩色显示屏的组合仪表中的彩色显示。

 反复触发会导致城市紧急制动功能自动关闭。

行人识别系统

 注意本章节开始处第 95 页上的 。

行人识别系统是车前测距监控辅助系统的一部分，行人识别系统有助于避免与横穿而过的行人有关的事故，或者减小事故的后果。

系统会警告危险的碰撞，让车辆准备好执行紧急制动，在制动过程中提供辅助，或者执行一次自动制动。

低速情况下的紧急制动

在大约 5 km/h 至 30 km/h 的行驶速度范围内，如果存在碰撞危险，则系统会触发一次自动制动。

在自动制动的过程中，在显示屏中会出现指示灯 。



预警和自动制动

如果系统在行驶速度介于 30 km/h 至 65 km/h 的情况下识别到一次碰撞危险，则在显示屏中会出现指示灯 ，并且会发出一个声音信号。

在出现预警显示的情况下，驾驶员应主动接管，自行进行制动操作，或者躲避障碍物！

如果驾驶员对预警未做出任何响应，则系统会开始尝试提供制动辅助并在一定的条件下，可以对车辆进行自动制动。

功能故障

 注意本章节开始处第 95 页上的 。

如果系统不可用，则在组合仪表的显示屏上会显示对应的信息。

传感器被遮盖/被污染

如果传感器盖板或者传感器被污染或者遮盖，则会出现一条信息，提示传感器无数据。清洁传感器盖板，或者清除产生干扰的障碍物。

如果在冬季没有传感器视野，则可能是由于传感器上盖板下的积雪引起。当传感器上的雪融化后，系统会重新具备功能。

系统不可用

如果系统不可用，则会针对不可用情况显示一条信息。停止车辆，关闭发动机，然后重新启动。如果系统仍然不可用，请寻求上汽大众经销商的帮助。

在以下情况下暂时关闭车前测距监控系统

 注意本章节开始处第 95 页上的 。



在以下情况下受系统所限要关闭车前测距监控系统 (Front Assist) → ：

- 汽车正在被牵引时。
- 汽车位于滚筒试验台上时。
- 汽车在公共道路交通范围以外移动时，例如越野和赛车行驶。
- 雷达测距传感器损坏时。
- 有较大的外力作用在雷达测距传感器上时，例如追尾事故后。
- 多次在不必要的情况下触发时
- 当临时安装物，例如附加大灯或其他物体遮盖雷达传感器时
- 当汽车被装载在卡车、汽车轮渡或汽车列车上时

警告

如果在上述情况下不关闭车前测距监控系统，则可能导致事故和重伤。

系统极限

 注意本章节开始处第 95 页上的 。

车前测距监控系统 (Front Assist) 有其物理和系统极限。例如从驾驶员的角度来看，车前测距监控系统在某些情况下的反应可能不必要或滞后。所以要始终保持注意力并在必要时亲自干预！

以下情况可能导致车前测距监控系统无反应或反应滞后：

- 急弯行驶时。
- 油门踏板踩到底时
- 车前测距监控系统关闭或出现故障时
- 手动关闭了 TCS 或 ESC 时
- ESC 进行调节时

- 当汽车上或已电气连接的挂车上有多于个制动信号灯出现故障时
- 雷达测距传感器脏污或被遮盖时。
- 存在金属物品（例如嵌入行车道内的轨道或工地围板）时
- 当汽车倒车时
- 汽车猛烈加速时
- 下雪或下大雨时。
- 机动车很窄时，例如摩托车。
- 汽车错开行驶时。
- 汽车横向行驶时。
- 汽车迎面开来时。
- 交通状况不明确时
- 其他汽车的装载加装件和车辆加装件向侧面、后侧或上部伸出，超出汽车边沿

车道保持辅助系统

主题引言

该章节包含有关下列主题的信息：

- 使用车道保持辅助系统行驶 100
- 问题和解决方案 100

车道保持辅助系统 (Lane Assist) 在系统极限内帮助驾驶员保持在车道内行驶。

视装备而定，车道保持辅助系统通过前窗玻璃上的一个摄像头识别行车道分界线。如果车辆非常靠近一条识别到的行车道分界线，系统就会通过一次修正性转向干预向驾驶员示警。驾驶员可随时接管此修正性转向干预。

系统极限

只能在高速公路和路面良好的公路上使用车道保持辅助系统。

在以下条件下，系统不可用（系统状态为被动）：

- 车速低于约 55 km/h。
- 车道保持辅助系统未识别到行车道分界线。
- 在急转弯处。
- 采取极具运动风格的驾驶方式。

警告

车道保持辅助系统的智能技术不能超越物理规律的限制，只能在系统极限范围内工作。粗心或无意地使用车道保持辅助系统会导致事故和重伤。该系统不能代替驾驶员的注意力及其转向动作。

- 车速和与前方车辆之间的安全距离要始终与视野、天气、路面和交通状况相匹配。
- 双手始终放在方向盘上，随时准备转向。驾驶员始终有责任保持行车道。
- 车道保持辅助系统未识别到所有行车道分界线。有时，不良路面、路面结构或物体可能会被车道保持辅助系统错误识别成行车道分界线。立即接管系统的意外干预。
- 注意组合仪表显示屏上的显示并在交通状况允许时，根据要求采取行动。
- 在以下情况下，可能出现车道保持辅助系统意外干预或停止车道保持辅助系统所支持的调节。因此，在这种情况下，驾驶员的注意力特别重要并且可能要求临时关闭车道保持辅助系统：
 - 采用运动风格的驾驶方式时。
 - 在恶劣的气候条件和不良路面状况下。
 - 在建筑工地区域内时。
 - 在山坡或地面下陷前。
- 要始终注意观察车辆周围并有预见性地驾驶。
- 如果摄像头的视野范围脏污、遮盖或受损，则车道保持辅助系统的功能就会受到影响。

使用车道保持辅助系统行驶

📖 注意本章节开始处第 99 页上的 ⚠️。



图 96 组合仪表显示屏：车道保持辅助系统显示模式

显示屏显示项 → 图 96：

- ① 白线：识别到行车道分界线。在所显示的一侧支持系统调节。
- ② 灰线：识别到行车道分界线。系统未进行调节。

根据不同的行驶状况，以下指示灯亮起：

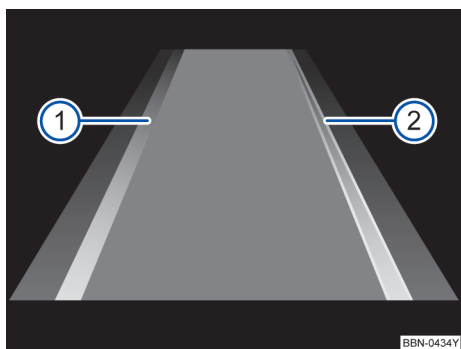

系统已激活且处于调节就绪状态。



系统调节（修正性转向干预）。

如果指示灯未亮起，表示系统未做好调节准备（系统状态为被动）或已关闭。

在打开转向信号灯时，系统暂时为被动接通状态，这样可以手动更换车道。驾驶员对修正性系统转向干预进行强烈的过度转向时，也会将系统暂时切换到被动状态。

打开和关闭

视国家而定，在打开点火开关后，车道保持辅助系统处于上次关闭点火开关时的状态。此外，还可以在信息娱乐系统的辅助系统菜单中打开和关闭车道保持辅助系统，并在这里查看打开状态。

车速范围

车道保持辅助系统在识别到行车道分界线且车速达到约 60 km/h 以上时处于调节就绪状态（系统状态为激活）。

驾驶员接管要求

在没有转向操作时，系统会通过组合仪表显示屏上的显示和声音警告来要求驾驶员保持在行车道中间行驶。

如果驾驶员对此未做出反应，系统切换为待激活状态。

此外，不论转向操作如何，如果修正性转向干预时间较长，则通过组合仪表显示屏上的显示和声音警告要求在本车道中间行驶。

方向盘振动

发生下列情况时系统触发方向盘振动：

- 在剧烈的转向干预过程中系统不能再识别到任何车道标志线时。

可在信息娱乐系统的**驾驶辅助系统**菜单中选择选项**方向盘振动**。此时，如车道保持辅助系统已激活，则跨越已识别到的行车道分界线会导致方向盘振动。



出现系统故障时，车道保持辅助系统可以自动关闭。

问题和解决方案

📖 注意本章节开始处第 99 页上的 ⚠️。

打开点火开关时若报警/指示灯将点亮，进行功能检测，数秒钟后熄灭。

🚗! 车道保持辅助系统不可用

指示灯亮起黄色。此外，组合仪表显示屏上会显示一条信息。

- 摄像头视野区域有污垢。清洁前窗玻璃。
- 摄像头视野受天气条件限制，例如下雪，或受清洁剂残留物或涂层影响。清洁前窗玻璃。
- 摄像头的视野受到加装件或标签的影响。空出摄像头视野周边区域。
- 摄像头发生位移或损坏，例如由于前窗玻璃损坏。检查是否可以识别到损坏。
- 故障或损坏。退出行驶准备就绪状态并重新进入。
- 如果问题仍存在，请前往上汽大众经销商处检修。

系统不按预期工作。

- 不要在方向盘上加装任何东西。



打开点火开关后可能持续几秒钟，直到识别到一个系统故障。

 如果车道保持辅助系统不可用，则紧急辅助系统也不可用。

在上行坡道上行駛

上坡起步輔助系統

上坡起步輔助系統通過主動停住車輛支持在上坡上起步。

功能前提

必須同時滿足以下前提條件：

- 通過腳制動器將靜止的車輛保持在上坡路面上直至起動。
- 發動機“平穩”運行。
- 掛入一個擋位或行駛擋以上坡行駛。

鬆開制動踏板，然後立即踩下油門，即可起步。起步時系統會逐漸鬆開制動器。

工作條件

只要下述條件不再滿足，上坡起步輔助系統就會立即停用：

- 駕駛員車門被打開時。
- 如果發動機運轉“不穩定”或發動機故障時。
- 發動機已關閉或已熄火時。
- 當換擋桿位於空擋位置 N 中時。

小心

如果在鬆開制動踏板後沒有立即起步，可能會向後溜車。

- 在這種情況下，立即踩下制動踏板。
- 如果在交通密集區的坡道上起步而不想向後溜車，請在起步前踩下制動踏板幾秒鐘。

 坡道起步輔助的保持功能：僅短時間內激活。在約 2 秒鐘內起步。

泊車和駛出輔助

駐車

主題引言

停車和駐車時要注意相關法律規定。

停車

操作只可按給定順序執行。

- 將汽車停在合適的地面上 → .
- 踩下並踩住制動踏板。
- 關閉發動機或打開駕駛員側車門，拉起手制動桿。
- 將換擋桿置于位置 P。
- 關閉發動機，鬆開制動踏板。
- 必要時略微轉動方向盤，使其鎖止。
- 對於手動變速箱在平地 and 上坡上掛入 1 擋或在下坡上掛入倒擋，然後鬆開離合器踏板。
- 確保所有乘員特別是兒童都下車。
- 如果離開本車，請隨身攜帶所有遙控鑰匙。
- 將汽車鎖止。

警告

排氣裝置的部件可能會很熱。於是可能導致火災和受傷。

- 停車時切勿讓排氣裝置部件接觸到汽車下的易燃物質（例如矮林、樹葉、干草、潑出的燃油）。

提示

- 在帶突出路沿圍邊或固定限位塊的停車場中要始終小心行駛。這些突出地面的物體在駛入和駛出時可能損壞保險杠和其它汽車部件。為了避免損壞，要在車輪接觸限位塊或路沿之前停車。
- 要小心地駛過道路、坡道、路沿和其它物體。低置汽車部件如保險杠、擾流板和底盤、發動機或排氣裝置的部件在通過時可能受損。

手制动杆

主题引言

该章节包含有关下列主题的信息：

- 操作手制动杆

102 <

操作手制动杆



图 97 手制动杆。

停车后应拉起手制动杆，以防止车辆意外移动。

在您离开车辆和驻车时，务必拉起手制动杆。配备手动变速器的将换挡杆挂在 1 挡。配备自动变速器的车辆，将换挡杆移动到位置 P。

应用手制动杆

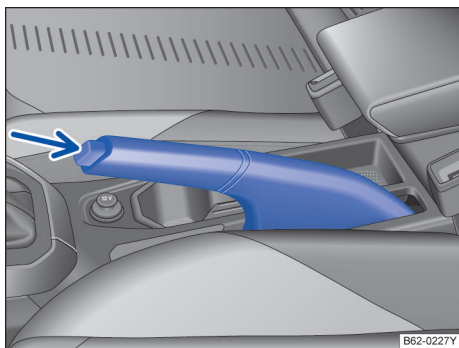
- 向上拉起手制动杆 → 图 97。

释放手制动杆

- 稍稍拉起手制动杆，按箭头所指的方向 → 图 97 按下闭锁按钮并将手制动杆向下放到底 → ▲。

如果在点火开关接通时手制动杆处于拉起状态，警示灯  点亮。在释放手制动杆后警示灯熄灭。

如果在拉起手制动杆的情况下以高于约 6km/h 的车速行驶，会发出警告音，提醒您放下手制动杆。

警告

切勿在车辆行驶时拉起手制动杆降低车速。制动距离会很长，因为仅后轮被制动。有发生事故的风险。

- 切勿在手制动杆未完全释放的情况下行驶，这可能会导致后轮制动器过热并失去制动效能。有发生事故的风险。这也会导致后轮制动摩擦片过早磨损。

驻车系统的安全提示

驻车系统的安全提示

警告

驻车系统的智能技术不能超越物理规律的限制，只能在系统极限范围内工作。切勿因为驻车系统提高了舒适性而冒险行驶。驻车系统不能代替驾驶员的注意力。

- 要始终根据能见度、天气情况、路面状况和交通状况调整车速和驾驶方式。
- 汽车意外移动可能导致重伤。
- 必须始终观察停车入位方向和汽车周围环境。
- 请勿因为组合仪表显示屏上的显示和信息娱乐系统中显示的交通状况图像而分散注意力。
- 要始终注意观察汽车周围，因为驻车系统并非在任何情况下都能识别到幼儿、动物和物品。
- 驻车系统有无法探测到行人和对象的盲区。
- 外部声源和特定的物品和服装表面可能会影响传感器信号。此时可能识别不到或错误识别到行人和物品。
- 受屏幕分辨率限制和在环境光线不足时，某些物品不能显示或不能清楚地显示，例如细隔离柱或格栅。
- 驻车系统的信号和显示需要反应时间，但是当接近速度过快时，这些反应时间不足以输出警告信息。

提示

上汽大众汽车建议，在一个汽车稀少的地方或停车场练习操作泊车雷达系统，以便熟悉系统及其功能。

泊车雷达系统

主题引言

该章节包含有关下列主题的信息：

- 后部泊车雷达系统 103
- 带摄像头的泊车雷达系统 104
- 清洁摄像头镜头 105

泊车雷达系统在驾驶员驻车 and 泊车时为其提供支持。

泊车雷达系统通过超声波传感器确定后部保险杠与障碍物的距离→第 7 页，外观视图。

警告

汽车意外移动可能导致重伤。

- 要使车速和驾驶方式始终与能见度、天气情况、路面状况和交通状况相匹配。
- 超声波传感器有无法探测到人员和物体的盲区。
- 要始终注意观察汽车周围，因为超声波传感器并非在任何情况下都能识别到幼儿、动物和物体。
- 物体和衣服的某些表面可能不反射超声波传感器的信号。这些物体和穿着这种衣服的人员无法被系统识别，或可能被系统错误地识别。
- 外部声源可能会影响超声波传感器的信号。与此同时在某些情况下可能无法识别人员和物品。

提示

以下因素可能会影响泊车雷达系统的功能。

- 在某些情况下，超声波传感器可能识别不到诸如挂车牵引杆、细杆、篱笆、隔离柱、树木和已打开的或正在打开的行李厢盖等。
- 某些障碍物尤其是较高或较矮的障碍物，在距离较远时泊车雷达系统可能已经识别到并发出警报，但在本车接近时它们可能从泊车雷达系统探测范围中消失并且不能再识别。忽视泊车雷达系统此前的警告，可能导致严重的汽车损坏。
- 超声波传感器可能因碰撞（例如在泊车时）而错位或损坏。
- 超声波传感器上的脏污或冰在某些情况下会被识别为障碍物。超声波传感器要保持洁净、无冰雪，并且未被贴签或其他物品遮住。

- 给超声波传感器重新喷漆或补漆，可能会影响泊车雷达系统的功能。
- 在用高压清洗机或蒸汽清洗机清洁超声波传感器时，只能短暂地直接对住超声波传感器喷射，而且必须时刻与其保持大于 10 cm 的距离。
- 噪音源可能导致泊车雷达系统发出错误信息，例如粗糙的沥青、鹅卵石路面、感应圈、建筑机械和其他车辆的干扰声。
- 在汽车上额外装上加装件，例如自行车架或牌照架，可能影响泊车雷达系统功能。



提示

汽车在如下场景时，汽车雷达可能会出现干扰，当遇到干扰情况时，应以驾驶人员自身的判断为主，并做出正确的选择。



- 配备汽车雷达的车辆不慎驶入国家射电天文台的干扰保护距离内；
- 当同一区域有多个同频段汽车雷达工作时。

 大众汽车建议，在一个汽车稀少的地方或停车场练习操作泊车雷达系统，以便熟悉系统及其功能。

 当某个超声波传感器失灵时，传感器区域关闭，而且无法再次激活。如果失灵，可以通过变化的屏幕显示和发出信号音识别到。如要排除故障，请到上汽大众经销商检修。

 首次接通时，通过一个带有警告音的文字信息和按钮  中的指示灯闪烁指示泊车雷达系统有功能故障。

后部泊车雷达系统

 注意本章节开始处第 103 页上的  和 。



图 98 后部泊车雷达传感器

后部泊车雷达系统利用超声波传感器确定后部保险杠与障碍物之间的距离。泊车雷达系统的 4 个超声波传感器位于后保险杠内→图 98（箭头所示）。

打开和关闭泊车雷达系统

自动打开泊车雷达系统：挂入倒车挡或将变速杆移入位置 R。

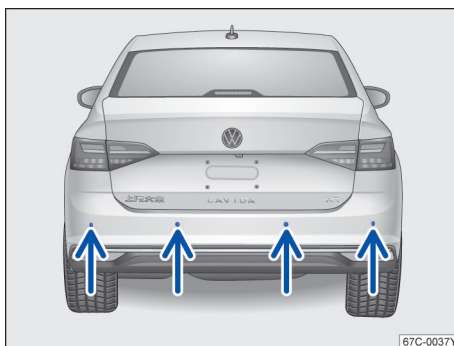
自动关闭泊车雷达系统：移出倒车挡或将变速杆移出位置 R。

后部泊车雷达系统特性

- 某些情况下泊车雷达系统会将传感器上的水和冰视为障碍物。
- 如汽车与障碍物之间距离保持不变，几秒钟后报警音量变小。当系统发出持续的报警音时，音量保持不变。
- 一旦汽车驶离障碍物，系统立即终止间断报警声。如汽车重新开始趋近障碍物，系统再次发出警报声。
- 将自动变速箱的变速杆移入位置 P 时，系统不会发出警报声。

提示

- 泊车雷达系统不是总能探测到诸如挂车、细栏杆、篱笆、柱子等物品，从而可能损坏汽车。
- 若驻车距离报警系统探测到一障碍物，汽车接近该障碍物时该障碍可能在传感器探测范围内消失（探测过高和过低的障碍物时极易发生这种情况），从而探测不到这些物品。切勿忽视驻车距离报警系统发出的警报，否则，您的汽车可能严重损坏。
- 车速低于 15 km/h 时泊车雷达系统方起作用。
- 保险杠内的传感器必须保持清洁，无冰雪覆盖。用压力喷嘴和蒸汽清洗时只可短时喷洗传感器，并且与传感器之间必须保持 10 cm 的距离。

 如泊车雷达系统存在故障，首次打开系统时会发出特殊或者异常声响警报。此时，应尽快到上汽大众经销商处检查系统

带摄像头的泊车雷达系统

 注意本章节开始处第 103 页上的  和 。



图 99 车辆行李厢盖内：倒车摄像头的安装位置



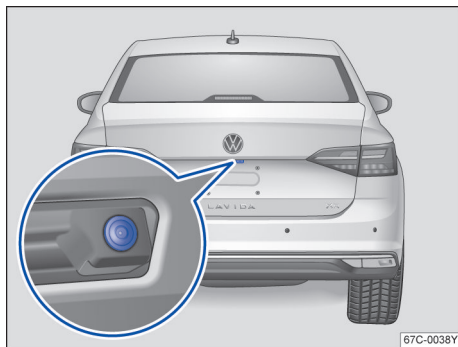

图 100 可视摄像头显示

倒车可视摄像头显示中的辅助线状态，取决于车型装备。

自动打开倒车影像显示画面

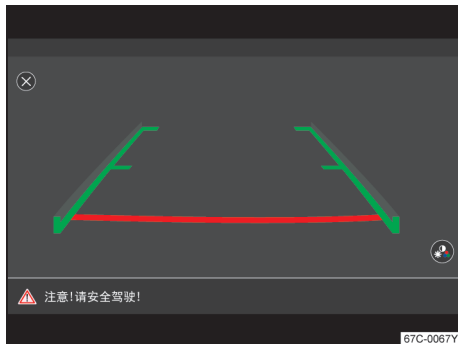
- 点火开关处于打开状态时挂入 R 挡或发动机运转后挂入 R 挡。

手动关闭倒车影像显示画面

- 按压信息娱乐系统上的功能选择按钮。
- 或：触摸显示屏上的  功能按钮。
- 或：关闭点火开关后视影像系统图像隐去。

自动关闭倒车影像显示画面

- 退出倒挡，系统立即切换到驻车距离报警系统显示模式或返回进入倒车影像画面之前的界面。

显示屏

如手指在显示屏上移动接近屏幕右边缘，根据车型装备，显示屏可能显示下列功能按钮：调节显示状态：亮度、对比度、色度（配备导航系统的汽车）。

遇下列情况时不得使用后视镜影像系统：

- 因摄像头脏污或能见度差，后视镜影像系统不能提供清晰可靠的图像时。
- 难以或根本看不清车后空间时。
- 汽车后部负载过大时。
- 驾驶员不熟悉系统。
- 摄像头位置或角度因车尾碰撞发生变化时。遇此情况，应尽快到上汽大众经销商处检查系统。

摄像头的光学缺陷（示例）

后视镜影像系统只能提供二维图像。因此显示屏无法显示空间深度，故路面上的凹坑、或其他车辆的突出部位、或固定在路面上的突起物可能难以或无法显示在显示屏上。

显示屏显示的物体或其他车辆可能显得比实际距离更近或更远。

- 汽车自水平路面驶入上坡道或下坡道时。
- 汽车自上坡道或下坡道驶入水平路面时。
- 汽车后部负载过大时。
- 汽车趋近突出物时，倒车时此类物体可能脱离摄像头的视野。

 行李厢盖处于打开状态时不能打开摄像头。

清洁摄像头镜头

 注意本章节开始处第 103 页上的  和 。





图 101 车辆行李厢盖内：倒车摄像头的安装位置

倒车摄像头→图 101（放大图）只提供二维图像。由于缺少空间深度，很难或根本不能从屏幕上识别地面上的凹坑以及突出物或其他汽车上的突出部分。

物品或另一辆汽车可能在屏幕上显示得比实际情况更近或更远：

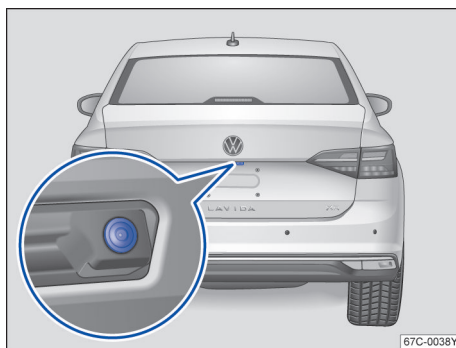
清洁摄像头镜头

要保持摄像头镜头→图 101（放大图）洁净、无雪且无冰：

- 请将车辆停在安全的地方，避免意外滑动。
- 用普通酒精玻璃清洗剂润湿摄像头镜头，然后用干燥的软布清洁→。
- 用手刷除雪。
- 用喷雾除霜剂除霜→；

提示

- 清洁摄像头镜头时切勿使用具有研磨作用的养护用品。
- 切勿用温水或热水去除摄像头镜头上的雪或冰。否则会损坏摄像头镜头。

制动辅助系统

主题引言

该章节包含有关下列主题的信息：

- 制动辅助系统的相关信息 106
- 开启和关闭 TCS 功能 107
- 问题和解决方案 108 ◀

制动辅助系统的相关信息

制动辅助系统 ESC、ABS、HBA、TCS 和 EDS 只在发动机运行时工作，对提高主动行驶安全性起重要作用。

电子稳定程序 (ESC)

ESC 可帮助降低甩尾危险和在某些行驶状况下通过对单个或多个车轮进行制动来改善行驶稳定性。ESC 可识别动态行驶极限状态如汽车转向过度或转向不足或驱动轮打滑。系统通过有针对性的制动干预或降低发动机扭矩帮助稳定汽车。

ESC 有限制性。重要的是要知道，ESC 不能突破物理规律的限制。ESC 并非在驾驶员要面对的所有情况下都能提供帮助。例如在路面特性发生突然变化时，ESC 并非每次都能提供支持。如果一条干燥的道路的某一段突然被水、泥泞或雪覆盖，ESC 不能以与在干燥道路上相同的方式提供支持。如果汽车“发漂”（在水膜上而非在路面上行驶），ESC 就不能帮助驾驶员对汽车进行转向，这是因为与路面的接触中断并且汽车因此不能再制动和转向。在快速转弯行驶时（特别是在多弯路段上），ESC 不总能如在较低车速时一样有效地处理困难的行驶状况。

要始终使车速和驾驶风格与视野、天气、路面和交通状况相匹配。当因驾驶员粗心而离开道路时，ESC 不能突破物理规律的限制，改善可用的动力传递或使汽车保持在路面上。相反，ESC 可改善获得对汽车控制的可能性，支持在极端行驶状况下在道路上通过充分利用驾驶员的转向操作使汽车沿希望的方向继续行驶。如果车速较高，在 ESC 能够提供支持之前已离开道路，则 ESC 不能提供任何支持。

在 ESC 中集成有 ABS、HBA、TCS 和 EDS 系统。在汽车牵引力不足的某些行驶情况下，可用信息娱乐系统中的按键 **MENU**-**车辆**-**设置**-**电子稳定程序** 功能按钮关闭 TCS。

某些车型的汽车，也可关闭 ESC，但汽车一旦达到足够的牵引力时，必须重新打开 TCS 和 ESC。

多重碰撞刹车系统

事故发生时，多重碰撞刹车系统可帮助驾驶员，利用自动导入刹车动作降低事故过程中继续碰撞的危险。

当安全气囊控制单元确认符合触发条件，车速超过 10 km/h (6 mph) 发生碰撞事故时，多重碰撞刹车系统将会生效，多重碰撞刹车系统仅于发生正面碰撞、侧面碰撞和追尾碰撞时起作用。

只要制动系统、ESC 和电子装置未在事故发生时损坏，仍能运作时，汽车会通过 ESC 自动刹车，但车速必须大于 10 km/h，当车速低于 10 km/h 时，多重碰撞刹车系统退出。

事故发生时，以下动作会优先于自动刹车的作用：

- 驾驶员踩油门踏板时，不会自动刹车。
- 当制动踏板的制动压力大于系统导入的制动压力时。

防抱死制动系统 (ABS)

ABS 可以防止制动时车轮抱死，以及支持驾驶员对汽车转向保持控制。这就意味着，汽车在全制动时的侧滑倾向也较小：

- 用力踩下并踩住制动踏板。请勿松开制动踏板或降低施加到制动踏板上的力！
- 请勿将制动踏板“松松踩踩”或减小施加到制动踏板上的力！
- 在用力踩下制动踏板时使汽车转向。
- 松开制动踏板时或降低踩到制动踏板上的力时，ABS 自动退出。

ABS 的调节过程可通过**制动踏板的脉动式移动**以及噪音识别。不可指望 ABS 在所有情况下都能缩短制动距离。在砂石路面或新雪覆盖而冰冷或光滑的路面上，制动距离甚至会更长。

制动辅助系统 (HBA)

遇紧急情况时大多数驾驶员均会及时制动，但一般不会施加最大制动力，从而使制动距离加长！

发生这种情况时制动辅助系统将开始工作：驾驶员快速踏下制动踏板时，HBA 识别出车辆处于紧急状态，迅速将制动压力提高至最大值，从而使防抱死制动系统 (ABS) 更迅速有效地缩短制动距离。

此时切勿降低踏板制动力。一旦松开制动踏板，HBA 立即自动退出。

发动机运转时方起作用。 ▶

牵引力控制 (TCS)

TCS 在车轮打滑时减小发动机的驱动力, 并使驱动力与道路状况相匹配。通过驱动防滑系统 (TCS), 即使在不利的道路状况下也能轻松起步、加速和上坡行驶。

驱动防滑系统 (TCS) 可以手动接通或关闭
→ 第 107 页。

电子差速锁 (EDS)

电子差速锁可有效防止某个驱动车轮打滑造成的牵引力损失。

发动机运转时方起作用。在不利的行驶条件下 EDS 可使汽车易于起步、加速和爬坡。

EDS 利用 ABS 轮速传感器监控驱动车轮的转速。

为防止盘式制动器过热, 制动盘温度过高时 EDS 将自动关闭, 汽车仍可正常行驶, 与无 EDS 功能的汽车相同。故系统不会将 EDS 关闭的信息通报驾驶员。

盘式制动器温度下降后, EDS 自动重新启动。

警告

在结冰、光滑或潮湿的道路上快速行驶可能导致失去对汽车的控制, 导致驾驶员和乘员受伤。

- 要使车速和驾驶方式与能见度、天气情况、路面状况和交通状况相匹配。不可凭借制动助力系统 ABS、HBA、EDS、TCS 和 ESC 提高了安全性而冒险行车。
- 制动辅助系统不能超越物理规律的限制。即使有 ESC 和其它系统, 光滑和潮湿的道路仍旧有很大的危险。
- 在潮湿的路面上过快行驶可能导致车轮失去与路面的接触而“发漂”。此时请勿对其进行紧急制动、快速转向。
- 如果距离过近跟车行驶或车速对于相应的行驶状况来说过快, 则制动助力系统不能避免事故。
- 尽管制动辅助系统非常有效并且可在困难的行驶状况下帮助控制汽车, 仍要始终记得, 行驶稳定性取决于轮胎的地面附着力。
- 在光滑的路面上 (例如在冰或雪上) 加速时, 要小心地踩下油门踏板。即使有制动辅助系统, 车轮也可能打滑, 从而可能导致失去对汽车的控制。

警告

如果涉及行驶动力学的其它组件和系统未按规定保养或不能运转, 则 ESC 的效果会大大降低。这也涉及, 但又不只涉及制动器、轮胎和其它前述系统。

- 要始终记得, 汽车的改装和更改会影响 ABS、HBA、EDS 和 ESC 的功能。
- 更改汽车悬架或使用未许可的车轮和轮胎组合会影响 ABS、HBA、EDS 和 ESC 的功能, 以及降低它们的效果。
- ESC 的效果同样由合适的轮胎确定
→ 第 139 页。

 仅在全四个车轮配备相同的轮胎时, ESC 或 TCS 才能正常工作。轮胎的滚动周长不同可能会导致发动机功率意外下降。

 在 ABS 发生故障时, ESC、TCS 和 EDS 也失灵。

 在上述系统的调节过程中可能出现运行噪音。

开启和关闭 TCS 功能





电子稳定控制系统仅在发动机运行的情况下工作, 它包括防抱死制动系统、电子差速锁和牵引力控制。

在无法获得足够牵引力的情况下, 才会关闭牵引力控制功能或电子稳定控制系统 (或其他类似程序):

- 在深雪中或在松软的路面上行车时
- 在汽车“反复前后开动以求摆脱卡陷”时

紧接着重新开启牵引力控制功能或电子稳定控制系统。



开启和关闭 TCS 功能

- 通过信息娱乐系统中的按键 --- 功能按钮打开或关闭 TCS 功能 → 第 23 页。



 如果该汽车装备不带用于手动关闭和开启牵引力控制的按钮, 则可以在信息娱乐系统中关闭或激活 TCS 功能 → 第 23 页。

 组合仪表显示屏中还可能显示文字信息, 这些信息可用于提供其他信息或发出操作要求 → 第 16 页, [组合仪表](#)。

问题和解决方案

 **请勿继续行驶！** 制动装置有故障。立刻请专业人员处理→.

 **亮起：**ABS 失灵或存在故障。请到上汽大众经销商维修。汽车可以不带 ABS 制动。

 **亮起：**ESC 受系统限制被关闭。关闭点火开关，然后再接通。必要时以 15-20 km/h (9-12 mph) 的车速行驶一小段路程。如果  仍亮起，请到上汽大众经销商维修。



 **组合仪表显示屏上显示文本信息故障：制动效能受限。**：制动系统存在故障或失灵。制动助力系统的功能由 ESC 取代。此时制动踏板会发出脉冲。请到上汽大众经销商维修。

制动辅助系统的相关说明

如果怀疑可能存在功能故障，请阅读并遵守下列说明：

- 仅在 4 个车轮全部配备相同的轮胎时，ESC 和 TCS 才能正常工作。轮胎的滚动周长不同可能会导致发动机功率意外下降。
- 在 ABS 发生故障时，ESC、TCS 和 EDS 也失灵。
- 在上述系统的调节过程中可能出现运行噪音。

警告

- 如果制动装置警告灯  与 ABS 指示灯  一起亮起，则说明 ABS 的调节功能可能已失灵。于是在制动时后车轮可能较快抱死。抱死的后车轮可能导致失去对汽车的控制！如果可行，则降低车速并小心地以较低车速行驶到最近的上汽大众经销商，让其检查制动装置。在前往途中要避免突然进行紧急制动和驾驶操作。
- 如果防抱死制动系统 (ABS) 指示灯  不熄灭或在行驶过程中亮起，则表明防抱死制动系统 (ABS) 无法正常工作。只能通过正常制动使汽车停住 (无 ABS 功能)。于是没有 ABS 提供的保护作用。请尽快到上汽大众经销商维修。

实用装备

储物盒

主题引言

该章节包含有关下列主题的信息：

- 前部储物盒 108
- 前部中央扶手中的储物盒 108
- 副驾驶侧的储物盒 109
- USB 插口 109 <

前部储物盒



图 102 前部中控台内的储物盒

前部中控台内的敞开式储物盒→图 102。 <

前部中央扶手中的储物盒

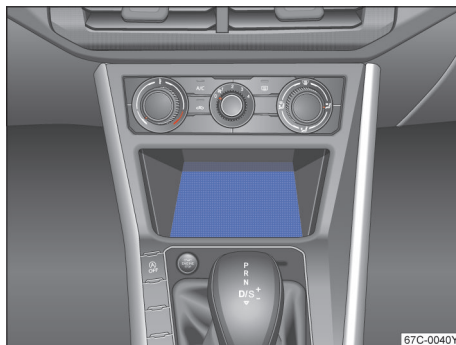

图 103 带储物盒的前部中央扶手 ▶

要**打开**时将中央扶手沿箭头方向完全向上抬起→图 103。

要**关闭**时向下按中央扶手。

警告

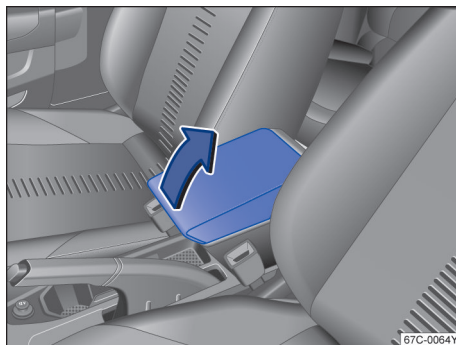
中央扶手可能影响驾驶手臂的活动自由，并因此导致事故和受伤。

- 在行驶期间中央扶手中的储物盒要始终保持关闭。

警告

切勿让成人或儿童在中央扶手上乘坐。

副驾驶侧的储物盒



图 104 副驾驶侧的储物盒

打开和关闭储物盒

要**打开**时拉动开启把手→图 104。

要**关闭**时向上按压盖子。

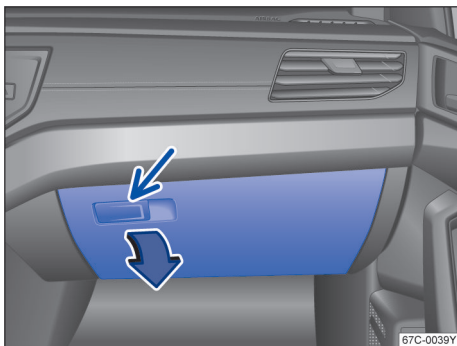
警告

副驾驶侧储物盒如处于打开状态，则会提高在发生事故的情况下，或者在突然的紧急制动/驾驶操作时出现受伤的风险。

- 行驶过程中要让储物盒始终保持关闭。

提示

在某些车型中，副驾驶侧的储物盒内会有受结构所限的开口，较小的物品可能会通过这些开口落到饰板之后。这会导致不正常的噪音和车辆损坏。所以在储物盒中请勿放置小物品。

USB 插口



图 105 信息娱乐系统上的 USB 插口

USB 插口位于信息娱乐系统上→图 105。

在 USB 插口上可以直接或通过一个上汽大众原厂附件中的适配器连接数据载体或音频设备。

USB 插口可以用于给大多数能够通过 USB 插口充电的设备的电池充电。

饮料罐托架

主题引言

该章节包含有关下列主题的信息：

- 前部中控台内的饮料罐托架

110

饮料瓶托架

饮料瓶托架位于驾驶员侧车门和副驾驶侧车门的敞开储物盒中。

警告

不恰当地使用饮料罐托架可能导致伤害。

- 切勿将热饮料置于饮料罐托架内。在行驶过程中、在突然进行紧急制动操作时和在发生事故时，饮料罐托架中的热饮可能泼出并导致烫伤。
- 确保饮料瓶或其它物品在行驶过程中不会进入驾驶员脚部空间，从而可能挡住踏板。
- 切勿将重的杯子、食品或其它重物置于饮料罐托架内。这些重物可能在发生事故时在车内抛飞，然后导致受伤。

警告

封闭的饮料瓶可能在汽车内受热爆炸和结冰爆裂。

- 切勿将关闭的饮料瓶放在剧烈升温或剧烈降温的车内。

提示

行驶过程中不得在饮料罐托架内放置打开的饮料。泼出的饮料（例如在制动时）可能导致汽车和电气装置发生损坏。

前部中控台内的饮料罐托架

注意本章节开始处第 109 页上的 和 .



图 106 在前部中控台内：饮料罐托架

打开盖板后在前部中控台中有饮料罐托架。

车载电源

主题引言

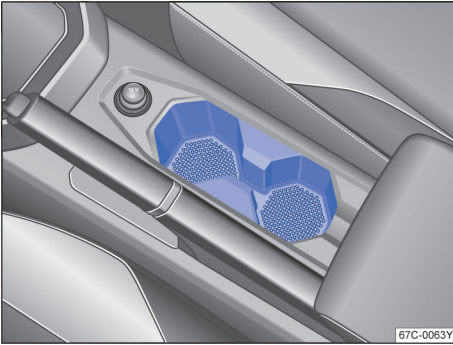
该章节包含有关下列主题的信息：

- 车内插座 110

在车内的电源上可以连接电气附件。

所连接的装置必须性能状态完好，不得有故障。

警告

- 如果连接的电气装置温度过高，要立即关闭装置并断开电源连接。

提示

- 为避免损坏电气装置，切勿将输出电流的附件（例如太阳能电池板或蓄电池充电装置）连接到 12 伏电源插座上给汽车蓄电池充电。
- 只可使用符合规范并通过电磁兼容性检测的附件。
- 为了避免电压波动导致损坏，在打开或关闭点火开关前以及在启动发动机前必须关闭 12 伏电源插座上连接的用电器。
- 切勿将耗电超出额定瓦数的用电器连接到 12 伏电源插座上。如果超过最大消耗功率，则可能损坏本车的电气装置。

请勿让发动机在停车状态下运转。

在发动机处于关闭状态、开着点火开关和电气附件的情况下，汽车蓄电池会自行放电。

未加屏蔽的装置可能干扰汽车收音机和汽车电子系统。

车内插座

注意本章节开始处第 110 页上的 和 .



图 107 前部中控台内：12 伏电源插座。

最大消耗功率

电源	额定功率
12 伏	120 瓦

不得超过单个插座的最大消耗功率。装置的消耗功率标在其型号铭牌上。

如同时连接两个或两个以上用电器，则总消耗功率不得超过 120W → .

12 伏电源插座

12 伏电源插座只在点火开关已打开的情况下工作。

12 伏电源插座可能在本车内的以下部位：

- 前部中控台内的储物盒。

危险

电气装置中有高压！

- 请勿将液体翻倒到电源插座上。

提示

- 注意连接的装置的操作手册！
- 切勿超过最大消耗功率，否则可能损坏整个汽车电气系统。
- 12 伏电源插座：
 - 只可使用符合规范并通过电磁兼容性检测的附件。
 - 切勿给电源充电。

运输

存放行李与载物

存放行李与载物

重装载物务必可靠收存在行李厢中，并确保后座椅靠背在垂直位置上可靠卡止。务必使用捆绑环及合适的捆绑绳来固定重物。切勿使汽车超载。有效载荷及负荷在车内的分布对行驶状况和制动效果有影响→.

将车内的所有行李件都安全收存

- 沉重的物品要尽量在行李厢内靠前放置，并将后座椅靠背在垂直位置上牢固卡止。
- 调整大灯的照明距离→第 63 页。
- 根据负荷调整胎压。遵照胎压标签→第 145 页。

警告

在运送面积较大和沉重的物品时，行驶特性以及制动效果会显著变化。

- 要使车速和驾驶方式与能见度、天气情况、路面状况和交通状况相匹配。
- 要特别仔细和小心地加油门。
- 避免突然的制动和行驶操作。
- 比正常情况下提前制动。

行李厢

主题引言

该章节包含有关下列主题的信息：

- 行李厢地板

112

重装载物务必存放在行李厢中，并确保后座椅靠背在垂直位置上可靠卡止。务必使用固定环及合适的捆绑绳。切勿使汽车超载。有效载荷及负荷在车内的分布对行驶状况和制动效果有影响。

警告

在不使用或无人照管汽车时务必将所有车门和行李厢盖锁止，以减少受伤或致命伤的风险。

- 行李箱打开时，切勿让儿童靠近。
- 切勿让儿童在汽车内或汽车周围玩耍。
- 切勿让任何人在行李厢内乘车。

警告

当运送沉重的物品时，汽车的行驶性能会发生改变，制动距离会增加。未按规定存放或固定的重货可能导致失去对汽车的控制，然后导致受伤。

- 在运输重物时，汽车的行驶性能会因中心偏移而发生变化。
- 载荷务必均匀且尽可能低的分布在车内。
- 行李厢中的重物要始终牢靠存放在后轴前。

提示

应避免放置在后风窗搁板上的物品磨蹭后窗玻璃，可能损毁后窗玻璃上的加热丝和天线。

为能排出车内的污浊空气，不得盖住后窗玻璃和后窗台板之间的排气口。

行李厢地板

注意本章节开始处第 111 页上的警告和提示。



图 108 行李厢内：抬起行李厢地板

打开和关闭行李厢地板

- 打开：沿箭头方向抬起行李厢地板→图 108。
- 关闭：先向上提起然后向下压行李厢地板，并放好。

提示

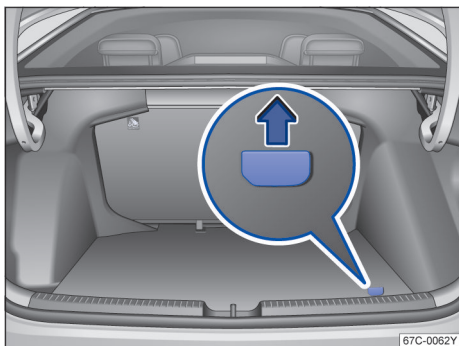
- 行李厢地板的最大承载重量为 150 kg。
- 关闭时不要让行李厢地板自行落下，始终用手向下送，以免造成饰板或行李厢地板损坏。

燃油和废气净化

关于燃料使用的安全提示

主题引言

燃油可能污染环境。请收集流出的油液并由专业人员废弃处理。

油箱盖不能应急解锁。必要时请专业人员处理。

燃油类型和加油

主题引言

该章节包含有关下列主题的信息：

- 汽油标号	112
- 添加燃油	113
- 加油时检查	114
- 汽油清净剂	114

应加注的燃油类型取决于汽车的发动机配置。在油箱盖内侧上有一个出厂时安装的标签，上面标有汽车所需的燃油类型说明。

汽油标号



图 109 油箱加油口盖板内侧的标签

油箱加油口盖板内标有适用于本车的燃油标号。

汽油按辛烷值分级，例如：90, 92, 93, 95 或 97 RON（RON 为“研究法辛烷值”）等，可以使用辛烷值高于本车适用值的汽油，但不会提高发动机功率和降低燃油消耗率。

为保证车辆性能，1.5L 汽油发动机请使用 92 号（RON）或 92 号以上优质无铅汽油，推荐油品详见油箱盖板内侧的标签。汽油必须符合国家标准或地方标准的规定。

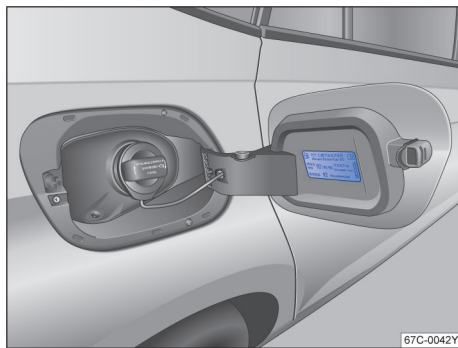
提示

- 符合中国第六阶段排放标准（国六）的车型，必须使用符合 GB18352.6-2016、GB17930-2016 以及 DB11/238-2016 的规定或地方标准，且辛烷值标号正确的汽油。否则，可能严重损坏发动机及其燃油系统，还可能降低发动机功率或无法运转。
- 若紧急情况不得不使用辛烷值低于本车适用值的汽油，则发动机切不可高速大负荷运转，应以适中转速运转，否则，极易损坏发动机。应尽快添加辛烷值适用本车的汽油。
- 仅用一箱含铅汽油即可严重恶化催化转换器的净化效率，损坏催化转换器。
- 请优先使用油箱加油口盖板标签上推荐的燃油。
- 使用推荐油品可以使发动机达到最佳性能，并且降低燃油消耗，延长发动机寿命。

添加燃油



图 110 打开燃油箱盖板



图 111 拧下的加油口盖可挂在打开的燃油箱盖板上

燃油箱盖板由中央集控门锁控制。

添加燃油前务必关闭发动机。

打开加油口盖

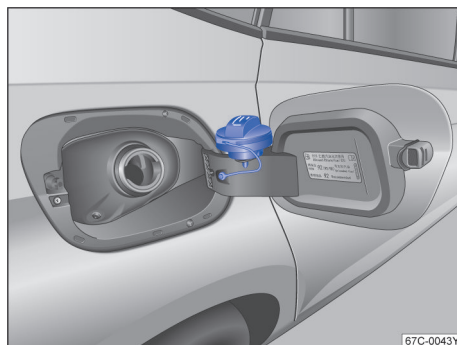
- 使用钥匙或中央集控门锁系统解锁汽车。→ 第 45 页
- 沿箭头方向按压燃油箱盖板→ 图 110。
- 打开燃油箱盖板，逆时针拧下加油口盖。
- 将加油口盖挂到燃油箱盖板上→ 图 111。

关闭加油口盖

- 顺时针拧加油口盖，直至听到清脆的提示声。
- 关闭油箱盖板，直至听到其卡定声。

一旦燃油箱内的燃油降至备用油位，仪表内的警告灯  即亮起。此外，显示屏可能显示相关文字信息，提示驾驶员尽早添加燃油。此时燃油箱内剩约 9 升燃油。

本车燃油箱容量约为 42.5 升。

油箱盖板内侧有一标签，其上标有适用于本车的燃油标号。

若无法打开油箱盖板，则应请专业人员处理。

警告

不正确添加燃油可能引发火灾，爆炸，致伤，甚至致死人员！

- 燃油属高可燃性及易爆性物质，可导致人员严重烧伤和其它伤害。
- 必须将加油枪正确置于加油口内，否则，燃油可能溢出和溅出油箱。溢出和溅出的燃油可能引发火灾，烧伤人员。

- 添加燃油时切勿进入车内，若不得不进入车内，则必须关闭车门，并在再次接触加油枪前应触摸一下金属表面，这样可去除身上的静电荷，否则，可能产生电火花，加油时可能引发火灾。
- 添加燃油时切勿吸烟，远离明火，谨防引爆燃油！
- 安全起见，建议不要随车携带备用油罐，以免发生事故时油罐破损泄漏，引发火灾。

警告

若特殊情况不得不携带备用油罐，则请务必遵守下列规定：

- 不得将备用油罐置于车内或车上面添加燃油，否则，加油时可能产生静电荷，点燃燃油蒸汽，引爆燃油！
- 加油时必须将备用油罐置于地上。
- 加油时应尽可能将加油枪插入备用油罐。
- 若使用金属备用油罐，则加油时加油枪不得与油罐接触，防止产生静电荷。
- 请务必遵守使用、储存及随车携带备用油罐的相关法规。
- 注意切勿将燃油溅到车内或行李厢内，否则，可能引爆燃油蒸汽，谨防引发致命事故！

提示

- 应及时清除溅到车身漆面上的燃油。
- 切勿让发动机运转至燃油箱内无油，不规则供油可能导致发动机缺火，未燃燃油将进入和损坏催化转换器。

 自动加油枪自动关闭后切勿试图继续加油，否则，温度升高时燃油可能溢出油箱。

加油时检查

核对象

如果不熟悉必要的操作和通用的安全防护措施并且没有正确的零部件及合适的工具，切勿在发动机上和在发动机舱内作业！否则请将所有作业交由上汽大众经销商进行。确保定期，最好在加油时检查以下内容：

- ✓ 车窗玻璃清洗液液位→第 130 页
- ✓ 发动机机油油位→第 130 页
- ✓ 发动机冷却液液位→第 133 页
- ✓ 制动液液位→第 135 页

- ✓ 胎压→第 138 页
- ✓ 保证交通安全所需的汽车照明→第 63 页：
 - 转向信号灯
 - 驻车灯、近光灯和远光灯
 - 尾灯
 - 制动信号灯
 - 后雾灯

汽油清净剂

汽油清净剂能有效清除发动机燃油系统积碳、油泥等沉积物；提高发动机动力性、燃油经济性、怠速稳定性并改善排放。

上汽大众经销商提供经过验证的“上汽大众专用汽油清净剂”。

并不是所有的汽油清净剂都有效。使用不合适的汽油清净剂存在导致发动机损坏的危险。推荐使用上汽大众汽车有限公司认可的汽油清净剂。

警告

- 汽油清净剂为化学制品，对皮肤有刺激，请放置于儿童无法接触到的地方，以避免触及皮肤。使用时请带防护手套，如不慎接触皮肤或眼睛，应立即用清水清洗并及时求医。
- 汽油清净剂不可饮用，如不慎吞饮，请带上本产品立即看医生。
- 使用汽油清净剂时禁止吸烟，同时应远离火源。
- 汽油清净剂勿贮放于阳光直射处。
- 如果本产品滴落在车辆油漆表面，应立即清洗干净。

提示

- 请务必在上汽大众经销商的指导下使用汽油清净剂。
- 不得添加未经本公司认可的任何添加剂。

 汽油清净剂对水生生物有害，可能对水生环境产生长期的副作用，请务必按照当地环保法规的要求妥善处理。

发动机控制单元和废气净化装置

主题引言

该章节包含有关下列主题的信息：

- 排放控制关键零部件信息 115
- 排放控制维修技术要求 115
- 尾气催化净化器 115
- 颗粒滤清器 115
- 问题和解决方案 116

警告

排气装置的部件可能会很热。于是可能引起火灾。

- 不要让排气装置部件接触到汽车下的易燃物质（例如干草）。
- 切勿在排气管、尾气催化净化器、隔热板上使用附加的底部保护层或防腐材料。

排放控制关键零部件信息

注意本章节开始处第 115 页上的 ▲。

排放控制关键零部件信息可登陆上汽大众品牌官网查询：

<http://www.svw-volkswagen.com>

排放控制维修技术要求

注意本章节开始处第 115 页上的 ▲。

排放维修技术要求：

- 请按照上汽大众制定的车辆保养计划，定期进行维护与保养，并在规定的时间内更换火花塞、空气滤清器、汽油滤清器、机油及机滤，避免因保养不当出现排放超标等故障现象。车辆进行维护保养、修理换件应使用原装零件，确保车辆安全、经济、环保的运行。
- 定期对发动机喷嘴、燃烧室、进气道、节气门等影响排放控制的零部件进行清洁。根据车辆运行状况，必要时应定期使用上汽大众认可的燃油清净剂，减少积碳、胶质对燃油系统、进气系统以及排气系统的影响。
- 完成维护保养的车辆应进行必要的尾气排放检测，请按照上汽大众制定的检测要求和标准进行检测。

尾气催化净化器

注意本章节开始处第 115 页上的 ▲。

尾气催化净化器用于废气后处理，帮助降低废气中的有害物质排放值。为保证汽油发动机的排气装置和尾气催化净化器长时间正常工作：

- 只可添加无铅汽油。
- 切勿行驶到油箱燃油完全耗尽。
- 不要加注过多的发动机机油 → 第 130 页。
- 不要牵引启动汽车，而要使用辅助启动。

如果在行驶期间发生失火（缺缸）、功率下降或发动机运转不平稳，要立即降低车速，并让上汽大众经销商检测汽车。否则未燃烧的燃油会因此进入排气装置，从而进入大气中。此外，尾气催化净化器也可能因过热而损坏！

即使废气净化装置工作无碍，在发动机的某些状态下也可能出现含硫类物质的废气气味。这取决于燃油的含硫量。



颗粒滤清器

注意本章节开始处第 115 页上的 ▲。

为满足国家关于汽车排放法规的要求，在车辆的尾气减排系统中安装了颗粒滤清器（GPF），以捕集尾气中的细小碳颗粒，从而减少对大气的污染。为保证颗粒捕集效果，安装 GPF 的发动机需要配合使用低灰分机油以确保 GPF 能正常工作。

在车辆的使用过程中，颗粒滤清器（GPF）中会不断捕集到大量的碳颗粒物，并有逐步被装满直至堵塞的风险。对此，根据颗粒滤清器（GPF）捕集的碳颗粒情况，车辆可能会通过改变换挡和怠速转速等措施促进再生¹⁾，且可能伴随电子风扇快速运转，也可能需要通过外部干预操作来实施再生¹⁾。

如果组合仪表中亮起，表明颗粒滤清器（GPF）捕集的碳颗粒已达到迫切需要再生的程度，这并非故障，完成再生后 GPF 可正常使用。上汽大众建议您及时主动采取措施，如中高速行驶较长一段距离，使 GPF 完成再生，以免 GPF 进一步堵塞甚至损坏。

如果组合仪表中和同时亮起，表明颗粒滤清器（GPF）已严重堵塞，不适合继续行驶，请尽快将车辆开到就近的上汽大众经销商寻求帮助。如未及时处理，将有可能对颗粒滤清器（GPF）造成损坏。

警告

如果发动机长时间工作在较恶劣的工况下，颗粒滤清器（GPF）中的颗粒物会快速增多，建议您尽量避免发动机频繁工作于此工况下。以下情况属于较恶劣的工况：

- 经常短途行驶
- 发动机经常低温冷启动

警告灯和指示灯



亮起：发动机存在故障。请前往上汽大众经销商检查。





闪烁：催化转换器损坏。请立即到上汽大众经销商检查维修。

提示

当指示灯亮起或闪烁时，必须考虑到发动机可能出现故障且油耗增加。

问题和解决方案

 注意本章节开始处第 115 页上的 。

发动机运转不平稳以及出现故障

如果在行驶期间发动机运转不平稳或出现故障，可能表明燃油质量不合格。此时应立即降低车速。以适中的发动机转速和较低的发动机负荷行驶到最近的上汽大众经销商。

如果加油后立即出现该现象，请立即关闭发动机，以免造成后续损伤。请专业人员处理。

燃油箱自动排气

如果自动排气过程未执行，请再次按压解锁按钮。油箱盖在未排气的情况下解锁。

缺少排气导致汽油加油时油枪提前关闭。

如果自动排气过程仍不执行，请到上汽大众经销商维修系统。

¹⁾ 再生：定期清除滤清器里的颗粒物，使之恢复正常的工作状态的过程。

自己动手

实用提示

问题和回答

如果在操纵本车时怀疑本车存在功能失效或损坏，则在去上汽大众经销商检修前请阅读并遵守以下提示。此外，关键词条目“特点”或“核对表”可提供帮助。

特点	可能的原因及其它	可能的解决措施
汽车无法用汽车钥匙解锁或锁止。	<ul style="list-style-type: none">- 汽车钥匙中的电池电量耗尽。- 距离汽车过远。- 在作用范围之外按压按钮。	<ul style="list-style-type: none">- 更换电池。- 走近汽车。- 对汽车钥匙进行同步→第 45 页。- 将汽车手动解锁或锁止→第 50 页。
前座椅无法电动调整。	汽车蓄电池电量耗尽。	给汽车蓄电池充电→第 136 页。
	保险丝已烧断。	检查保险丝并在必要时更换→第 120 页。
汽车中没有汽车千斤顶或汽车中没有备用车轮或轮胎应急套件。	装备视汽车而定。 汽车有带自封式轮胎的车轮。	无直接的解决措施可用，因为视装备而定。必要时向上汽大众经销商咨询→第 118 页。
功能与用户手册中描述的不一样。	在上汽大众信息系统中进行过设置。	检查并在必要时复位至出厂设置。
不能正确照亮路面。	<ul style="list-style-type: none">- 大灯是针对靠左或靠右行驶进行调节的。- 灯泡失灵。- 近光灯未接通。	<ul style="list-style-type: none">- 将大灯调整为针对靠左或靠右行驶。- 更换灯泡→第 120 页。- 接通近光灯→第 63 页。
用电器不工作。	汽车蓄电池电量耗尽。	给汽车蓄电池充电→第 136 页。
	燃油存量较少。	加油→第 112 页。
	保险丝已烧断。	检查保险丝并在必要时更换→第 120 页。
耗油量高于给出值。	<ul style="list-style-type: none">- 短途行驶。- “不停地踩松油门踏板”。	<ul style="list-style-type: none">- 避免短距离行驶。- 有预见性地驾驶。- 均匀踩下油门踏板。
	用电器处于接通状态。	关闭不需要的用电器。
	发动机控制单元有故障。	排除故障→第 87 页。
	胎压过低。	调整胎压→第 139 页。
	在山区行驶。	无直接的解决措施可用。
	在高负荷下行车。 以高发动机转速行车。	无直接的解决措施可用。 选择较高的挡位。

随车工具

主题引言

该章节包含有关下列主题的信息：

- 随车工具放置 118
- 组件 118 ◀

随车工具放置



图 112 行李厢垫下的随车工具

打开行李厢盖后，将行李厢垫提起。

随车工具嵌置于备用轮胎中→图 112

警告

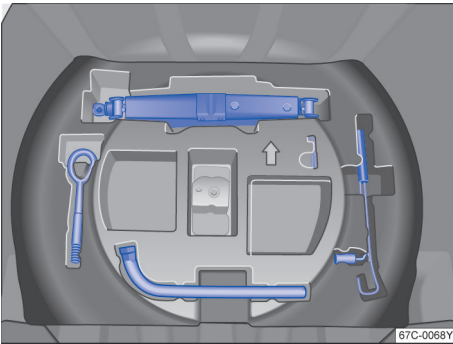
- 如果没有正确固定好随车工具，那么在突然制动时和发生交通事故时这些物品可能会在车内被抛起，造成严重的人身伤害。
- 请注意，每次都要将随车工具牢固地固定在行李厢内。

组件



图 113 随车工具的组件

随车工具的组件

- ① 牵引环
- ② 用于拔出车轮螺栓盖的钢丝钩
- ③ 汽车千斤顶。将汽车千斤顶重新放回之前，要将千斤顶拧至合适位置。
- ④ 千斤顶摇把
- ⑤ 车轮扳手

警告

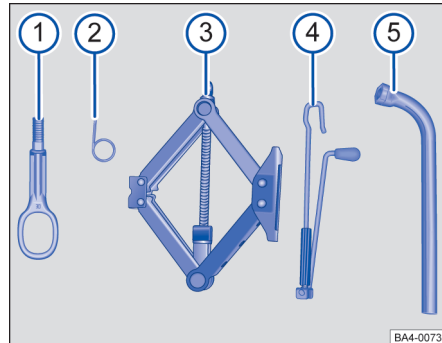
错误使用汽车千斤顶可能造成严重的人身伤害

- 出厂时提供的汽车千斤顶按规定只能用于本车型。不得用它举升更重的汽车或其它重物，否则有人身伤害危险！
- 只能在坚实、平坦的地面上使用汽车千斤顶。
- 在汽车被举升时，切勿启动发动机，有发生事故的危險！震动的发动机可能使汽车从千斤顶上落下来。
- 在汽车仅由随车汽车千斤顶支撑着的情况下，身体部位（例如手臂和腿）切勿伸到汽车下面，有人身伤害危险！
- 如果需要到汽车下面去作业，必须另外用合适的垫块将汽车牢固支撑好，否则有人身伤害危险！

车窗雨刮片

主题引言

该章节包含有关下列主题的信息：

- 车窗玻璃刮水器的维护位置 119
- 清洁和更换风窗刮水器刮水片 119
- 清洁风窗玻璃刮水片 120 <

车窗玻璃刮水器的维护位置



图 114 车窗玻璃刮水器在维护位置

在维护位置上可以将车窗玻璃刮水器摆臂从车窗玻璃上掀起→图 114。为了将车窗玻璃刮水器置于维护位置，要进行以下操作：

- 发动机舱盖必须关闭→第 68 页。
- 打开点火开关然后再重新关闭。
- 请在点火开关关闭 30 秒内向下短按车窗玻璃刮水器操作杆→图 71 E。

开始行驶前将车窗玻璃刮水器摆臂重新翻回车窗玻璃上！车窗玻璃刮水器摆臂在起步后会重新返回初始位置，或可通过操作车窗玻璃刮水器操作杆使其返回初始位置。

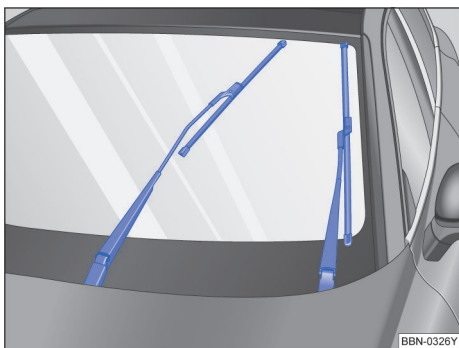
将车窗玻璃刮水片抬起并翻离

- 将车窗玻璃刮水器摆臂置于维护位置→①。
- 只可在刮水片固定件区域内握住车窗玻璃刮水器摆臂。

提示

- 为避免发动机舱盖和车窗玻璃刮水器摆臂损坏，只能在维护位置将车窗玻璃刮水器的刮水器摆臂向前翻。

- 开始行驶前务必将车窗玻璃刮水器摆臂翻回车窗玻璃上。 <

清洁和更换风窗刮水器刮水片



图 115 更换前风窗刮水器刮水片

破损的刮水片必须及时更换。

必须定期检查刮水片状况，并按规定更换刮水片。

更换风窗刮水器刮水片

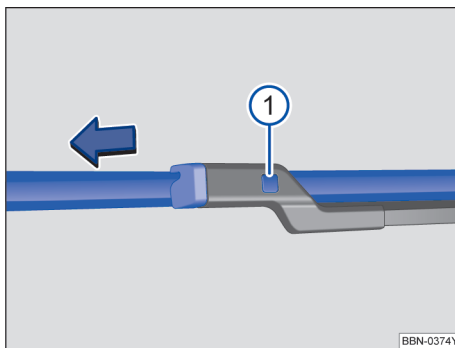
- 短时打开点火开关并重新关闭。
- 将风窗玻璃刮水器拨杆向下拨至点动刮水位置。使刮水器处于维护位置→图 114。
- 翻转刮水器臂，使其离开玻璃。翻转过程中不能抓住刮水片。
- 按住分离按钮→图 115 ① 同时沿图示箭头方向拉出刮水片。
- 将规格和长度均相同的新刮水片插到刮水器臂上，压入卡定。
- 将刮水器臂推回到风窗玻璃上，一旦打开点火开关并操纵刮水器拨杆时，刮水器臂自动返回其初始位置。

上汽大众经销商备有原装刮水片。

若刮水片损坏，刮水不畅，则应及时更换；如脏污而刮水不畅，则应及时清洗→▲

警告

磨损和脏污的刮水片将影响前方视野，降低行驶安全性！

- 所有车窗均视野清晰方可安全行驶！
- 须定期清洗刮水片和所有车窗。
- 每年应更换一或两次刮水片。 ▶

提示

- 除非在维护位置，不得将刮水器臂抬高车窗玻璃，否则，可能损坏发动机舱盖漆面或刮水器臂。
- 破损或脏污的刮水器可能刮伤车窗玻璃。
- 不得用燃油、指甲油清除剂、油漆稀释剂或类似材料清洗车窗，因上述材料可能损坏刮水片。
- 清除车窗玻璃表面灰尘时，请勿使用干抹布或掸子直接擦拭挡风玻璃，因为表面灰尘中含有大量细小沙粒，擦车过程中会在玻璃上留下划痕。建议采用水流冲洗或使用车窗玻璃洗涤功能清洗车窗表面，避免车窗表面的灰尘沙粒损坏刮水片及玻璃。

 关好前舱盖后，刮水器方可移动至维护位置。

清洁车窗玻璃刮水片

刮水片保持洁净状态才能使前方视野清晰。

- 将刮水器臂置于维护位置。→ ①
- 然后将刮水器臂抬高车窗。
- 用柔软的布擦去刮水片上的灰尘和脏物。
- 用车窗清洗剂清洗刮水片，粘结牢固的污垢可用海绵或布清除。
- 更换损坏的刮水片。

维护位置

如短暂打开然后关闭点火开关，并下压车窗刮水器操纵杆，即可将车窗刮水器移至维护位置。在此位置可将刮水器臂抬高车窗，以免其冬季冻结在车窗上。

起步行驶前必须将刮水器臂推回到车窗上，打开点火开关，刮水器臂自动返回初始位置。

警告

用坏或脏污的车窗玻璃刮水片会降低能见度并提高事故和受伤的风险。

- 当车窗玻璃刮水片已损坏或不能再充分清洁挡风玻璃时，务必更换车窗玻璃刮水片。

提示

- 寒冷冰冻条件下首次使用刮水器前务必检查刮水片是否冻结在车窗玻璃上，否则，一旦使用刮水器就可能损坏刮水片和刮水器电机。
- 刮水器处于维护位置时方可将刮水器臂抬高车窗，否则，可能损坏发动机舱盖和刮水器臂。

更换灯泡

一般说明

通常不先拆下其它的汽车零件是无法更换灯泡的。对于那些只能从发动机舱才能接近的灯泡，情况更是如此。因此进行这项工作需要专门的技能。

因此我们建议您前往上汽大众经销商处更换灯泡。

小心

在发动机舱工作时要小心注意！

- 灯泡是有压力的，更换时有可能爆炸——注意伤害危险！

更换保险丝

主题引言

该章节包含有关下列主题的信息：

- 汽车中的保险丝 121
- 发动机舱内的保险丝 121
- 车内保险丝列表 122
- 更换烧断的保险丝 123

由于汽车的持续后续开发、保险丝视装备而定的分配和通过一个保险丝同时保护多个用电器，所以手册印刷时不能给出某个用电器的保险丝位置的最新概览。保险丝配置的细节信息可向上汽大众经销商咨询。

原则上多个用电器可以通过一个保险丝共同加以保护。反过来，一个用电器也可以有多个保险丝。

在已排除故障原因时，才可更换保险丝。如果新安装的保险丝不久后再次熔断，则必须尽快让上汽大众经销商检测电气装置。

警告

电气装置的高压可能导致电击、严重烧伤和死亡！

- 切勿触摸点火装置的电线。
- 避免电气装置中发生短路。

警告



使用不合适的保险丝、修理保险丝和在不使用保险丝的情况下跨接电路可能导致火灾和受伤。

- 切勿安装额定电流值更高的保险丝。损坏的保险丝只可用具有相同电流强度（相同颜色和相同印刷文字）和相同尺寸的保险丝更换。
- 切勿修理损坏的保险丝。
- 切勿用金属条、回形针或类似物品代替保险丝。

提示

- 为了避免损坏车内电气装置，每次更换保险丝前都要关闭点火开关、车灯和所有用电器。
- 如果用电流更大的保险丝更换损坏的保险丝，则电气装置的其它部位也可能出现损坏。
- 必须防止污物和湿气渗入已打开的保险丝盒。保险丝盒中的污物和湿气会造成电气装置损坏。

汽车中的保险丝

注意本章节开始处第 121 页上的  和 。



图 116 保险丝盒盖板

损坏的保险丝只可用具有相同电流强度（相同颜色和相同印刷文字）和相同尺寸的保险丝更换。

打开仪表板中的保险丝盒

- 关闭点火开关和相关电器。
- 沿箭头方向拉开并取下保险丝盒饰盖。
- 安装时，将保险丝盒饰盖压入仪表板的支座中，直至听到两侧的卡止声且盒子关闭。

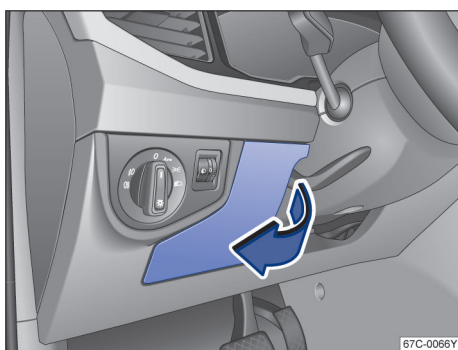
提示

- 为了避免汽车损坏，要小心地拆下和重新正确安装保险丝盒的盖板。
- 必须防止污物和湿气渗入已打开的保险丝盒。保险丝盒中的污物和湿气会造成电气装置损坏。



本车中还有本章中未说明的其它保险丝。这些保险丝建议由上汽大众经销商更换。

发动机舱内的保险丝

注意本章节开始处第 121 页上的  和 。





图 117 发动机舱内：保险丝盒盖板

打开发动机舱内的保险丝盒

- 打开发动机舱盖 → 第 127 页。
- 沿箭头方向按压锁止按钮，以便将保险丝盒的盖板 → 图 117 解锁。
- 向上取下盖板。
- 安装时，将盖板放在保险丝盒上，然后向下按压，直至听到盖板两侧卡止的声音。

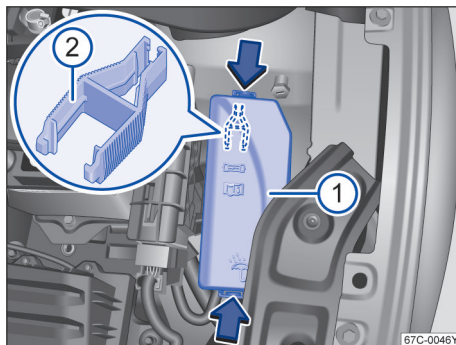
用来拔出保险丝的塑料夹钳 → 图 117  位于发动机舱保险丝盒盖板的内侧。

提示

保险丝盒盖板要小心地拆下并正确装回，以免造成汽车损坏。

- 必须防止污物和湿气侵入已打开的保险丝盒。保险丝盒中的污物和湿气会造成电气装置损坏。

车内保险丝列表

注意本章节开始处第 121 页上的  和 .



图 118 仪表板中：保险丝分配

这张表列出了与驾驶员有关的用电器的保险丝位置。表格的第一列包含插接位置，其他列包含电流强度和受保护的用电器。

插接位置 → 图 118	电流强度 (安培)	用电器
F5	30	滑动天窗控制单元
F6	40	BCM (KL_30ZV)
F13	7.5	诊断接口、雨水与光线识别传感器、转向柱电子装置控制单元 (灯光)、车灯旋转开关
F14	10	转向柱电子装置控制单元 (雨刮)

插接位置 → 图 118	电流强度 (安培)	用电器
F15	7.5	仪表板、紧急呼叫模块和通信单元控制单元
F16	40	BCM (KL_30R 灯光电源)
F17	30	副驾驶员侧车门控制单元、副驾驶员侧后部车门控制单元
F18	30	BCM (KL_30 前雨刮)
F19	25	电子通讯信息设备 1 控制单元
F20	30	BCM (KL_30 后风窗加热)
F23	7.5	倒车影像
F25	7.5	转向柱组合开关 (多功能方向盘 KL30)
F26	7.5	Gateway (数据总线诊断接口)
F28	7.5	电子计费装置传感器
F31	7.5	暖风/空调操作 (空调控制面板)
F32	7.5	点火起动开关
F33	30	驾驶员侧后部车门控制单元、驾驶员侧车门控制单元
F35	40	BCM (KL_30L 灯光电源)
F36	15	BCM (KL_30 喇叭信号)
F38	30	BCM 电源
F39	7.5	驻车距离报警控制单元、车距调节控制单元、驾驶员辅助系统的前部摄像机
F40	7.5	转向柱电子装置控制单元、诊断接口、大灯照明距离调节器、车灯旋转开关、右前大灯、左前大灯、倒车灯开关
F41	7.5	车外后视镜调节
F42	7.5	冷却液循环管路压力传感器、离合器位置传感器、起动机继电器
F44	7.5	气囊控制器
F48	7.5	电子转向柱锁止装置控制单元、进入及起动系统接口
F53	7.5	点火钥匙防拔出锁电磁铁、换挡杆传感器控制单元
F55	20	12V 电源
F56	30	空调鼓风机
F59	10	后视镜加热
R3	40	KL15 继电器
R4	70	KL74 继电器

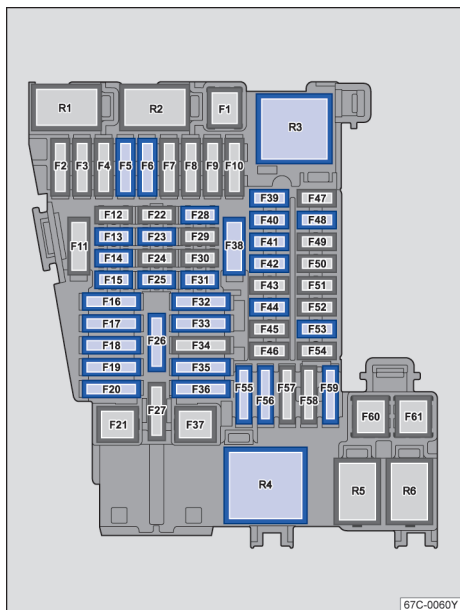
更换烧断的保险丝

注意本章节开始处第 121 页上的  和 .



图 119 烧断的保险丝：扁平插入式保险丝



图 120 用塑料夹钳拔出或插入保险丝：扁平插入式保险丝

保险丝型号

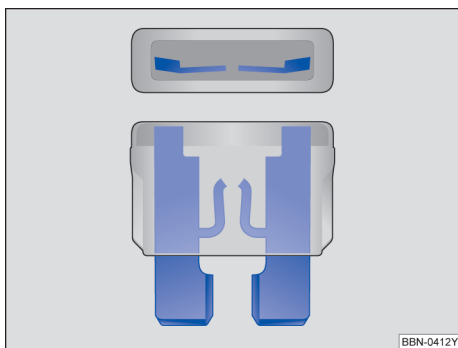
- 标准扁平插入式保险丝 (ATO®)
- 小扁平插入式保险丝 (MINI®)
- 慢熔型扁平插入式保险丝 (MAXI+®)

准备工作

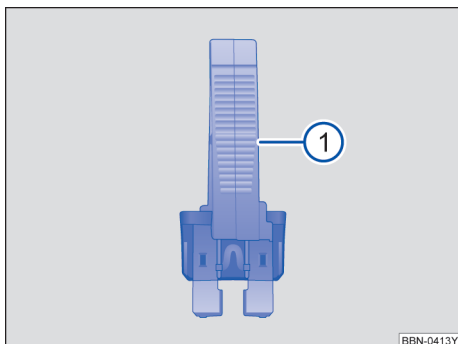
- 关闭点火开关、车灯和所有用电器。
- 打开相应的保险丝盒 → 第 121 页。

识别烧断的保险丝

- 用手筒照亮保险丝。这样可更好地识别烧断的保险丝。
- 烧断的扁平插入式保险丝 (ATO®、MINI®、MAXI+®) 可从上面和侧面透过透明外壳通过熔断的金属条来识别 → 图 119。

更换保险丝

- 必要时将塑料夹钳 → 图 120 从相应保险丝盒的盖板中取出。
- 根据保险丝型号，将塑料夹钳的合适夹嘴从侧面推到保险丝上。
- 拔出保险丝。
- 如果保险丝已烧断，用一个具有相同电流强度（相同颜色和相同印刷文字）和相同尺寸的新保险丝更换 → .
- 在装入新保险丝后，必要时将塑料夹钳插回盖板中；
- 安装保险丝盒盖板。

汽车上的每个电路均由熔断式保险丝保护。建议时刻随车携带若干备用保险丝。可到上汽大众经销商处购买。

如果用电流更大的保险丝更换损坏的保险丝，则电气装置的其它部位可能出现损坏。



如果新更换的保险丝不久后再次熔断，则必须尽快让上汽大众经销商检查本车的电气系统。

警告

- 使用不合适的或修理过的保险丝可能会引起失火，导致人身伤害和事故。
- 切勿对已损坏的保险丝进行修理。
- 切勿将额定电流较大的保险丝作为替换品使用。
- 用来更换的保险丝必须额定功率相同（颜色和印刷标识都相同）、结构尺寸也相同。
- 切勿把金属条、回形针或者类似的物品用作保险丝，即使短时间也不行！

提示

- 如果用电流更大的保险丝更换损坏的保险丝，则电气装置的其它部位可能出现损坏。

 发动机舱内另有一个保险丝盒。 

应急启动

主题引言

该章节包含有关下列主题的信息：

- 用跨接电缆启动发动机

124 ▶

若因蓄电池放完电无法启动发动机，则可通过跨接电缆连接另一辆汽车的蓄电池启动发动机。

用于连接的跨接电缆的横截面面积必须足够大。

警告

- 汽车发动机舱属高危区域，谨防引发伤亡事故！在发动机舱内作业前务必仔细阅读和遵守相关完全警告说明。
- 对蓄电池作业前务必仔细阅读和遵守相关警告说明。

提示

- 跨接启动时两车切勿相互接触，否则，一旦连接两蓄电池正极，电流立即流通。
- 亏电蓄电池必须与整车电气系统正确连接。

用跨接电缆启动发动机

注意本章节开始处第 124 页上的警告和提示。



图 121 跨接电缆连接示意图



图 122 用于充电器负极连接的接地点

必须先接正接线柱，后接负极接线柱。

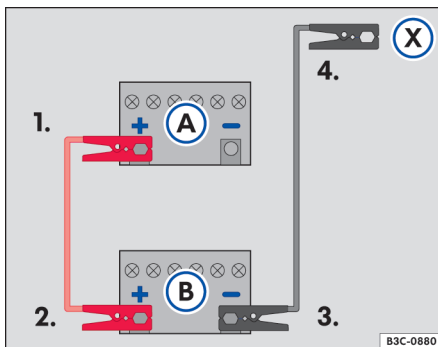
在图 121 中，A 表示亏电蓄电池，B 表示供电蓄电池。

连接跨接电缆

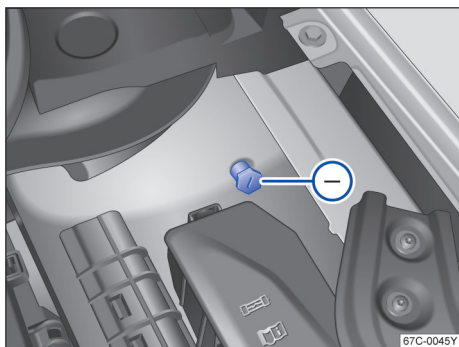
- 关闭两车点火开关。
- 将红色电缆的一端连接到亏电蓄电池 A 的正极 + 上。
- 将红色电缆的另一端连接到供电蓄电池 B 的正极 + 上。
- 将黑色电缆的一端连接到供电蓄电池 B 的负极 - 上。
- 将黑色电缆的另一端 X 连接到亏电蓄电池汽车发动机缸体上的螺栓连接金属部件上或发动机舱内的连接点上→图 122，连接点必须尽可能远离亏电蓄电池 A。
- 适当安置跨接电缆，注意避免使其与发动机舱内的运动部件接触。

启动发动机

- 启动供电蓄电池汽车的发动机，怠速运转。
- 启动亏电蓄电池汽车发动机，等一至两分钟，直至其平稳运转。

拆卸跨接电缆

- 拆卸跨接电缆前必须确保前大灯处于关闭状态。
- 打开亏电蓄电池汽车的鼓风机和后车窗加热器，降低拆卸电缆时产生的电压峰值。
- 发动机运转状况下按下述相反顺序拆卸跨接电缆。

警告

跨接电缆使用不当可能导致蓄电池爆炸，引发严重伤亡事故！为降低事故风险，请务必遵守下列规定：

- 在发动机舱内作业时请务必仔细阅读和遵守相关安全警告说明。
- 请务必仔细阅读和遵守蓄电池作业相关安全警告说明。
- 供电蓄电池的电压必须与亏电蓄电池的电压（12V）相同，两蓄电池的容量也应尽可能相同（见蓄电池上标注的规格），否则，可能引起爆炸！
- 若蓄电池结冰，则不得使用跨接电缆启动发动机，否则，极易引起爆炸！即便蓄电池解冻后其内的电解液也可能泄漏，导致化学烧蚀。故结冰的蓄电池必须更换！
- 请严格按跨接电缆制造商提供的操作说明进行操作。

- 不得将负极电缆直接连接到亏电蓄电池的负极接线柱上，否则，蓄电池产生的气体可能被电火花点燃，引起爆炸！
- 蓄电池附近不得有静电，因蓄电池内的气体可能被静电产生的电火花点燃，引起爆炸！
- 不得将负极电缆连接到燃油系统部件上或制动软管/管路上。
- 接线夹的非绝缘部位不得相互接触，此外，与蓄电池正极接线柱连接的跨接电缆不得与汽车的金属部件接触，否则，可能短路。
- 适当安置跨接电缆，注意避免使其与发动机舱内的运动部件接触。
- 操作时切勿俯身对着蓄电池，谨防被酸液烧伤！

提示

在利用外接电源对车辆蓄电池充电时，请勿将充电器的负极接在蓄电池的负极上，必须连接到发动机壳体上或发动机机舱内的接地点处→图 122。

- 跨接电缆连接不当可能严重损坏整车电气系统。
- 两车不得相互接触，否则，一旦连接正极，电流立即流通。

 连接电缆线夹时应使其与蓄电池接线柱之间的金属良好接触。

- 若未能成功启动，则 10 秒钟后关闭启动机，约等半分钟后再次尝试启动。

牵引启动和牵引

主题引言

该章节包含有关下列主题的信息：

- 牵引启动提示 125
- 关于牵引的提示 125
- 安装前部牵引环 126
- 牵引时的驾驶提示 126

在牵引时要遵守相关法律规定。

出于技术上的原因，不允许牵引汽车蓄电池电量耗尽的汽车。

警告

牵引时汽车的行驶性能和制动反应特性均将发生变化，故牵引时务必注意下列要点，防止受伤和引发事故：

- 无经验的驾驶员切勿试图进行牵引作业，引发事故！
- 被牵引车驾驶员须知：
 - 因制动力器不工作，故制动时必须用比正常情况大得多的力量踏制动踏板，注意不要撞到前面的牵引车。
- 牵引车驾驶员须知：
 - 加速时务必格外谨慎，并尽可能避免急转弯。
 - 应根据情况提前制动，但应轻踏制动踏板。

提示

- 牵引启动发动机时燃油可能进入并损坏催化转换器。

牵引启动提示

 注意本章节开始处第 125 页上的  和 。

原则上不要牵引启动汽车。而要使用应急启动→第 123 页。



出于技术上的原因，不得牵引启动以下汽车：

- 带自动变速箱的汽车。
- 带 Kessy 无钥匙系统的汽车，因为电子转向柱锁止装置可能不能解锁。
- 蓄电池电量耗尽的汽车，发动机控制单元可能不正常工作。

提示

在牵引启动时，未燃烧的燃油可能进入尾气催化净化器从而导致损坏。

关于牵引的提示

 注意本章节开始处第 125 页上的  和 。

牵引绳或牵引杆

使用牵引杆可最谨慎和最安全地牵引。只有在没有牵引杆时，才可使用牵引绳。

牵引绳应当有弹性，以保护两辆汽车。最好使用人造纤维绳或由类似弹性材料制成的绳索。

牵引绳或牵引杆只可固定在规定用于牵引汽车的牵引环或牵引装置上。

牵引带自动变速箱的汽车

对于被牵引的汽车要注意以下事项：

- 挂入挡位 N。在发动机不工作且前车轮没有被抬起时，需要将 P 挡驻车机构应急解锁后进行牵引。P 挡驻车机构应急解锁请联系上汽大众经销商寻求专业支持。
- 切勿以高于 30 km/h 的车速牵引。
- 牵引距离不得超过 50 km (30 英里)。
- 使用专用牵引车时只允许抬起被牵引车的前车轮进行牵引。

何时不允许牵引本车？

在以下情况时不允许牵引本车，而必须用专用运输车或挂车运输：

- 某种损坏使本车的变速箱不再有润滑剂时。
- 在汽车蓄电池电量耗尽时，因为电子转向柱锁止装置无法松开。
- 带自动变速箱的汽车的牵引距离超过 50 km (30 英里) 时。

警告

若无视上述规定强行牵引本车，则可能引发事故，严重损坏汽车。

 当电子转向柱锁止装置都处于松开状态时，才允许牵引本车。在电气装置供电中断或有故障时，可能必须通过辅助启动发动机，以便松开电子转向柱锁止装置。

安装前部牵引环

 注意本章节开始处第 125 页上的  和 。



图 123 在保险杠的右前部：拆卸盖板



图 124 在保险杠的右前部：安装牵引环

牵引环的支座位于前保险杠上右侧的一个盖板后。

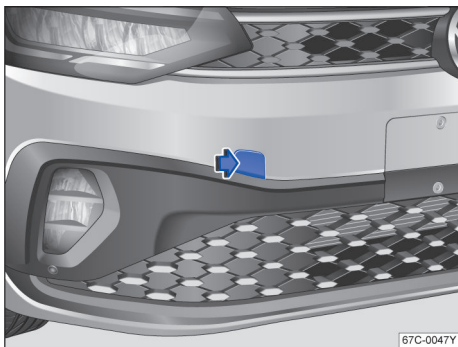
牵引环必须时刻随车携带。

要遵守关于牵引的提示 → 第 125 页。

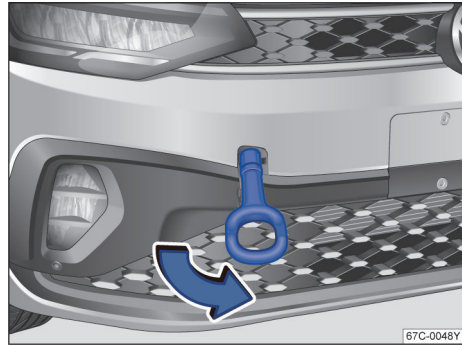
安装前部牵引环

- 从行李厢随车工具中取出牵引环和车轮扳手。
- 按压盖板的左侧区域 → 图 123 (箭头)，松开盖板的卡扣。
- 将牵引环朝箭头方向拧入螺纹孔内，直到限位位置 → 图 124。
- 用车轮扳手作为杠杆进一步拧紧牵引环。
- 牵引过程结束后，逆箭头方向拧出牵引环，然后重新安装盖板。
- 必要时清洁牵引环和车轮扳手，然后将其放回随车工具中。

提示

牵引环必须始终充分和牢固地拧入支座中。否则牵引环在牵引启动或牵引时可能从支座中扯断。 

牵引时的驾驶提示

 注意本章节开始处第 125 页上的  和 。

因技术原因，不得牵引启动蓄电池亏电汽车。

牵引作业，尤其用牵引绳进行牵引需具备一定的经验，两车驾驶员应熟悉牵引流程和相关技术要求，无经验的驾驶员切勿试图进行牵引。

牵引时应避免牵引力过大或猛烈牵引，在不平路面上牵引时牵引连接点将过载，甚至损坏。 

牵引时被牵引车的点火开关必须处于打开状态，从而使方向盘处于自由状态，转向信号灯、喇叭、风窗刮水器和清洗器均可使用。

本车被牵引时即使点火开关和危险警告灯均处于打开状态，仍可使用转向信号灯指示方向。按需指示的方向拨转向信号灯操纵杆即可打开转向信号灯，转向信号灯工作时危险警告灯停止闪烁，一旦转向信号灯操纵杆返回初始位置，危险警告灯立即自动开始闪烁。

发动机运转时制动助力器方起作用，因此，制动时必须用比正常情况大得多的力量踏制动踏板。

发动机运转时助力转向机构方起作用，因此，转向时必须用比正常情况大得多的力量转向方向盘。

被牵引车的驾驶员：

- 打开危险警告灯，但应遵守当地相关法规。
- 将挡位挂入 N 挡。在发动机不工作且前车轮没有被抬起时，需要将 P 挡驻车机构应急解锁后进行牵引。
- 牵引绳必须始终处于绷紧状态。

牵引车的驾驶员

- 打开危险警告灯，但应遵守当地相关法规。
- 慢慢起步行驶，直至牵引绳绷紧，再小心加速行驶。
- 起步时必须轻缓啮合离合器；自动变速箱汽车应慢慢踏下油门踏板。
- 切记，牵引时被牵引车的制动助力器和助力转向机构不工作！因此，应提前制动，但应轻踏制动踏板。

检查并添加

发动机舱内

主题引言

该章节包含有关下列主题的信息：

- 关于在发动机舱内作业的安全提示 127
- 在发动机舱中作业的准备 128
- 打开和关闭发动机舱盖 129 <

关于在发动机舱内作业的安全提示

在发动机舱中进行一切作业前，务必在一处水平而有承载能力的地面上停车。

汽车的发动机舱是一个有危险的区域→▲。如果不熟悉必要的操作和通用的安全防护措施，如果没有正确的工作部件可用，切勿在发动机舱内作业！**请将所有作业交由上汽大众经销商进行。不恰当的作业可能导致受伤。**

警告

凡汽车发动机舱均属高危区域，谨防引发伤亡事故！

- 若可见蒸汽或冷却液逸出发动机舱，则切不可打开发动机舱盖，谨防烫伤！待发动机冷却，看不到蒸汽或冷却液时方可打开舱盖。
- 务必按安全操作规程进行操作，切勿冒险！
- 发动机舱内进行诸如检查和添加油液等所有作业时均可能致伤和烫伤操作人员，甚至引发火灾。
- 不熟悉操作流程，无工具使用经验和不了解安全操作规定的人员不得在发动机舱内作业，否则，极易引发伤亡事故！若无把握，则必须由上汽大众经销商进行处理。
- 关闭发动机。
- 打开驻车制动器，并将挡位挂入 P 挡。
- 儿童远离汽车。
- 在打开发动机舱盖之前，务必让发动机冷却。
- 切勿触碰处于热态的发动机部件，谨防烫伤！
- 注意切勿将车用油液溅到热态发动机及其尾气排放控制系统上，谨防引发火灾！
- 避免电气系统短路，尤其须注意跨接电缆连接点，否则，蓄电池可能爆炸！▶

- 切勿触碰散热器风扇，因其受温度控制，即使关闭发动机，后风扇仍可能突然自动启动。
- 发动机处于热态时切不可打开冷却液补偿容器盖！因冷却液处于热态时冷却系统处于高压状态。
- 打开膨胀罐盖时应用一块大厚布包住膨胀罐盖，防止冷却液烫伤脸部、手和手臂。
- 切勿将诸如清洗布和工具遗忘在发动机舱内。
- 若在车下作业，则更须谨慎，应采取合适的措施防止汽车溜车或用合适的支座支撑汽车。此种情况不宜用随车千斤顶支撑汽车，谨防致伤车下操作人员！

警告

若不得不在发动机启动或运转时作业，则更为危险，务必时刻留意，谨防诸如传动带、发电机、散热器风扇等旋转部件和高压点火系统致伤操作人员！同时，请注意下列事项：

- 切勿触碰点火系统导线。
- 千万注意勿让首饰、宽松的服装、长发卷入发动机旋转部件，否则，可能引发致命事故！作业前务必取下首饰和领带，并包住头发，穿紧身服装。
- 踏油门踏板时务必谨慎，须检查变速箱是否已挂入某个挡位，否则，即使施加驻车制动，一旦踏油门踏板，汽车即可移动，势必引发伤亡事故！

警告

电气装置的高电压可能导致电击、烧伤、受伤和死亡！

- 切勿让电气装置短路。否则汽车蓄电池可能爆炸。
- 为了降低触电和受伤的风险，在发动机运行或启动过程中要注意以下事项：
 - 切勿触摸点火装置的电线。
 - 切勿接触气体放电灯的电缆和接口。

警告

若须对燃油系统或电气系统进行检修，还须遵守下列安全操作规定：

- 切勿吸烟。
- 工作区域及附近无明火。
- 手头备有灭火器。

提示

更换或添加车用油液时切勿加错油液，必须按系统功能添加品种和规格均无误的油液，否则，将导致严重功能故障，损坏发动机！



车用油液对环境有害！故应定期检查车下地面上是否有油液斑点或污迹，若发现斑点或污迹，则请与上汽大众经销商联系检修。

在发动机舱中作业的准备

核对表

在发动机舱中进行任何作业前都务必先按规定顺序进行以下操作→▲：

- ✓ 在一处平坦而坚实的地上停车。
- ✓ 关闭发动机。
- ✓ 打开驻车制动器。
- ✓ 将挡位挂入 P 挡。
- ✓ 待发动机冷却。
- ✓ 让儿童远离汽车。
- ✓ 打开发动机舱盖→▲。
- ✓ 请确保汽车不会意外自行移动。

警告

忽视这个对自身安全至关重要的核对表可能会导致受伤。

- 务必遵循核对表中的操作，并遵守通用的安全防护措施。

打开和关闭发动机舱盖



图 125 A 发动机舱盖锁开启手柄。B 散热器格栅上方用于打开发动机舱盖的分离杆



图 126 发动机舱盖支撑杆处于安放及固定位置

发动机舱盖可在车内开启

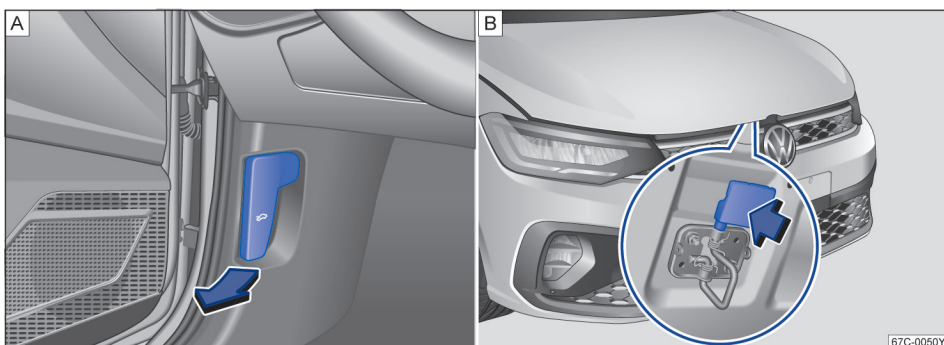
打开发动机舱盖

- 打开发动机舱盖前切勿将风窗刮水器臂抬高离风窗玻璃，否则，可能损坏舱盖漆面。
- 将车门打开沿图示箭头方向拉动开启手柄→图 125 A，舱盖在弹簧机构的作用下弹开稍许。
- 略微抬起发动机舱盖，拨动锁钩，使锁钩脱离→图 125 B→▲
- 将发动机舱盖支撑杆→图 126 从其固定支架上取下。
- 将发动机舱盖支撑杆挂入图示位置的开口上→图 126。

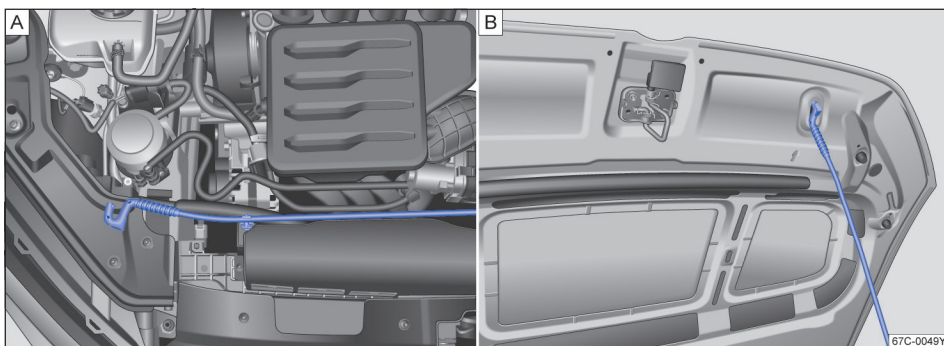
关闭发动机舱盖

- 将发动机舱盖支撑杆挂入图示位置的开口上→图 126。
- 将发动机舱盖支撑杆压入其固定支架内→图 126。
- 缓缓将发动机舱盖关合至较低位置
- 松手让发动机舱盖落到锁紧装置中，- **不要按压!** →▲

如果发动机舱盖未完全关闭，将发动机舱盖重新打开，然后正确关闭。

▲ 警告

谨防被高温冷却液烫伤!

- 若可见蒸汽或冷却液逸出发动机舱，则切不可打开发动机舱盖。待无蒸汽、烟雾或冷却液逸出发动机舱，并待发动机冷却后方可打开舱盖。
- 在发动机舱内作业前请务必仔细阅读和遵守相关安全警告说明。→▲

警告

未正确关闭的发动机舱盖可能在行驶过程中突然打开，从而挡住向前的视野。从而导致事故和受伤。

- 关闭舱盖后应检查一下舱盖是否正确关好，关好后的舱盖应与邻接车身齐平。
- 关闭发动机舱盖时须确保舱盖范围内无人。
- 若行驶时发现舱盖未关严，则必须立即停车，关好舱盖，谨防引发事故！

提示

- 为了避免损坏发动机舱盖和车窗玻璃刮水器摆臂，只能在车窗玻璃刮水器已折叠的情况下打开发动机舱盖。
- 开始行驶前务必将车窗玻璃刮水器摆臂重新翻回车窗玻璃上。

 清洁发动机时，残余的燃油，油脂和机油一起流出，必须利用油水分离器来清洁脏水，因此仅允许在专业维修站或相应的加油站清洗发动机。



车窗玻璃清洗液

车窗玻璃清洗液



图 127 发动机舱内：车窗清洗液容器盖。

定期检查车窗玻璃清洗液液位，并在必要时添加清洗液。

- 打开发动机舱盖  → 第 127 页。
- 车窗玻璃清洗液储液罐可通过盖子上的符号  识别 → 图 127。
- 检查储液罐中是否还有足够的车窗玻璃清洗液。
- 在车外温度低时要加入专用防冻清洗液，以防清洗液结冰 → .

警告

在发动机舱内作业时务必格外谨慎！

- 在发动机舱内作业时务必遵守相关安全警告说明 → .

小心

- 风窗清洗液内不得加入散热器防冻液或其它任何添加剂。
- 推荐使用上汽大众原装风窗清洗液。其它添加剂或皂液会堵塞扇形喷嘴的小孔。

发动机机油

主题引言

该章节包含有关下列主题的信息：

- 发动机机油规范 131
- 更换发动机机油 131
- 发动机机油消耗量 132
- 检查机油的液面高度 132
- 补充发动机机油 132
- 问题和解决方案 133

警告

不恰当地处理发动机机油可能导致严重烫伤和伤害。

- 仅在具有必须的专业知识情况下，才可自行更换发动机机油！

- 每次在发动机舱中进行作业之前，请阅读并遵守警告说明。
- 处理发动机机油时务必佩戴防护眼镜。
- 发动机机油在发动机运转时会变得特别热，可能严重烫伤皮肤。务必让发动机冷却。
- 发动机机油有毒，必须保存在儿童的接触范围之外。
- 发动机机油只可保存在封闭的原装容器中。此规定也适用于废弃处理之前的废机油。
- 切勿用空食品盒、瓶子和其它容器保存发动机机油，否则可能会误导他人喝下其中的发动机机油。
- 经常接触发动机机油可能损伤皮肤。务必用清水和肥皂彻底清洗沾有发动机机油的皮肤。



在任何情况下都不允许将废弃机油直接排入下水道或留存在地面上。

- 由于更换机油需要必备的专用设备和专业知识，更换发动机机油和机油滤清器请在上汽大众经销商处进行。

发动机机油规范

☞ 注意本章节开始处第 130 页上的 ▲。

发动机机油的加注必须严格遵守上汽大众的规范要求。

出厂时发动机已加注了一种优质多粘度级的机油。除了极端气候，这种机油可以全年使用。

当然，发动机机油也在不断地开发和改进中，因此本使用维护说明书中的说明仅适用于说明书交付印刷时的状态。

上汽大众经销商为您提供经上汽大众认可的机油产品，为您的爱车提供持久的保护。

上汽大众汽车有限公司会及时通知上汽大众经销商最新更改信息。因此我们建议您前往上汽大众经销商处为您的爱车更换发动机机油。

适用于您车辆的机油规范

发动机类型	机油规范
1.5L 汽油发动机	请参考发动机机油盖要求。
说明：机油盖如无特别说明，请加注满足 VW 50200（或兼容 VW 50200 的更高 VW 标准）标准的机油，如有明确要求，请参照要求来加注。	

请使用由上汽大众经销商提供的、经上汽大众认可的机油产品，购买机油时必须核对包装容器上注明的机油规范。

机油特性

上汽大众认可的机油产品具有如下的特点：

- 在各种室外温度下可全年使用
- 良好的清洁能力
- 在各种发动机温度和负载工况下良好的润滑能力
- 良好的抗老化能力
- 减少发动机磨损
- 良好的低温启动能力

⚠ 小心

发动机机油仅可添加由上汽大众经销商提供的经认可的添加剂产品。注意！不得使用未经本公司认可的任何添加剂。这些添加剂所造成的损伤不在质量担保范围内。

ⓘ 提示

我们建议，在长距离行驶前为您的汽车购买相应规格的发动机机油并随身携带。这样您随时可添加合适的发动机机油。

更换发动机机油

☞ 注意本章节开始处第 130 页上的 ▲。

必须在维修保养周期规定的时间内，更换发动机机油。

对于使用条件比较恶劣的车辆，特别是经常停车/启动以及常在低温或高原环境下使用的车辆，应经常检查机油液面，建议每 5000 公里更换机油和机油滤清器。

⚠ 警告

- 仅在具有必须的专业知识情况下，才可自行更换发动机机油！
- 每次在发动机舱中进行作业之前，请阅读并遵守警告说明。
- 更换发动机机油前请先让发动机充分冷却，热机油有烫伤的危险。
- 要佩戴防护眼镜，否则洒出和机油可能会对眼睛造成伤害。
- 为了放出机油，请您使用一个足够大的容器，以便容纳废弃机油。

- 当您用手旋出放油螺栓时，手臂要保持水平，以使流出的机油不会顺着您的手臂往下流。
- 机油有毒！废机油在按规定回收之前要妥善保管，以确保儿童和未经许可的人员无法触及。

 在任何情况下都不允许将废弃机油直接排入下水道或留存在地面上。

- 由于更换机油需要必备的专用设备和专业知识，更换发动机机油和机油滤清器请在上汽大众经销商处进行。

 ● 如果您的皮肤碰触过机油，必须彻底清洗干净。



发动机机油消耗量

 注意本章节开始处第 130 页上的 。

发动机机油消耗量可能因发动机不同而异，而且在发动机的使用寿命期间可能变化。

发动机消耗机油是正常的。根据驾驶方法以及车辆运行状况而不同，机油消耗量可能会达到 0.5L/1000km。最初 5000km 内的机油消耗量可能稍高。因此，必须定期检查机油液面的高度，最好在每次加油和长途行车前检查机油液面高度，必要时进行补充。

检查机油的液面高度

 注意本章节开始处第 130 页上的 。



图 128 带液位标记的机油标尺

机油标尺指示发动机机油液位。

检查机油液位高度

- 将车停放在水平地面。
- 关闭发动机。
- 打开发动机舱盖。
- 等待几分钟后拉出机油标尺。
- 用一块干净的布擦净机油标尺，然后把机油标尺重新插入到底。
- 再次抽出机油标尺，读出机油液面位置。

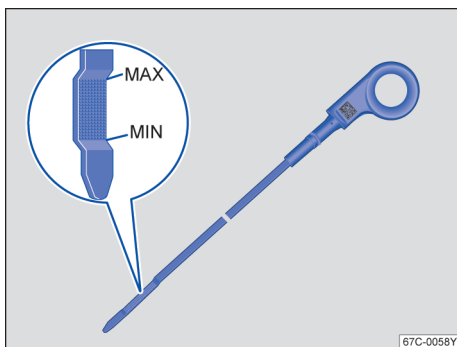
◀ “MAX”（机油标尺上拐点）标示的是机油液面高度的上限→图 128。

“MIN”（机油标尺下拐点）标示的是机油液面高度的下限→图 128。

加注时必须注意机油液面高度，既不能超出“MAX”上限也不能低于“MIN”下限。建议加注至两个标示中间偏上的位置。

小心

- 机油液位不得超过“MAX”上限，否则废气净化装置有损坏的危险。
- 在某些条件下如果无法添加合适的发动机机油，请不要继续行驶。关闭发动机并联系上汽大众经销商寻求专业支持。
- 由于高原行车时车辆的运行条件比较恶劣，发动机工作温度升高，机油粘度变小，容易造成机油消耗增加。因此，长期在高原环境下行驶的车辆，建议每 5000 公里检查发动机机油。

提示

机油规范→第 130 页。 ▶

补充发动机机油

 注意本章节开始处第 130 页上的 。

- 检查发动机机油液位→第 132 页。
- 拧开发动机机油加注口的盖子。
- 以小份额补充合适的发动机机油→第 130 页。
- 检查发动机机油液位→第 132 页。
- 小心地拧紧加注口的盖子，并把机油标尺向下插到底，否则发动机运转时机油可能溢出。 ▶

小心



- 在补充机油时，机油不要滴落到灼热的发动机零部件上——有燃烧的危险！
- 在发动机舱内进行工作前，请仔细阅读在发动机舱中作业警告说明。

 机油液位不得超过“MAX”上限。否则机油会被通过曲轴箱的通风孔吸入，并可能通过废气排放装置进入大气。机油可能在废气净化装置中燃烧并损坏废气净化装置。→ 第 132 页

问题和解决方案

 注意本章节开始处第 130 页上的 。

组合仪表显示屏中显示警告灯和文字信息。同时可能发出声音信号。

 **闪烁** 发动机机油压力过低。  **不要继续行驶！**

 **亮起** 发动机机油油位过低。关闭发动机。检查发动机机油油位→ 第 132 页。

 **闪烁** 发动机机油系统有故障。请到上汽大众经销商检修并检查发动机机油传感器。

发动机冷却液

主题引言

该章节包含有关下列主题的信息：

- 发动机冷却液规格 133
- 检查冷却液液位和加注冷却液 134

如果不熟悉必要的操作并且没有合适的工具以及正确的工作零部件和油液，切勿在发动机冷却系统上进行作业→ ！请将所有作业交由上汽大众经销商进行。

不恰当的作业可能导致受伤。

警告

在发动机舱内作业时务必格外谨慎！

- 在发动机舱内作业时务必遵守相关安全警告说明。→ 第 127 页

- 发动机达到暖态或热态时冷却液系统处于高压状态！此时切不可拧开膨胀罐盖，否则，可能被高温蒸汽烫伤。

警告

发动机冷却液有毒！

- 发动机冷却液只可装在封闭的原装容器中保存在安全的地方。
- 切勿使用空食品盒、瓶子或其他容器盛放发动机冷却液，否则可能有人饮用其中装着的发动机冷却液。
- 发动机冷却液要保存在儿童的接触范围之外。
- 确保根据汽车运行时的最低环境温度，添加合适比例冷却液。

 冷却液和冷却液添加剂可能污染环境。请收集流出的油液，按环保要求专业地废弃处理。

发动机冷却液规格

 注意本章节开始处第 133 页上的 。

上汽大众在冷却系统内已经加入了一种长效冷却液。

新车所加注的冷却液不仅可以在低温环境中提供防冻保护，而且保护冷却系统中的所有轻合金零部件防止腐蚀，除此之外还可以防止沉积物并显著提高冷却液沸点。因此，冷却液的浓度即使在温暖季节或地区也不可以因为补水而降低。

如果由于气候原因，需要更强的防冻保护，请联系上汽大众经销商选择防冻能力更强的原装冷却液。

其它冷却液添加剂可能会明显损害防腐作用。由此而产生的腐蚀损伤可能导致冷却液损失，结果导致严重的发动机故障。

警告

冷却液添加剂属有毒物质！

- 冷却液添加剂必须存放在原装容器内，勿让儿童接触！放出的废冷却液也应按此处理。
- 切勿将冷却液存放在空食品容器、瓶或任何非原装机油容器内，否则，可能将冷却液误认作食品，导致中毒事故！

- 严寒气候条件下为确保冷却液防冻能力，应根据环境温度加入规定浓度的冷却液，否则，冷却液可能冻结，导致汽车抛锚，同时，采暖系统不工作，致使驾乘人员暴露在严寒之中，有受伤的风险。

提示

冷却液中不得加入任何其它类型的添加剂，否则，将大大降低其防腐能力，导致冷却液系统腐蚀，冷却液流失，严重损坏发动机！

 冷却液和冷却液添加剂应收集并按规定处理。

- 上汽大众经销商为您提供按严格要求配置的原装冷却液溶液，在通常情况下，您可以直接将其添加到冷却系统中。
- 任何情况下原装冷却液不能同其它冷却液添加剂混合。
- 你可以根据红颜色识别出补偿容器中的冷却液。如果补偿容器中的液体颜色发生变化，说明冷却液同其它冷却液添加剂混合了！
- 在这种情况下必须立刻更换冷却液！
- 否则会出现严重的功能故障或发动机故障！

检查冷却液液位和加注冷却液

 注意本章节开始处第 133 页上的 。



图 129 冷却液补偿容器上的液位标记





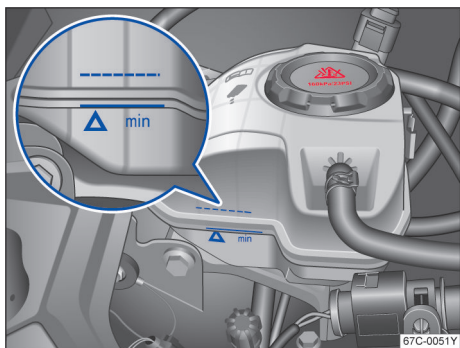

图 130 冷却液补偿容器盖

冷却液液位是否正常对发动机冷却系统的正常工作极其重要。

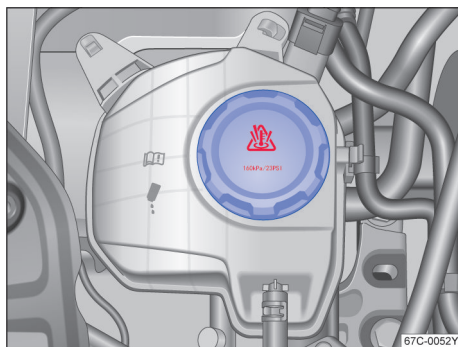
如果发动机冷却液液位过低，发动机冷却液警告灯会亮起。





准备工作

- ◀ - 将汽车停放在水平而坚实的地面上。
- 让发动机冷却 → 。
- 打开发动机舱盖  → 第 129 页。
- 发动机冷却液补偿罐可通过盖子上的符号  识别。

检查发动机冷却液液位

- 发动机处于冷态时检查冷却液液位是否处在膨胀罐侧面的标记范围内 → 图 129。
- 若液位低于“min”标记，则须立即添加冷却液。

添加发动机冷却液

- 务必将一块合适的抹布置于补偿罐的盖子上，防止面部、双手和双臂受热的发动机冷却液或蒸气伤害。
- 将此盖子小心地拧下 → 。
- 只可添加符合上汽大众规格 → 第 133 页的原装冷却液 → 。
- 发动机冷却液液位必须在补偿罐的标记范围内。不得添加超过标记区域的上边缘 → ！
- 牢固拧紧盖子。
- 如果在紧急情况下没有符合要求的规格（→ 第 133 页）的发动机冷却液，不要使用其它发动机冷却液添加剂！而暂时只添加蒸馏水 → 。然后用规定的发动机冷却液添加剂尽快恢复正确的混合比 → 第 133 页。

警告

在发动机舱内作业时务必格外谨慎！

- 在发动机舱内作业时务必遵守相关安全警告说明→第 151 页。
- 发动机达到暖态或热态时冷却液系统处于高压状态！此时切不可拧开膨胀罐盖，否则，可能被高温蒸汽烫伤。

提示

- 添加时只可使用蒸馏水！所有其它类型的水由于含有的化学成分可能在发动机中导致显著的锈蚀损坏。也可能导致发动机失灵。如果未添加蒸馏水而添加了其它水，请尽快请上汽大众经销商完全更换发动机冷却系统中的液体。
- 发动机冷却液只可添加至标记区域的上边缘。否则多余的发动机冷却液在受热时会被从发动机冷却系统中挤出，并可能导致损坏。
- 在发动机冷却液损失较多时，只可在发动机**完全冷却**时加注发动机冷却液。冷却液损失较多的原因是发动机冷却系统泄漏。应立即让上汽大众经销商检测发动机冷却系统。否则会导致发动机损坏！
- 在添加油液时要确保往正确的容器加注。如果使用错误的油液，可能导致严重的功能缺陷和发动机损坏！

制动液

制动液



图 131 发动机舱内：制动液容器的盖子。

制动液随着时间流逝会吸收周围空气中的水分。制动液的含水量过高会导致制动装置损坏。水会显著降低制动液的沸点。如果含水量过高，则在

制动器负荷高和全制动时会在制动装置中形成气泡。气泡会降低制动效果、显著延长制动距离，甚至可能导致制动装置完全失灵。自身安全和其它交通参与者的安全取决于始终正常起作用的制动装置→▲。

制动液液位

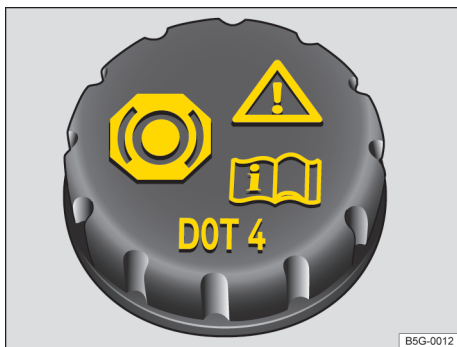
制动液液位必须始终介于制动液容器的 MIN（最小）和 MAX（最大）标记之间→▲。

并非在所有车型上都可以准确检测制动液液位，这是因为发动机部件会妨碍观察制动液容器内的液位。如果无法准确读取制动液液位，请让专业人员处理。

因为制动摩擦片磨损和制动器自动调整，制动液液位在行驶模式下会略微下降。

更换制动液

制动液首次 3 年后续每 2 年必须更换。

建议由上汽大众经销商更换制动液。

警告

打开发动机舱盖，检查制动液液位前请务必仔细阅读和遵守相关安全警告说明。

- 若制动系统警告灯 (C) 不熄灭或行驶时亮起，表明制动液液位过低，为防引发事故，须立即停车，切勿继续行驶，应尽快请专业人员检修系统。

警告

废旧制动液或不合适的制动液势必影响制动效果、甚至导致制动系统失效。

- 建议使用上汽大众原装制动液，且必须使用新的制动液。
- 制动液包装容器上标有制动液规格，任何情况均须使用规格正确的制动液。
- 制动液属有毒物质。
- 切勿将制动液存放在空食品容器、瓶或任何非原装机油容器内，否则，可能将制动液误认作食品，导致中毒事故！
- 务必将制动液装在密封的原装容器内，并置于远离儿童的安全场所，谨防引发中毒事故！
- 制动液首次 3 年后续每 2 年必须更换。制动液使用时间过长，制动时系统可能产生气阻，影响制动效果，降低行驶安全性，甚至导致制动系统失效，极易引发事故！

提示

制动液对车身漆面有腐蚀作用，应及时清除溅到漆面上的制动液。

 放出或处理废制动液时务必遵守相关环保法规。

汽车蓄电池

主题引言





该章节包含有关下列主题的信息：

- 蓄电池充电和更换蓄电池 136
- 问题和解决方案 137

汽车蓄电池是车内电气装置的组成部分。

如果不熟悉必要的操作和通用的安全防护措施并且没有合适的工具，切勿在电气装置上进行作业→！请将所有作业交由上汽大众经销商进行。不恰当的作业可能导致受伤。

汽车蓄电池上的警告说明的解释

-  佩戴护目镜！
-  蓄电池电解液属强腐蚀性有毒物质，操作时必须佩戴防护手套和护目镜
-  禁止工作场所有明火、火源、火花和吸烟！
-  充电时蓄电池产生易燃易爆气体！
-  儿童必须远离电解液和蓄电池！

警告

对蓄电池和电气系统进行作业时务必充分了解其危险性，操作不当可能引发事故、火灾及化学灼伤，故作业前务必阅读和遵守下列安全警告说明：

- 对电气系统作业前必须关闭发动机、点火开关及所有用电设备，断开蓄电池负极电缆。更换灯泡时仅需关闭相应灯光开关即可。
- 必须让儿童远离蓄电池和电解液！
- 操作时必须佩戴护目镜！防止酸液和含铅颗粒溅到眼睛、皮肤和衣服上。
- 蓄电池电解液属强腐蚀性有毒物质，操作时必须戴护目镜和防护手套；切勿倾斜蓄电池，否则，电解液可能从排气孔中溅出；万一电解液溅入眼睛，须用清水冲洗数分钟，然后尽快就医诊治；洒到皮肤或衣服上的酸液可用肥皂中和，并用清水彻底冲洗；若误饮了电解液，则必须立即就医诊治。

- 禁止工作场所及周围有明火、火花、无外罩电灯和吸烟！操作电气系统及电缆时必须注意防止产生电火花和静电；注意切勿使蓄电池接线柱短路，否则，短路产生的高能电火花可能致伤操作人员。
- 充电时蓄电池产生易燃易爆气体！故充电场所必须通风良好。
- 将蓄电池与整车电气系统断开时必须先拆负极电缆，后方可拆正极电缆。
- 请注意电源的极性，上电前必须检查电源极性的匹配情况。
- 每次通电时间不得小于 5 秒，避免频繁快速通断操作。
- 连接蓄电池前必须关闭所有用电设备，且须先接正极电缆，后接负极电缆；切勿接错电缆极性，否则，可能引发火灾！
- 切不可对结冰的蓄电池或刚解冻的蓄电池进行充电，否则，可能导致蓄电池爆炸和化学灼伤，结冰的蓄电池必须更换！注意，亏电蓄电池在 0℃ 左右时即可结冰。
- 通气软管必须始终连接在蓄电池上。
- 切勿使用损坏的蓄电池，否则，可能导致蓄电池爆炸！因此，损坏的蓄电池必须及时更换。

提示

- 打开点火开关，发动机处于运转状态时切不可断开蓄电池！否则，可能损坏电气系统或电子部件。
- 切勿让蓄电池长时间处在阳光直射下，因强紫外线可损坏蓄电池壳体。
- 若在低温条件下汽车长期停放不用，应采取适当措施保护蓄电池，防止其因“结冰”损坏。

蓄电池充电和更换蓄电池

 注意本章节开始处第 136 页上的  和 。

对蓄电池的所有操作均需具备必要的专业知识。

若汽车经常短途行驶或长期停放不用，则应在规定的保养周期之间增加检查蓄电池的次数。

若蓄电池损坏，蓄电池电流不足，从而导致汽车起步困难，若遇此情况，请尽快到上汽大众经销商处充电或更换蓄电池。

蓄电池充电

因蓄电池充电须具备相关专业知识，并须在可控环境内进行充电，故建议由上汽大众经销商对蓄电池进行充电。

用电设备自动关闭功能

本车智能化电气系统可在蓄电池负荷过高时自动采取下列相应措施防止蓄电池快速放电。

- 提高怠速转速，增加发电机发电量。
- 若仍不足以解决问题，则减少方便用电设备（例如，电动门窗或后风窗加热器）的供电量，或干脆关闭这些设备，降低蓄电池的负荷。
- 发动机启动期间暂时中断 12 伏电源插座的供电。

本车虽配备智能化电气系统管理功能，但若发动机熄火后点火开关仍长时间处于打开状态或驻车后侧小灯或驻车灯长时间处于打开状态，蓄电池仍可能快速放电。

更换蓄电池

本车蓄电池安装位置经过严格的设计布置，并具有特殊的安全性。

上汽大众原装蓄电池符合汽车维护保养及安全性相关规定。

因事故触发安全气囊后蓄电池自动切断功能

蓄电池位于行李厢内的汽车，一旦发生事故，触发安全气囊时，蓄电池和启动机之间的电气连接立即自动切断，防止电气系统发生短路故障。

警告

- 在对蓄电池进行所有作业之前，请阅读和遵守有关的警告说明。

提示

为避免汽车电气装置发生损坏，切勿将诸如太阳能电池板或汽车蓄电池充电器的附件连接在 12 伏电源插座上。

 蓄电池含有有毒物质，如硫酸和铅。因此，废蓄电池必须按照规定回收，不得作为生活垃圾处理！

问题和解决方案

 注意本章节开始处第 136 页上的  和 。

发电机

指示灯亮起红色。

发电机有故障。在行驶过程中发电机不对 12 伏车辆蓄电池进行充电。

- 关闭不需要的用电器。
- 请前往上汽大众经销商处检修。
- 检测电气装置。

发动机自动启停系统无法启动发动机 → 第 87 页。

警告

亮起的警告灯和文字信息可能是故障提醒继续行驶会导致在道路交通中抛锚，引起事故和受伤。

- 切勿忽视亮起的警告灯和文字信息。
- 一旦道路条件允许且安全，就立即停车。

提示

忽视亮起的指示灯和文字信息可能导致汽车损坏。

车轮和轮胎

被动式轮胎气压监控系统（间接式胎压监测）

主题引言

该章节包含有关下列主题的信息：

- 被动式轮胎气压监控系统警告灯 138

警告

车轮和轮胎处理不当可能导致轮胎突然失压、花纹裂开甚至导致轮胎爆裂。

- 要定期检测胎压，并始终保持规定的胎压值。过低的胎压可能使轮胎剧烈变热，从而发生花纹裂开和轮胎爆裂。
- 务必遵守胎压标签上所规定的冷态轮胎正确充气压力。
- 要定期在轮胎处于冷态时检查胎压。如有必要，需根据规定的压力值及时进行调整。
- 要定期检查轮胎是否有磨损或损坏痕迹。
- 切勿超出安装的轮胎允许的最高车速和载荷。

 在胎压过低时，耗电量和轮胎磨损会增大。

 请勿完全依赖于被动式轮胎气压监控系统。定期检查轮胎，确保胎压正确并且轮胎没有任何损坏迹象，例如刺伤、割伤、裂纹和凸痕。只要异物未刺入轮胎内部，就要将异物从轮胎花纹中清除。

被动式轮胎气压监控系统警告灯

 注意本章节开始处第 138 页上的 。

被动式轮胎气压监控系统“RKA+”借助 ABS / ESP 传感器比较各个车轮的频谱特征或滚动半径。当车轮的频谱特征或滚动半径变化达到 RKA+ 的警告门限时，组合仪表中的警告灯  将亮起。

如果警告灯常亮表明轮胎压力不足；如果警告灯先闪烁后常亮表明胎压监测系统存在故障。

被动式胎压报警系统经过基本设置后，需要经过一定的里程后（一般正常行驶约一小时以后），才能进行胎压报警。







在下列情况下轮胎的周长可能会发生变化：

- 轮胎压力过低。
- 轮胎的结构已损坏。
- 车辆单侧承受负载。
- 前轴/后轴车轮上的载荷过重（例如在挂车行驶、山区行车或下坡行驶时）。
- 装上了防滑链条。
- 换上了备用车轮。
- 更换了其它车轮。
- 环境温度变化过大。







每行驶一万公里，需要重新检查胎压，并对胎压监控系统进行重新标定。

被动式轮胎气压监控系统的基本设置

在调整轮胎气压或更换车轮后，必须按如下方式对系统进行设置：



- 打开点火开关。
- 按压信息娱乐系统上的  按钮 → 第 23 页。
- 点击 。
- 点击 。
- 点击 。
- 点击 。
- 如果全部 4 个轮胎的轮胎压力均符合要求值时，点击功能按键 ；如果点击功能按键 ，则不会保存当前的轮胎压力，系统未进行新的匹配。

警告灯 亮起后的正确操作步骤：

- 1) 请在路况允许并确保安全的情况下立即停车并熄火；
 - 2) 检查轮胎和胎压是否正常（建议用气压计测量），如果胎压不足或胎压过高时，请按驾驶员侧中间门柱上的标签标准胎压值调整胎压。
 - 3) 重新打开点火开关；
 - 4) 按压信息娱乐系统上的  按钮 → 第 23 页。
 - 5) 点击 。
 - 6) 点击 。
 - 7) 点击 。
 - 8) 点击 。
 - 9) 如果全部 4 个轮胎的轮胎压力均符合要求值时，点击功能按键  以保存轮胎压力。
- 如果无法继续行驶，请联系就近的上汽大众经销商进行维修。

警告

胎压不同或胎压过低可能导致轮胎失效、失去对汽车的控制、引发事故、人员受伤和死亡。

- 若警告灯  亮起，必须立即降低车速，避免急转弯和紧急制动，就近停车，尽快检查轮胎气压。
- 驾驶员必须负责使所有轮胎始终保持正确气压，因此，必须定期检查轮胎气压，最好在长途行驶前检查轮胎气压。
- 轮胎气压必须符合规定，若轮胎气压不足，持续高速行驶将加剧轮胎挠曲或者轮胎过热，可能导致胎面脱壳或轮胎爆裂。
- 某些行驶条件下（例如，以运动型的风格驾驶汽车，或在寒冷季节或地区行驶，或在非平坦路面行驶），警告灯  可能反应滞后或根本不显示。

警告

亮起的警告灯和文字信息可能是故障提醒继续行驶会导致在道路交通中抛锚，引起事故和受伤。

- 切勿忽视亮起的警告灯和文字信息。
- 一旦路面情况允许且安全，就立即停车。

提示

- 装防滑链行驶时被动式轮胎气压监控系统可能显示错误警告信息，因防滑链加大了轮胎滚动周长。
- 当驾驶员由于外部的影响而导致一个或者多个轮胎爆胎，胎压监测系统可能无法及时给予驾驶员以提醒。
- 装备非上汽大众标配或选装轮胎时可能会引起的误报警。
- 当在非常坏的路面行驶时，极低的轮胎气压可能会引起误报警。
- 没有正确设置胎压（调整胎压、更换轮胎、更换减震器等情况后需要重新设置胎压）会引起误报警。

车轮和轮胎知识

主题引言

该章节包含有关下列主题的信息：

- 一般说明 139
- 检查轮胎气压 140

- 轮胎使用寿命 141
- 应急车轮（备胎） 142
- 新轮胎和新车轮 143
- 轮胎气压 145
- 车轮螺栓 146
- 防滑链 146

上汽大众建议，将和轮胎的所有作业交由上汽大众经销商进行。因为那里备有需要的专用工具和配件，具备必要的专业知识并已准备好处理废旧轮胎。

一般说明

车轮故障预防措施

- 汽车驶过路缘或类似障碍物时应尽可能沿障碍物垂直方向慢速行驶。
- 注意勿使轮胎接触油脂、机油和燃油。
- 定期检查轮胎损伤状态（如割胎、开裂或鼓包等损伤）；清除嵌在轮胎花纹里的外来杂物。

轮胎存放须知

- 拆卸轮胎前应在轮胎上做标记，安装时按标记复位，使车轮的旋转方向和动平衡状态保持不变。
- 拆下的车轮或轮胎应存放在凉爽干燥处，最好存放在无阳光的暗处。
- 未装配到车轮上的轮胎应直立存放。

新轮胎

新轮胎必须经过磨合→第 143 页新轮胎的花纹深度取决于轮胎品牌、型号及花纹类型。

隐蔽性损伤

轮胎和轮辋的损伤往往难以发现，行驶中如发现汽车异常振动或跑偏，则表明某个轮胎存在故障，遇此情况，请尽快到上汽大众经销商维修轮胎。

警告

最初新轮胎的道路附着性不可能达到最佳状态，故应以适中车速谨慎驾驶，防止引发事故！

- 未经磨合的轮胎及磨损的轮胎的道路附着力不足，直接影响制动效果。
- 不得用损坏的轮胎行驶！否则，可能导致爆胎，引发伤亡事故。

- 轮胎气压必须符合规定，若轮胎气压不足，持续高速行驶将加剧轮胎挠曲，轮胎极易过热，结果可能导致胎面脱壳或轮胎爆裂。
- 切勿使用损坏或已磨损至轮胎花纹磨损标记的轮胎，应及时更换这类轮胎。
- 切勿松开带螺栓连接式轮圈的轮辋上的螺栓，谨防引发事故！
- 尽可能避免使用胎龄超过 6 年的轮胎，若不得已而用之，则驾驶时务必格外谨慎，且应慢速行驶。
- 任何情况切勿使用不知来历的旧车轮或轮胎，因这类车轮或轮胎虽无明显损伤，但可能已损坏，从而行驶时可能导致汽车失控，引发严重事故。
- 行驶时若发现汽车非正常振动或跑偏，则必须立即停车，检查轮胎是否损坏。

检查轮胎气压

根据车型不同，上汽大众原装轮胎气压规定值标注在燃油箱盖板内侧或驾驶员侧中间门柱上的标签上。

1. 从轮胎气压规定值标签上查取本车轮胎气压值（其上标注的气压值适用于夏季和冬季轮胎）。
2. 拧下气门嘴防护帽，将气压监测装置装到气门嘴上。
3. 检查轮胎气压时轮胎必须处于冷态。温度升高，气压略高于规定值，但无须降低轮胎气压。
4. 根据汽车负荷和驾驶需要适当调整轮胎气压，可按照轮胎气压标牌→图 136 上的信息对轮胎气压进行调整。
5. 同时应检查备用车轮的轮胎气压。
6. 重新拧上气门嘴防护帽。
7. 如果轮胎充气压力已改变，则应在信息娱乐系统车辆功能菜单中进行胎压设置。

配备胎压监测系统¹⁾²⁾的汽车，如已改变轮胎气压，则应在信息娱乐系统车辆功能菜单中进行胎压设置。

汽车在过去三小时内仅低速行驶数公里方可检查和调整轮胎气压，因行驶时轮胎内摩擦和挠曲变形导致轮胎温度升高，胎内空气膨胀，从而使气压检查失控。

¹⁾ 取决于车型

²⁾ 选装件

轮胎气压以冷态气压为准。轮胎暖态气压肯定高于冷态气压，因此，若冷态气压符合规定，则轮胎达到暖态时切勿降低其气压，否则，将导致轮胎气压不足，行驶时可能有突然爆裂。

高速行驶时轮胎气压是否正确尤其重要，因此，凡添加燃油时和长途行驶前均应检查轮胎气压，配备胎压监测系统²⁾的汽车也须照此办理。

备用车轮的轮胎气压应保持本车规定的最高气压值。

胎压监测系统¹⁾²⁾

行驶时该系统监测所有轮胎的气压，若测得的轮胎气压值偏离规定的气压值，则必须调整轮胎气压。

警告

- 轮胎气压不正确可能导致爆胎，引发事故，致伤甚至致死人员！
- 至少每月和长途行驶前检查一次轮胎气压，轮胎气压必须符合规定，谨防引发事故！
 - 轮胎气压不足将加剧轮胎挠曲变形，轮胎过热，可能导致胎面脱壳，甚至爆胎。
 - 轮胎气压无论过低还是过高，均会导致轮胎早期磨损，恶化操纵稳定性。
 - 轮胎温度过高需要降温时请采用自然冷却的方式，切勿用泼冷水的方式来降低轮胎温度，这可能会导致胎面侧胶层各部分遇冷水后收缩不均而发生裂纹，影响行车安全。

小心

- 气门嘴防护帽丢失或安装不合适的防护帽或未正确拧紧防护帽均可能损坏气门嘴和胎压监测系统，故行驶时所有防护帽必须处于拧紧状态。所用防护帽规格必须与原装防护帽相同。
- 连接轮胎气压表时必须使气压表与气门嘴处在一条直线上。否则，可能损坏气门嘴。
- 若发现防尘帽丢失，须尽快配上。
- 高原行车时，由于制动频繁，会导致轮胎气压升高。且由于环境大气压力较低，使轮胎的实际相对气压变高，因此保持轮胎压力在规定范围对于行车安全至关重要。
- 汽车在高温条件下行驶时，轮胎散热较慢，轮胎内气压会随之相应增高，特别是在高速紧急制动及长途行驶时，需注意检查轮胎的工作温度及轮胎压力在规定范围内，避免对行车安全造成影响。

 轮胎气压不足势必增加汽车燃油消耗量。

轮胎使用寿命



图 132 轮胎花纹磨损标记

轮胎使用寿命取决于轮胎气压、驾驶风格及装配状况。

轮胎花纹磨损标记

本车原装轮胎上设有若干横穿花纹，高度为 1.6 mm 的磨损标记→图 132。根据轮胎品牌，轮胎外圆周上通常均匀分布 6 到 8 个磨损标记（如字母“TWI”或其它符号），用于指示磨损标记所在位置。在磨损标记旁测得的纹槽深度降至 1.6 mm 时该轮胎即达法定允许的最小花纹深度，该轮胎必须更换。

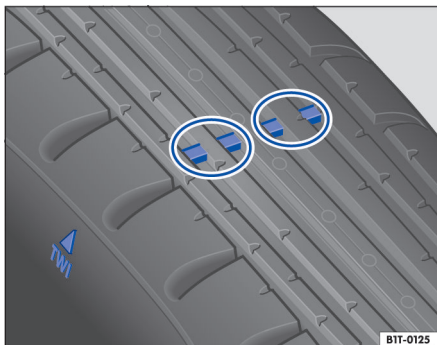
轮胎气压

轮胎气压不正确将导致轮胎早期磨损，甚至可能爆胎！因此，应每月检查一次轮胎气压，长途行驶前也须检查一次轮胎气压。

驾驶方式

急转弯、急加速和紧急制动均将加剧轮胎磨损，应尽可能避免上述驾驶方式。



图 133 前后车轮换位

前后轮换位

若前轮轮胎的磨损比后轮严重，建议如图所示将前后轮换位安装→图 133，从而可保证所有轮胎使用寿命大致相同。

车轮平衡

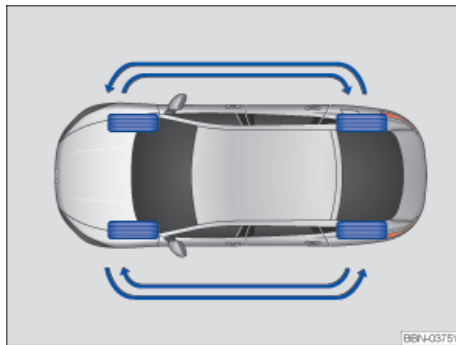
汽车出厂时车轮已作平衡处理。但行驶中有诸多因素影响车轮平衡性，导致车轮不平衡，转向摆振。

不平衡的车轮应及时进行平衡处理，否则，将导致转向机构、悬挂系统和轮胎过度磨损。安装新轮胎后也须重新平衡车轮。

车轮总成动平衡要求：单侧轮辋 $\leq 10\text{g}$

车轮定位失准

车轮定位失准将导致轮胎不均匀过度磨损，恶化行驶安全性，若发现轮胎不均匀过度磨损，请尽快到上汽大众经销商处检查车轮定位。

		整车型号	SVW71527AD SVW71527BD	
空 载 时 前 后 轮 定	前 轮	前束（双轮，可调）	10' \pm 10'	
		车轮外倾角（不可调）	-56' \pm 30'	
		左右轮外倾角最大允差	30'	
		主销后倾角（不可调）	7° 19' \pm 30'	
	后 轮	前束（双轮，不可调）	出厂检验 ZP8	17' \pm 10'
			DIN 700 20	18' \pm 10'
		车轮外倾角（不可调）	出厂检验 ZP8	-1° 27' \pm 20'

位参数		DIN 700 20	-1° 27' ±10'
	左右轮外倾角最大允差		30'
检测方法	采用车轮定位检测台测试。		

警告

行驶时若轮胎爆裂或漏气，可能引发严重伤亡事故！

- 轮胎花纹磨损至磨损标记时必须更换轮胎，否则，可能引发事故！因磨损轮胎的道路附着力急剧下降，尤其在潮湿路面上高速行驶时极易造成汽车浮滑，严重影响行驶安全性。
- 若轮胎气压不足，持续高速行驶将加剧轮胎挠曲变形，轮胎过热，可能导致胎面脱壳，甚至爆胎，极易引发事故！故轮胎气压必须符合规定。

- 若发现轮胎不均匀过度磨损，则应尽快到上汽大众经销商处检查汽车行驶系统。
- 注意切勿使化学物质、机油、油脂、燃油及制动液接触轮胎。
- 避免使用胎龄超过6年的轮胎，若不得已而用之，则务必慢速谨慎行驶。
- 损坏的车轮和轮胎必须及时更换！
- 切勿使用来历不明的旧轮胎，即使外观无可见损伤，旧车轮和轮胎可能已损坏，故极可能导致汽车失控，引发严重事故。

应急车轮（备胎）



图 134 行李箱内：备用轮胎固定手轮



图 135 应急车轮上的警示标识

如汽车安装原装应急轮胎，信息娱乐系统显示屏将显示轮胎失压状况。

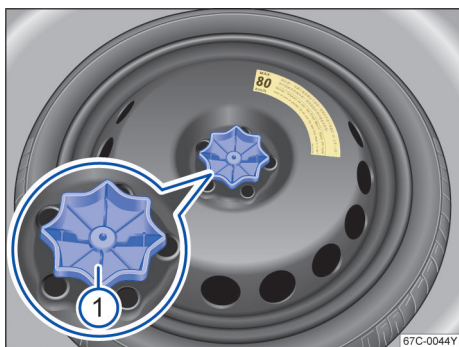
拆卸备用轮胎

- 打开行李厢盖，上抬行李厢地板。
- 先拔出支撑件→图 134①，再按下固定手轮。
- 逆时针拧下备用轮胎中间的固定手轮。
- 取出备用轮胎。

存放换下的车轮

- 打开行李厢盖，上抬行李厢地板。
- 轮辋面朝下，轮辋中心孔对准备用车轮坑里的螺柱，然后将换下的车轮装入备用车轮坑。
- 将手轮装到螺柱上，顺时针拧手轮，直至将车轮固定。
- 拧上固定手轮后再装上对准插入支撑件。
- 将随车工具装入行李厢内的工具盒里。
- 放回行李厢地板。
- 关闭行李厢盖。

规格与在用车轮不同的备用轮胎

如备用轮胎的规格不同于在用车轮 - 例如，冬季轮胎或应急备用轮胎 - 则只可短时间使用，行驶时务必格外谨慎→▲。

之后应尽快换装标准车轮。

漏气时应急轮胎应急行驶须知

- ESC 必须处于打开状态，如已关闭，则应将其打开。

- 务必慢速（最高不超过 80 km/h）谨慎行驶。
- 尽可能避免紧急制动和急转弯。
- 避免驶越障碍物（如路缘）和坑洼路面。

应尽快更换故障轮胎，同时必须检查轮辋损伤状况。详情请咨询上汽大众经销商。

应急行驶开始

一旦显示屏显示轮胎失压，则至少有一个轮胎正在漏气，车辆进入应急行驶状态。

终止应急行驶

如发生下列情况，则必须停车，切勿继续行驶：

- 车轮冒烟。
- 可闻到橡胶味。
- 汽车颤动。
- 可听到敲击声。

关于警示标识：

- 警示标识位置：黄色警示标识位于备胎的一侧（正面或反面）。
- 警示标识提醒内容：请注意！仅限于紧急情况下使用！使用时车速不得超过 80 公里/小时！须尽快换用常规车轮！使用备胎时请勿遮盖警示标签！→ 图 135

警告

备用轮胎或应急备用轮胎使用不当可能导致汽车失控，引发撞车或其它事故，严重致伤人员！

- 不得使用损坏或花纹磨损至磨损标记的备用轮胎或应急备用轮胎！

警告

如应急轮胎失压，将大大恶化汽车的操纵稳定性。

- 车速不得超过 80 km/h，且须谨慎行驶。
- 尽可能避免急转弯和紧急制动。
- 避免驶越障碍物（如路缘）和坑洼路面。
- 如应急备用车轮安装在驱动桥上，则行驶距离不得超过 200km。
- 应尽快换装标准车轮，因应急备用车轮的结构只适合短时间行驶。
- 应急备用车轮必须用原装车轮螺栓紧固。
- 切勿同时使用一个以上应急备用车轮。
- 安装应急备用轮胎后应立即检查轮胎气压→第 145 页。

- 若应急轮胎失压，则切不可将防滑链装在前轮上。

- 上述拆装备用车轮的流程适用于配备重低音扬声器的车型，未配备该装置的车型视实车而定。

新轮胎和新车轮

新轮胎和新车轮必须经过磨合。

轮胎和轮辋属汽车关键部件。本车轮和轮辋经上汽大众严格认证，完全与本车特性相匹配，具有良好的道路附着性和操纵稳定性。如需安装未经上汽大众认可的轮胎或车轮，则请咨询上汽大众经销商，确定其是否适用本车。选用轮胎和车轮时尤其须注意整车重量和最高允许车速。

建议对轮胎和车轮的任何作业均由上汽大众经销商实施。因其熟悉操作流程，并配有必要的专用工具和备件及合适的报废轮胎处理设施。上汽大众经销商掌握轮胎、轮辋及车轮装饰件的安装和更换技术，有关事项请咨询上汽大众经销商。

安全起见，轮胎应成对更换（即同时更换两个前轮或两个后轮），尽可能不要单个更换。

轮胎型号代码

了解轮胎型号及其含义有助于正确选用轮胎，子午线轮胎的侧壁上标有轮胎型号代码。例如：

205/60 R 16 92V

其含义如下：

- 205 轮胎宽度，单位：mm
- 60 高/宽比（%）
- R R 子午线轮胎
- 16 轮辋直径，单位：英寸

92 承载能力代码

V 轮胎速度级别

轮胎上可能还标有下列信息:

x1 “Reinforced” 代表加强型轮胎

M+S (或 M/S) 代表轮胎花纹适用于冬季行驶的轮胎 (雪泥地轮胎)

↻ 轮胎旋转方向

轮胎速度级别

P 最高允许车速 150 km/h

Q 最高允许车速 160 km/h

R 最高允许车速 170 km/h

S 最高允许车速 180 km/h

T 最高允许车速 190 km/h

H 最高允许车速 210 km/h

V 最高允许车速 240 km/h¹⁾

Z 最高允许车速 240 km/h¹⁾以上¹⁾

W 最高允许车速 270 km/h¹⁾

Y 最高允许车速 300 km/h¹⁾

行驶轮辋尺寸	6J×15 ET45	6J×16 ET49
行驶轮胎尺寸	195/65 R15 91H	205/55 R16 91H

在朗逸新锐车型上可使用的备用轮辋和轮胎的尺寸规格如下:

备用轮辋尺寸: 3.5J×18 ET38

备用轮胎尺寸: T125/70 R18 99M

警告

若使用不适合本车的轮胎, 则可能危及交通安全, 谨防引发事故!

- 尽可能避免使用胎龄超过 6 年的轮胎, 若不得已而用之, 则必须慢速谨慎行驶。
- 若加装车轮装饰罩, 则必须确保有足够的冷却气流通向制动器, 否则, 可能导致制动器过热。
- 同一轴上的轮胎规格和花纹应相同, 轮胎规格应符合整车制造厂的标准要求。
- 切勿安装来历不明的旧轮胎和车轮, 即使外观无可见损伤, 旧轮胎和车轮也可能已损坏, 从而可能导致汽车失控, 引发事故!
- 切勿拧松带螺栓连接式轮圈的轮辋的连接螺栓, 谨防引发事故!

轮胎识别代码 (TIN)

TIN 码是轮胎的序号号, 以字母“DOT”开头, 表示该轮胎符合相关法规要求, 随后是轮胎制造商代码和轮胎制造日期缩写→第 144 页, 其它数字和字母则属轮胎制造商内部用代码。

轮胎制造日期

轮胎制造日期也标注在轮胎侧壁上 (可能只标在车轮内侧):

“DOT ... 0322 ...” 表示该轮胎是 2022 年第 3 周生产的。

行驶轮胎和备胎尺寸规格

请向上汽大众经销商了解适用于您的车辆的轮辋和轮胎的最新消息。

在朗逸新锐车型上可使用的行驶轮辋和轮胎, 有以下尺寸规格:

- 若备用车轮的轮胎规格不同于在用轮胎 (例如, 冬季轮胎) 则只可短时间使用, 行驶时必须格外谨慎, 应尽快换回标准轮胎。
- 车速不得高于所装轮胎的最高允许车速。若车速超过轮胎最高允许车速, 轮胎可能突然失压, 脱壳, 甚至爆胎, 极易引发事故!

小心

- 由于技术原因, 任何情况均不得使用其它汽车的车轮, 包括同车型其它车上的车轮。
- 若在本车使用未经上汽大众认可的车轮或轮胎, 则可能违反道路行驶车轮注册条件。



必须严格按当地相关法规处理废旧轮胎。



在轮胎损坏的情况下, 只允许暂时以谨慎小心的驾驶方式使用应急车轮。必须尽快地重新换上标准的车轮。

¹⁾ 某些轮胎制造商用代码 “ZR” 代表最高允许车速高于 240 km/h 的轮胎。

轮胎气压



图 136 胎压标签上的图标



图 137 驾驶员侧中间门柱上：胎压标签（或者在油箱盖的内侧）

胎压标签上的数据 → 图 136：

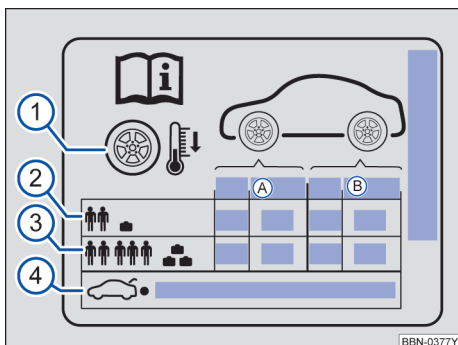
- Ⓐ 前桥轮胎的轮胎压力
- Ⓑ 后桥轮胎的轮胎压力
- ① 冷态轮胎的轮胎压力
- ② 部分负载时的轮胎压力
- ③ 满负载时的轮胎压力

胎压标签规定了出厂时安装的轮胎的正确轮胎压力。这些规定适用于夏季轮胎、全天候轮胎和冬季轮胎。胎压标签位于驾驶员侧中间门柱上。

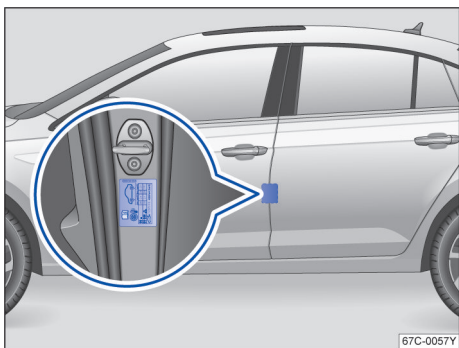
依据车辆，胎压标签的外观会有所不同。可能包含其它轮胎尺寸。

轮胎压力错误会导致磨损加重、大大缩短轮胎的使用寿命，甚至导致轮胎爆裂。轮胎压力过低或过高都会对车辆行驶性能造成不利影响 → ⚠。尤其在高速时，正确的轮胎压力特别重要。

检查轮胎压力

- 定期检查轮胎压力（每月至少一次），并且每次长途行车前也要进行检查。务必检查所有轮胎，如果可能，也包括备用车轮。在寒冷的地区应更频繁地检查轮胎压力。务必使用功能良好的胎压检测仪。

- 当轮胎在过去 3 小时内以低速下行驶不超过数公里时，才可检查轮胎压力。给出的轮胎压力适用于冷态轮胎。轮胎为热态时的轮胎压力比轮胎为冷态时的要高。因此切勿用将空气从热态轮胎中排出的方式调整轮胎压力。

- 在有效负荷较大时要相应地调整轮胎压力。
- 在调整轮胎压力后，务必将气门帽拧到气门上，必要时注意关于调整间接式胎压监测的信息和提示 → 第 138 页。

- 注意使用汽车制造商给出的轮胎压力，而不是轮胎制造商规定的轮胎压力。切勿超过轮胎侧面给出的最大轮胎压力。

警告

轮胎压力过高或过低都可能导致轮胎在行驶过程中突然撒气或爆裂。从而导致严重事故和致命伤害。

- 行驶时过低的轮胎压力可能使轮胎剧烈升温，从而发生花纹裂开和轮胎爆裂。
- 车速过高或汽车过载可能导致轮胎过热、轮胎突然损坏（包括爆胎）和滚动面脱落，然后因此导致失去对汽车的控制。
- 轮胎压力过低或过高会缩短轮胎的使用寿命，然后降低汽车的行驶性能。
- 要定期检查轮胎压力，至少每月检查一次，并且每次长途行车前也要进行检查。
- 所有轮胎都必须具有与有效负荷相符的正确轮胎压力。
- 切勿在轮胎处于热态时降低已提高的充气压力。

提示

- 在安放轮胎压力检测仪时请确保，此检测仪不会使气门杆倾斜。否则可能导致轮胎气门和胎压传感器损坏。
- 缺少、不合适或未正确拧上的气门帽可能导致轮胎气门损坏和间接式胎压监测传感器损坏。因此，每次行车时都要用符合工厂交货时安装要求的气门帽将所有气门全部盖好拧紧。

提示

部分车型胎压标签在驾驶员侧中间门柱上。 ▶

提示

胎压标签以车上实际粘贴的标签为准，说明书上图样仅供示意。

 轮胎压力过低会增加燃料消耗。

 如果间接式胎压监测警告至少一个轮胎的胎压过低，则必须通过具有相关功能的胎压检测仪检查胎压。仅凭观察轮胎无法确定胎压是否过低。轮胎花纹深度过小时也如此。

 轮胎充气时从压力表上读取的压力值和胎压传感器测定的压力值之间可能出现偏差。电子间接式胎压监测的工作更精确！

 在检查胎压时应注意间接式胎压监测的特点→第 138 页。

车轮螺栓

必须按规定力矩拧紧车轮螺栓！

车轮螺栓的结构必须与轮辋相匹配。若安装不同类型的轮辋，则必须使用长度、规格及螺栓头部形状均适合的螺栓。确保车轮安装稳固，制动系统正常工作。

不可使用不同车型的车轮螺栓，甚至不能使用同车型其它车上的车轮螺栓。

钢轮毂和铝合金轮毂的车轮螺栓拧紧力矩为 120 N·m。更换车轮后应尽快前往上汽大众经销商处检查轮胎螺栓的拧紧力矩。

警告

若车轮螺栓紧固不当，汽车行驶时车轮可能松动，极易引发事故！

- 车轮螺栓和轮毂上的螺纹必须洁净，易于拧动。
- 车轮螺栓和轮毂上的螺纹上不得沾有油脂或机油，否则，虽已拧紧至规定力矩，但汽车行驶时螺栓仍可能松动，极易引发事故！
- 必须使用本车自己的车轮螺栓。
- 不得在本车使用不同的车轮螺栓。
- 若车轮螺栓拧紧力矩小于规定值，汽车行驶时螺栓可能松动，极易引发事故；若大于规定值，则可能损坏车轮螺栓和螺纹。

防滑链

防滑链只可安装在前轮，并且只可装在规定轮胎上，该规定也适用于四轮驱动汽车。

只允许使用突出轮胎外廓不超过 15mm 的细扣防滑链条（包括张紧装置）。

请参阅和遵守应急轮胎相关说明。

安装防滑链前必须拆掉车轮装饰罩和装饰环。

本车可使用防滑链的车轮和轮胎尺寸规格如下：

轮辋尺寸：6J×15 ET45

轮胎尺寸：195/65 R15 91H

我们推荐您前往就近的上汽大众经销商咨询合适的轮辋、轮胎及防滑链尺寸信息。

警告

若使用不适合本车的防滑链或防滑链安装不当，则可能引发事故，致伤人员。

- 不同车型应采用不同尺寸的防滑链，并务必按防滑链制造商的装配说明安装防滑链。
- 安装防滑链行驶时必须遵守相关法规，且车速不得超过最高允许车速。

提示

- 在无冰雪路面上行驶时必须拆掉防滑链，否则，势必恶化汽车操纵稳定性，加速磨损，损坏轮胎。
- 防滑链与车轮直接接触可能划伤或损坏车轮，故必须正确安装防滑链。

 装防滑链行驶的最高允许车速为 50 km/h。

更换车轮

主题引言

该章节包含有关下列主题的信息：

- 更换车轮的准备工作 147
- 车轮螺栓 147
- 用汽车千斤顶举升汽车 148
- 更换车轮 150
- 更换车轮后 150

某些车型或车款出厂时不带汽车千斤顶和车轮扳手。在此类情况下，请让上汽大众经销商更换车轮。

只有当汽车已安全停车、熟悉必要的操作和安全防护措施且有合适的工具时，才能自行更换车轮！否则要请专业人员处理。

警告

- 轮胎损坏时，应尽可能将汽车停靠在远离车流的地方。并打开双跳灯、支起三角警告牌，请遵守有关的法规。
- 让所有乘员下车。
- 拉起手刹，挡位挂入 P 挡，并固定住对侧的车轮。
- 请注意，地面应平坦且不光滑。必要时可在汽车千斤顶下面垫一块坚固的大垫板。
- 只能使用已经过上汽大众认可用于本车的汽车千斤顶。
- 不允许使用其它的、包括用于其它上汽大众车型的汽车千斤顶。汽车千斤顶可能会滑移，有人身伤害危险！
- 如果汽车处于朝一侧倾斜的状态，则切勿举升汽车，有人身伤害危险！
- 汽车举升起来后切勿启动发动机，有发生事故的危险！震动的发动机可能使汽车从千斤顶上落下来。
- 在汽车仅由随车汽车千斤顶支撑着的情况下，身体部位（例如手臂和腿）切勿伸到汽车下面，有人身伤害危险！
- 如果需要到汽车下面去作业，必须另外用合适的垫块将汽车牢固支撑好，否则有人身伤害危险！

- 如果是带有旋接式轮辋锁圈的轮辋，切勿松开螺栓连接，有发生事故的危險！

更换车轮的准备工作

注意本章节开始处第 147 页上的 ▲。

核对表

作为更换车轮的准备工作，务必按给出的顺序进行以下操作 → ▲：

1. 在轮胎失压时要尽可能与车流保持安全距离将汽车停到平坦而坚实的地面上。
2. 拉起手刹。
3. 挡位挂入 P 挡。
4. 关闭发动机，然后将汽车钥匙从点火开关中取出。
5. 请所有乘员下车并到安全地带，例如到公路护栏后面。
6. 用一块石头或其它合适的物品卡住斜对角的车轮。
7. 在行李厢已装载时：取出行李件。
8. 从行李厢中取出备用车轮和随车工具。

警告

忽视这个对自身安全至关重要的核对表会导致事故和受伤。

- 务必遵循核对表中的操作，并遵守通用的安全防护措施。

车轮螺栓

注意本章节开始处第 147 页上的 ▲。



图 138 A. 从车轮螺栓上拔下盖罩；B. 更换车轮：松开车轮螺栓

拧松车轮螺栓时只能使用本车随附的车轮扳手。

只要本车还没有用千斤顶举升起来，就只能将车轮螺栓拧松约一圈。

如果某个车轮螺栓无法拧松，可以小心地用脚踩在车轮扳手的端部向下压。同时要固定住汽车，并确保可靠静止。

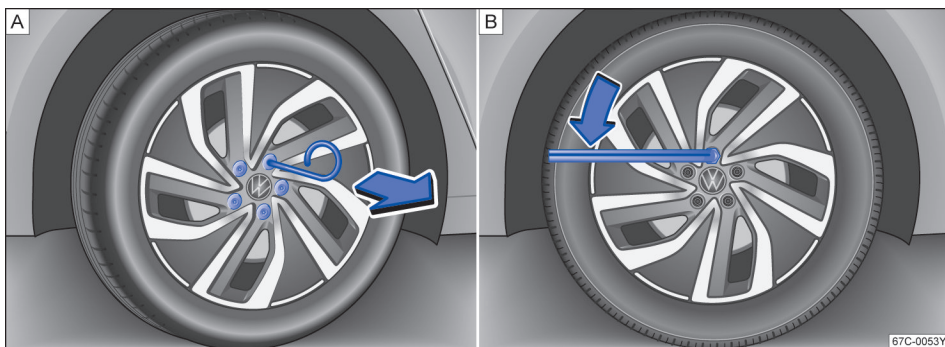
拔下车轮螺栓的盖罩

- 从随车工具中取出钢丝钩。
- 将钢丝钩穿过开口插入盖罩内→图 138 [A]，然后沿箭头方向将其拔下。
- 用此钢丝钩将所有其它盖罩拔下来。

拧松车轮螺栓

- 将车轮扳手套到车轮螺栓上，然后推到限位位置→图 138 [B]。
- 握住车轮扳手的末端，将车轮螺栓向逆时针转动均一圈。→▲

警告

错误拧紧的车轮螺栓在行驶过程中可能松开，然后导致事故、受伤和失去对汽车的控制。

- 请仅使用与各个轮辋对应的车轮螺栓。
- 切勿使用不同的车轮螺栓。
- 车轮螺栓和轮毂的螺纹线必须洁净、易拧、无机油和油脂。
- 务必只用汽车出厂时随附的车轮扳手来松开和拧紧车轮螺栓。
- 只要本车还没有用千斤顶举升起来，就只能将车轮螺栓拧松约一圈。
- 切勿在车轮螺栓上和轮毂中的螺纹线上涂敷油脂或涂油。否则即使具有规定的拧紧力矩，在行驶期间也可能松开。
- 切勿松开带旋接式轮辋锁圈的轮辋的螺栓连接。
- 如果用过低的拧紧力矩拧紧车轮螺栓，则车轮螺栓和轮辋在行驶期间可能松开。拧紧力矩过高则可能导致车轮螺栓或螺纹损坏。

用汽车千斤顶举升汽车

注意本章节开始处第 147 页上的 ▲。



图 139 将千斤顶放在汽车左后侧



图 140 汽车千斤顶的支撑点

汽车千斤顶只允许放置在图示支撑点（车身上的标记）处→图 139 或→图 140。在每个车轮旁都有相应的支撑点→▲。

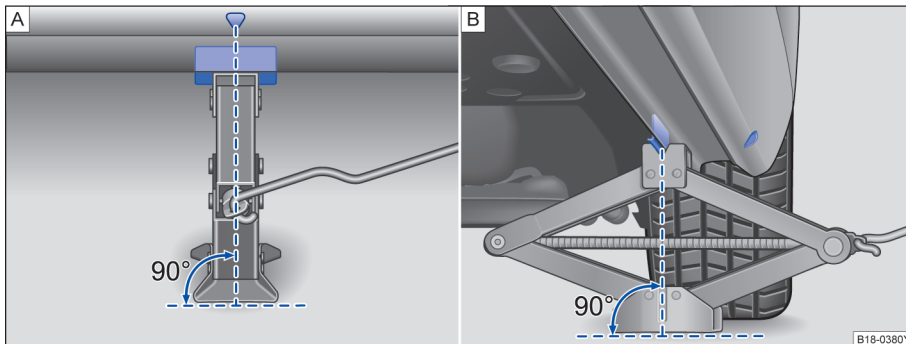
只允许在汽车千斤顶支撑点上举升汽车。

在将要更换的车轮的螺栓拧松之后，再举升汽车。

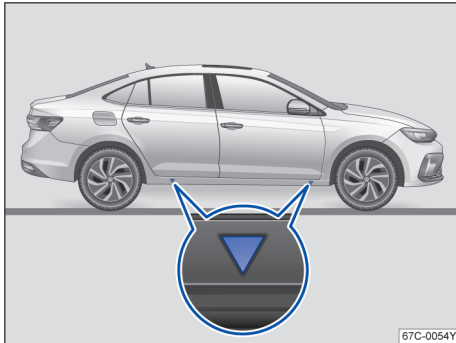
核对表

为了自身安全和乘员安全，要按给出顺序遵照以下事项→▲：

1. 请将车辆停于平坦而坚实的路面。
2. 拉起手刹，将挡位挂入 P 挡→第 89 页，并关闭发动机。
3. 在将损坏车轮顶升前，务必要固定好其他车轮，用坚硬物体（例如：石头、契型木块等）卡住汽车车轮，避免车辆移动。
4. 将千斤顶摇把钩入千斤顶丝杆轴上的孔内，保证两者可靠连接。
5. 在车身底部下方找到靠近更换的车轮侧的千斤顶支撑点→图 140。
6. 可以预先顺时针转动摇把将千斤顶撑开一段距离，随后将千斤顶放在车身底部指定支撑点的正下方。

7. 将千斤顶上部的卡槽插入支撑点位置的底部加强筋，确保千斤顶底座与地面（平坦且坚硬的地面）可靠接触，同时千斤顶要与地面保持垂直。
8. 确认位置无误后，可以继续顺时针转动摇把将千斤顶撑开，直到汽车车轮刚好离开地面。

警告

不恰当操作千斤顶可能使汽车滑下，由此造成严重的伤害。为了降低人身伤害的危险，请阅读并注意下列几点：

- 汽车千斤顶下的地面松软会导致汽车从汽车千斤顶上滑下。因此必须将汽车千斤顶安放在坚实的地面上。必要时可在千斤顶下面垫一块坚固的大垫板。在光滑地面（例如瓷砖地面）上应在千斤顶底座下垫一块防滑垫（例如橡胶垫）。
- 将汽车千斤顶置于汽车下面相应的支撑点下。
- 如果汽车千斤顶没有放在所描述的位置上，便会有人身伤害危险！此外，还可能会导致汽车损坏。
- 汽车千斤顶的起重爪必须卡住汽车边梁的棱边，这样汽车千斤顶在举升汽车时便不会发生滑移。
- 在汽车仅由随车汽车千斤顶支撑着的情况下，身体部位（例如手臂和腿）切勿伸到汽车下面，有人身伤害危险！
- 让所有乘客下车。他们下车后应待在远离危险区域的地方，例如到公路护栏的后面。
- 只有在汽车中无人时，才可举升汽车。
- 汽车举升起来后切勿启动发动机，有发生事故的危险！震动的发动机可能使汽车从千斤顶上落下来。
- 如果汽车处于朝一侧倾斜的状态，则切勿举升汽车，有人身伤害危险！

警告

忽视这个对自身安全至关重要的核对表会导致事故和受伤。

- 务必遵循核对表中的操作，并遵守通用的安全防护措施。

更换车轮

注意本章节开始处第 147 页上的 。

取下车轮

- 将车轮螺栓完全拧出，并放在干净的垫子上。
- 取下车轮，并将该车轮放入行李厢中。

安装应急车轮

- 放上应急车轮。
- 拧上所有的车轮螺栓。
- 用汽车千斤顶放下汽车。
- 用车轮扳手拧紧车轮螺栓。请勿依次拧紧螺栓，而是要以对角的形式交替地逐步拧紧。
- 必要时安装盖罩、车轮中心装饰罩或全封闭式车轮装饰罩→第 146 页。

更换车轮时如发现车轮螺栓已锈蚀或难以拧动，则检查拧紧力矩前必须更换这些螺栓和清洁轮毂的螺纹线。

尽快更换这个损坏的车轮。

标有滚动方向的轮胎

花纹有方向性的轮胎必须按规定转动方向安装。

如果轮胎花纹有方向性，则可从轮胎侧壁上标示滚动方向的箭头上看出。必须按这个规定的转动方向使用轮胎。只有这样，才能使这个轮胎在附着性、减低噪音、耐磨损和抗滑水方面完全发挥其最佳性能。

如果不得不逆着转动方向安装车轮，则行驶时必须小心，因为在这种情况下不能保证轮胎的最佳性能。在潮湿的路面上更要注意。为了能重新充分利用有方向性要求的轮胎的优点，要尽快更换或更换轮胎，重新恢复轮胎的正确转动方向。

警告

- 在更换车轮时，要保持车轮螺栓及其在轮毂中的螺纹线的清洁。车轮螺栓必须易拧。
- 切勿在车轮螺栓及轮毂中的螺纹线上涂油脂或机油。否则即使用规定的拧紧力矩拧紧了，车轮螺栓在行车期间也可能会自行松开，有发生事故的危險！
- 请阅读和遵守有关的信息和警告说明→第 150 页。

更换车轮后

注意本章节开始处第 147 页上的 。

汽车上配备应急车轮。

- 抬起行李厢地板。
- 将替换下来的车轮放入备用车轮槽中。
- 放下行李厢垫并安置妥当。
- 关闭行李厢盖。
- 尽快更换这个损坏的车轮。

更换车轮时如发现车轮螺栓已锈蚀或难以拧动，则检查拧紧力矩前必须更换这些螺栓和清洁轮毂的螺纹线。

 ● 对于装备有黄色限速警告标记的应急备用轮胎的车辆，该备用轮胎只作紧急状态下使用，请尽快修复或更换新的轮胎。

● 如果汽车带有胎压监测系统，在更换车轮后必须让系统重新记忆有关的参数。

汽车养护和维护

汽车外部养护和清洁

主题引言

该章节包含有关下列主题的信息：

- 清洗汽车 151
- 用高压清洗器清洗 152
- 清洁车窗玻璃和车外后视镜 152
- 汽车油漆上蜡和抛光 153
- 清洁镀铬部件 153
- 合金车轮的维护 153
- 养护橡胶密封条 154
- 去除车门锁芯内的积冰 154
- 车身底部防护层的维护 154
- 清洁发动机舱 154

定期和专业的养护可使本车**保值**。对于车身的锈蚀损坏和油漆缺陷来说，专业养护是保修要求获得承认的前提条件之一。

为便于您养护汽车，上汽大众经销商备有专为本车设计的系列养护材料，使用前请务必仔细阅读材料外包装上的使用说明。

警告

清洗或保养汽车前务必关闭发动机，拉起手制动杆。

警告

汽车养护材料内可能含有有毒和有害物质，使用不当可能导致人员中毒或损坏汽车。

- 保存汽车养护材料的原装密封容器必须存放在安全场所，谨防儿童接触，保存不当可能导致人员中毒。
- 切勿将汽车养护材料存放在装过食物的瓶罐等非原装容器内，以免误食中毒！
- 切勿让儿童接触汽车养护材料。
- 使用养护材料前务必阅读和遵守外包装上的使用说明和安全警告说明。
- 若所用材料释放有害烟雾，则必须在室外或通风良好的场所使用此类材料。
- 切勿使用燃油、松节油、发动机机油、除漆剂或其它挥发性液体清洗或养护汽车，因上述材料均属有毒和高可燃性物质，极易引发火灾和爆炸！

警告

汽车部件养护和清洁不当可能影响汽车的安全装备，从而导致受伤。

- 只可按照制造商说明清洁和养护汽车部件。
- 要使用认可或推荐的清洁剂。

提示

含有溶剂的清洁剂会腐蚀材料并可能将其损坏。

- 汽车表面处于干燥状态时切勿试图清除其上的污物、泥浆或灰尘，须先用大量清水泡软污物；清洁汽车表面时不可使用干布或干泡沫塑料，因其可能损坏漆面或玻璃。

 只可在专门规定的洗车点清洗汽车，以免可能受到机油、油脂和燃油污染的污水进入下水道中。在某些地区，除了这样的洗车点以外，禁止在其它任何地方清洗汽车。

 请尽可能选购对环境无害的汽车养护材料。

- 剩余的养护材料不得当作家庭垃圾处理，请按包装上的说明处理剩余的养护材料。

清洗汽车

注意本章节开始处第 151 页上的  和 。

昆虫残渍、鸟粪、树脂、路面尘土和工业灰尘、沥青、煤烟粒、化雪盐和其它侵蚀性沉积物在汽车油漆上附着愈久，其损害作用就愈大。高温（例如由于强烈的阳光照射）会加剧侵蚀作用。也要定期彻底清洗汽车**底部**。

自动清洗

自动洗车前请与自动清洗机操作员一起检查汽车上是否有额外安装的部件，并遵守操作员提供的建议。

车身漆面的强度足以承受自动清洗机的冲洗，但须注意对漆面的影响，其影响程度主要取决于清洗机的结构、清洗刷、清洗水的过滤状态及清洗剂 and 蜡溶剂的种类。如洗车后发现车身漆面变暗或有划痕，则应立即通知操作员，设法纠正，如必要，应用另一台不同结构的洗车机清洗汽车。

洗车后因制动盘和制动器摩擦片受潮，甚至结冰，制动效果可能稍有下降。

如何清除车窗上的蜡残留物，防止刮擦刮水器，请参阅→第 68 页。

手工清洗

- 先用大量清水软化污垢，并冲洗干净。
- 用柔软的海绵、手套或刷子自车顶向下轻轻清洗汽车。
- 洗车期间应经常冲洗海绵或手套等洗车工具。
- 粘结牢固的污物应用专用清洁剂加以清除。
- 车轮和门槛等部位应最后清洗，清洗时换一块海绵或手套。
- 用清水彻底冲洗汽车。
- 用麂皮仔细擦干漆面。
- 寒冷气候条件下应用干净布擦干橡胶密封件及其周围表面，防止其结冰，并用硅树脂喷涂橡胶密封件。

洗车后

洗车后应尽可能避免紧急制动，须轻踏数次制动踏板，“蒸发”掉制动器上的水分。

警告

洗车时谨防被车底的尖锐部件刮伤！

- 清洗车身底部时注意不要被尖锐部件刮伤手和手臂。

提示

- 汽车表面处于干燥状态时切勿试图清除其上的污物、泥浆或灰尘。清洁汽车表面时不可使用干布或干泡沫塑料，因其可能损坏漆面或玻璃。
- 寒冷天气洗车时，若用软管冲洗汽车，则切不可对准锁孔或车门、行李厢或发动机舱的接缝处冲洗，防止上述部位结冰。
- 应尽可能避免在烈日下清洗汽车，以免损坏车身漆面。

用高压清洗器清洗

注意本章节开始处第 151 页上的  和 .

用高压清洗器清洗汽车时务必格外谨慎。

务必严格按高压清洗器使用说明清洗汽车，尤其须注意其工作压力和喷洗距离。

- 应远距离喷洗柔软部件和涂漆保险杠→第 151 页。
- 切勿用高压清洗器清除车窗上的冰雪。
- 切勿用“集束喷嘴”清洗汽车→第 151 页。

- 洗车后应尽可能避免紧急制动，须先轻踏数次制动踏板，去除制动器上的水分。

警告

如不当使用高压清洗器，则可能对轮胎造成永久性可见或不可见损伤。从而可能引发严重伤亡事故。

- 切不可用“集束喷嘴”清洗轮胎，即使远距离短时喷洗也将对轮胎造成可见或不可见损伤，从而可能引发事故！
- 切不可用“集束喷嘴”清洗车窗，即使远距离短时喷洗也将引起车窗密封条变形。
- 制动系统内如有水、冰和防滑盐，则将降低制动效果，极易引发事故！

提示

- 清洗水温度不得高于 60°C，否则，可能损坏汽车。
- 保险杠内的驻车距离警告系统传感器必须保持清洁，无冰雪覆盖。用压力软管和蒸汽清洗时只可短时喷洗传感器，并且喷嘴和传感器之间必须保持 10 cm 的距离。
- 为防止损坏汽车，切勿近距离喷洗诸如橡胶软管、塑料件、绝缘材料等柔软部件，也不可近距离喷洗涂漆保险杠，距离越近，损坏越重。◀

清洁车窗玻璃和车外后视镜

注意本章节开始处第 151 页上的  和 .

清洁车窗玻璃和车外后视镜

推荐使用上汽大众原装玻璃清洁剂弄湿车窗和车外后视镜，然后用干净的麂皮或不起毛的布擦干玻璃表面。擦过车身漆面的麂皮不得再用于擦拭车窗和车外后视镜的玻璃，因其上残留的蜡会使玻璃模糊。玻璃上残留的橡胶、机油、油脂和硅酮须用玻璃清洁剂或硅酮清除剂加以清除。

清除车蜡残余物

用洗车机和汽车养护材料清洗汽车后玻璃表面可能残留有蜡，蜡渍只可用专用清洁剂或保洁布加以清除。残留在风窗上的蜡可能刮擦刮水片，建议每次清洗汽车时用保洁布去除风窗上残留的蜡。

含专用除蜡清洁剂的风窗清洗液可防止蜡渍刮擦刮水片。但须按规定比例添加除蜡清洁剂。油脂清除剂不能去除蜡残留物。→ 

建议使用上汽大众原装清洗液。▶

清除积雪

可用小刷子清除车窗和车外后视镜上的积雪。

清除积冰

最好用除冰喷雾剂清除积冰，如用刮冰铲清除积冰，则必须沿同一方向刮水，切勿来回刮擦。→①

警告

车窗模糊不清势必加大事故风险！

- 为安全起见，所有车窗不得有冰、雪及雾气，确保前方视野清晰。

提示

- 上汽大众推荐的原装清洗剂切不可与其它清洗剂混合使用，否则，可能分解清洗剂成份，堵塞风窗清洗液喷嘴。
- 切勿用温水或热水清除车窗和后视镜上的冰雪，否则，可能导致玻璃爆裂！
- 刮冰铲切勿在玻璃上来回刮擦，否则，车窗上的污物可能刮坏车窗。
- 为避免损坏位于后风窗内侧的加热丝，切勿用不干胶将加热丝粘在后风窗内侧。

汽车油漆上蜡和抛光

注意本章节开始处第 151 页上的 ▲和①。

上蜡

清洗汽车后车身表面无水滴滚落即可上优质防护蜡。

良好的蜡层不仅可有效保护车身漆面免遭外界不良环境的侵蚀，并能抵御轻微机械刮擦。

尽管定期用含蜡清水清洗汽车，但为有效保护车身漆面，建议至少每年上两次优质硬蜡。

抛光

漆面暗淡，即使上蜡也不能恢复其光泽时方需对漆面进行抛光处理。

若抛光剂不含蜡，则抛光后必须上蜡。

提示

为避免损坏车身漆面，请注意下列事项：

- 塑料件和喷涂亚光漆的部件不得抛光或上蜡。
- 切勿在沙尘环境里抛光汽车。

清洁镀铬部件

注意本章节开始处第 151 页上的 ▲和①。

- 用湿布清洗镀铬部件。
- 用铬清洁剂清除其表面污垢和附着物。
- 用柔软的干布抛光镀铬部件表面。

提示

为防止刮伤镀铬部件表面，请注意下列事项：

- 切勿用研磨剂处理镀铬部件。
- 切勿在沙尘环境里清洗和抛光镀铬部件。

合金车轮的维护

注意本章节开始处第 151 页上的 ▲和①。

每两周：

- 清洗合金车轮上的防滑盐和制动磨屑。
- 用无酸清洁剂清洗车轮。

每三个月：

- 在车轮上涂硬蜡。

合金车轮需定期维护才能保持美观，尤其需定期清除车轮上的防滑盐和制动磨屑，否则，将影响其表面光洁度。

必须用无酸清洁剂清洗合金车轮。

不得用汽车抛光剂或其它研磨剂处理车轮。若合金车轮表面防护层损坏（如石击），则必须及时修复损伤处。

警告

如不当使用高压清洗器，则可能对轮胎造成永久性可见或不可见损伤。从而可能引发严重伤亡事故。

- 切勿用集束喷嘴冲洗轮胎，即使远距离短时喷射也将对轮胎造成可见或不可见损伤，极易引发事故！

养护橡胶密封条

📖 注意本章节开始处第 151 页上的 ⚠️和🔍。

养护良好的橡胶密封条不易被冻住。

建议您定期清洁和养护汽车的密封件。

天窗橡胶密封条的养护

- 完全打开天窗。
- 用柔软、不起毛的清洁布和大量清水除去橡胶密封件上的尘土和污物。
- 必要时还要除去密封件支撑部位表面油漆上的尘土和污物。
- 让橡胶密封件充分干燥。
- 对已干燥的橡胶密封条，推荐使用上汽大众原装附件的养护物来处理。

养护行李厢盖和车门上的橡胶密封条

- 用柔软的保洁布和大量清水除去橡胶密封件上的尘土和污物。
- 必要时还需去掉橡胶密封件涂漆表面上的尘土和污物。
- 让橡胶密封件充分干燥。
- 对已干燥的橡胶密封条，推荐上汽大众原装养护套件来处理。

如果您不时地用合适的橡胶养护剂对车门、车窗等的橡胶密封件加以处理，就能使它们保持柔韧性、延长使用寿命。关于密封件的养护剂和养护的其它信息请咨询上汽大众经销商。

对橡胶件进行养护还能避免密封条提早磨损并防止不密封。车门更便于开启。养护良好的橡胶密封条即使在冬季也不易冻住。

🔍 提示

使用不合适的养护剂可能会导致密封件损坏。敬请垂询上汽大众经销商了解关于合适养护剂的信息。

去除车门锁芯内的积冰

📖 注意本章节开始处第 151 页上的 ⚠️和🔍。

冬季车门锁芯可能结冰。

只可用具有润滑及防腐特性的上汽大众经销商原装喷雾剂清除锁芯内的积冰。

🔍 提示

不可用含油脂溶剂的除冰喷雾剂清除锁芯内的冰，否则，门锁可能生锈。

车身底部防护层的维护

📖 注意本章节开始处第 151 页上的 ⚠️和🔍。

车身底板涂有防护层，防止其锈蚀和损坏。

汽车使用过程中防护层可能出现破损，建议定期检查车身底部和行走系统的防护层，若有破损，应及时修补，最好春末秋初各检查一次。

建议由上汽大众经销商修补防护层和进行防腐处理，因上汽大众经销商备有必要的材料和设备，并配有专业技术人员。

⚠️ 小心

发动机运转时催化转换器的温度很高！

- 切勿将汽车停驻在诸如干草或汽油等可燃物上方，以免处于高温状态的催化转换器引燃这些物质，造成无为损失。
- 尾气排放控制系统隔热罩、排气管和催化转换器上不得涂覆车身底板防护剂或密封剂，否则，处于高温状态的发动机和尾气排放控制系统可能点燃防护剂或密封剂。

清洁发动机舱

📖 注意本章节开始处第 151 页上的 ⚠️和🔍。

清洗发动机舱时务必格外谨慎！

防腐处理

汽车出厂时发动机舱已作防腐处理。

冬季行驶条件下，经常在撒盐路面上行驶时良好的防腐涂层尤其重要。为防止防滑盐腐蚀汽车，撒盐期前后应彻底清洗整个发动机舱。

若用油脂清除剂清洗发动机舱或由他人清洗发动机，则防腐涂层通常会被洗掉，故清洗后必须对发动机舱的所有表面、缝隙、结合处和部件进行防腐处理。

警告

凡在发动机舱内作业时务必谨慎，防止被刮伤、烫伤和引发伤亡及火灾事故！

- 在发动机舱内作业前请务必仔细阅读和遵守→第 127 页一节的相关安全警告说明。
- 打开发动机舱盖前务必关闭发动机，打开驻车制动器。
- 务必待发动机冷却后再清洗发动机舱。
- 清洗时注意勿被发动机舱内和汽车上的金属锐边刮伤。否则，可能导致伤害！
- 制动系统内如有水、冰和防滑盐，则将大大降低制动效果，极易引发事故！洗车后应尽可能避免紧急制动。
- 清洗时切勿触碰散热器风扇，因其受温度控制，即使关闭发动机后，风扇仍可能突然自动启动。

 清洗发动机时用清水冲残留燃油、油脂和机油后产生的污水必须用油水分离器进行处理。因此，应由上汽大众经销商清洗发动机。

汽车内部养护和清洁

主题引言

该章节包含有关下列主题的信息：

- 塑料件和仪表板的清洁和维护 155
- 软垫和织物饰面的清洁 156
- 清洁人造皮革椅套 156
- 天然皮革椅套的清洁和养护 156
- 清洁储物盒、饮料罐托架 157
- 清洁安全带 158

现代的服装面料，例如深色牛仔面料，有时色牢度不足。由于这些服装面料会褪色，尤其是浅色的座套（织物或天然皮革）即使按规定使用也可能会产生明显的变色。这不是座套面料的缺陷，而是因为服装面料的色牢度有缺陷。

警告

养护剂有毒和有害。不合适的养护剂和不恰当地使用养护剂可能导致事故、受伤、烫伤和中毒。

- 养护剂只可保存在封闭的原装容器中。
- 注意包装的随附信息。
- 切勿使用空食品盒、瓶子或其他容器盛放养护剂，因为人们不能总是认出其中装着的是养护剂。
- 使儿童远离所有养护剂。
- 使用时可能产生有害的蒸气。因此，养护剂只可在室外或在通风良好的空间内使用。
- 切勿使用燃油、松脂精、发动机机油、洗甲水或其它易挥发性液体来清洗、养护或清洁汽车。它们有毒并且易燃。

警告

汽车部件养护和清洁不当可能影响汽车的安全装备和导致受伤。

- 只可按照制造商说明清洁和养护汽车部件。
- 要使用认可或推荐的清洁剂。

提示

- 含有溶剂的清洁剂会腐蚀材料并可能将其损坏。
- 请让大众汽车经销商去除不易清除的污斑，以免导致损坏。

 可以在上汽大众经销商购买适用的养护剂。

塑料件和仪表板的清洁和维护

 注意本章节开始处第 155 页上的  和 。

含溶剂的清洁剂会损坏塑料件。

- 用干净的湿布清洗塑料件和仪表板。
- 若清洗效果不佳，则可用不含溶剂的塑料清洗剂进行操作。

警告

切勿用含溶剂的清洗剂清洗仪表板和安全气囊组件的表面，否则，将使表面疏松，一旦安全气囊触发，碎裂的塑料可能严重致伤乘员。

- 切勿用含溶剂的驾驶舱喷雾剂和清洁剂清洗仪表板和安全气囊组件的表面。

小心

含溶剂的清洗剂会损坏材料。

软垫和织物饰面的清洁

注意本章节开始处第 155 页上的  和 .

应定期用吸尘器清吸软垫、织物饰面和地毯底板垫。由此去除它们表面黏附的污物，防止其在使用中揉进织物里面。请勿使用蒸汽清洁机，因为蒸汽会使污物进入织物更深并固化。

普通保洁

我们建议一般都是用柔软的海绵或常用的、不起毛的细纤维布清洁。刷子只允许用来清洁地毯底板垫和脚垫，因为其它的织物表面都可能会因使用刷子清洁而受到损坏。

如果表面只是一般性的脏污，则可以用常用的泡沫清洁剂处理。用柔软的海绵把泡沫分布在织物表面并轻轻地涂擦。但是要避免织物湿透。然后用吸水性较好的干燥清洁布（例如细纤维布）把泡沫擦净，待完全干燥后再用吸尘器处理。

清除污斑

清除污斑时，要清洁的或许不仅仅是逐个污斑，而是整个表面。尤其是留有常见的使用痕迹的部位。请勿只对污斑进行点处理，否则可能会导致处理过的表面比未处理的颜色浅。

对饮料（例如咖啡、果汁等）造成的污斑可以用高级洗涤溶剂处理。用海绵蘸洗涤溶剂涂擦如果污斑不易清除，可以直接在污斑处涂擦一块洗涤膏。然后需要用清水进行后处理，去除洗涤剂残渣。方法是把一块打湿的清洁布或海绵蘸水抹擦，然后用吸水性较好的干清洁布擦净。

巧克力或化妆品造成的污斑用一块洗涤膏（例如牛胆汁皂）涂擦。然后用一块打湿的海绵去除洗涤膏。

对油脂、油液、口红或圆珠笔痕迹用中性肥皂粉，必要时加上牛胆汁皂处理。溶解的油脂或颜料成分必须用吸水性好的材料吸走。需要用水进行后续处理，操作时不得使垫子湿透。



对于椅套和织物饰面的严重的常见脏污，建议请上汽大众经销商清洗。

提示

- 请让上汽大众经销商去除厚重的污斑，以免造成损坏。
- 含有溶剂的清洁剂会腐蚀材料并可能将其损坏。

- 进入皮革毛孔、褶皱和拼缝中的灰尘及污物颗粒会磨损、损坏皮革表面。
- 开着的尼龙搭扣可能会导致软垫和织物饰面损坏。因此，要扣好所有可能与软垫或织物饰面发生接触的尼龙搭扣。
- 棱角尖利的物品、衣服和腰带上的镶嵌饰件（例如拉链、铆钉、人造钻石等）可能会损坏软垫和织物饰面。

清洁人造皮革椅套

注意本章节开始处第 155 页上的  和 .



适用于带人造皮革椅套的汽车

仅使用水和中性清洁剂清洁人造皮革椅套。

提示

- 绝不允许用溶剂（如汽油、松脂精）、地板蜡、鞋油、污斑清除剂以及类似物品处理人造皮革。这样会导致材料硬化以及由此引起的提前开裂。
- 请让上汽大众经销商去除厚重的污斑，以免造成损坏。
- 棱角尖利的物品、衣服和腰带上的镶嵌饰件（例如拉链、铆钉、人造钻石等）可能会在人造皮革表面留下不可恢复的划伤或刮痕。

天然皮革椅套的清洁和养护

注意本章节开始处第 155 页上的  和 .

适用于带有天然皮革椅套的汽车

对天然皮革需要加以特别的关注和养护

普通清洁

- 用插在吸尘器风口上的刷子头吸去松散的污物。
- 用略微潮湿的纯棉抹布或羊毛抹布擦净有脏污的皮革表面→.

厚重污物的去除

- 把抹布先在中性的肥皂溶液（两汤匙中性肥皂粉溶于一升水）中浸透，然后拧干用来清洁污物厚重的部位。

- 清洁时要留意防止水浸透皮革的任何部位，也不要让水进入接缝处的针孔内。

污渍的清除

- 用吸水性较好的保洁布或纸巾清除新洒上的水质污渍（如咖啡、茶、果汁、血等）。如污渍已干则请使用合适的清洁剂。→ ①

- 新洒上的油质污渍（如黄油、色拉油、巧克力等）如果还没有浸入皮革表面，可以用吸水性较好的抹布、纸巾或合适的清洁剂清除。→ ①

- 对已干的油污请用除油喷剂处理。

- 对特殊污渍（如圆珠笔、记号笔、指甲油、乳胶漆、鞋油等所致），请用皮革专用的污渍清除剂处理。

皮革养护

- 每隔半年就要用合适的皮革养护剂对天然皮革加以养护处理→ ①。

- 涂上薄薄一层清洁养护用品。

- 最后用柔软的抹布擦干。

有关皮革养护和清洁的所有问题请咨询上汽大众经销商。

养护和处理

由于汽车所用皮革类型的专用性和天然特性（如对机油、油脂、污渍等的敏感性），在使用和养护汽车皮革时必须周到细致→ ①。

例如，深色的（特别是潮湿且染色有问题的）服装面料会将其颜色染到皮座椅上。进入皮革毛孔、褶皱和拼缝中的灰尘及污物颗粒会磨损、损坏皮革表面。因此应定期或根据皮革的使用情况加以养护。

使用较长一段时间后，您的皮座椅会出现一种独特的铜绿色。这是天然皮革制品的特性，是真皮品质的标志。

为了使天然皮革在整个使用寿命中保持其天然材料的价值，请留意以下说明：

- 定期及每次清洁后，请使用具有防光照和浸渍功能的养护油。养护油可滋养皮革，使其柔韧透气且恢复水分。同时还能在其表面建立一道保护层。

- 每两到三个月清洁一次皮革，及时除去新的污渍。

- 要尽快清除圆珠笔、墨水、口红、鞋油等留下的新污渍。

- 还要对皮革颜色加以养护。根据需要要在有色差的部位涂上专用的彩色皮革油。

皮革养护剂

有关皮革清洁和养护的问题请咨询上汽大众经销商。他们乐意为您提供咨询建议。

❗ 提示

- 绝不允许用溶剂（如汽油、松脂精、地板蜡、鞋油、污渍清除剂和类似物品）处理皮革。
- 请让上汽大众经销商去除厚重的污垢，以免造成损坏。
- 进入皮革毛孔、褶皱和拼缝中的灰尘及污物颗粒会磨损、损坏皮革表面。
- 棱角尖利的物品、衣服和腰带上的镶嵌饰件（例如拉链、铆钉、人造钻石等）可能会在皮革表面留下经久不去的划伤或刮痕。
- 要及时用吸水性较好的毛巾吸去洒上的液体，因为皮革无法长时间防水。
- 如果较长时间地将汽车停放在露天，应保护皮革不受阳光直射，以免褪色。使用时引起轻度的变色是正常的。

清洁储物盒、饮料罐托架

☞ 注意本章节开始处第 155 页上的 ▲和①。



图 141 在中控台：前部饮料罐托架

储物盒和饮料罐托架清洁

有些储物盒和饮料罐托架的底部有一个可取出的橡胶衬垫。清洁储物盒、饮料罐托架和橡胶衬垫时，应将一块干净且不起毛的抹布用水蘸湿然后清洁这些部件。

如果效果不好，请使用专用的无溶剂塑料清洁养护剂→ ①。

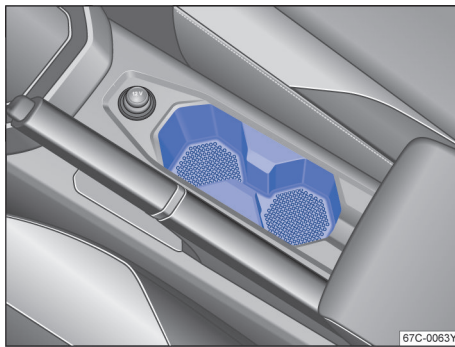
❗ 提示

含有溶剂的清洁剂会腐蚀材料并可能将其损坏。 <

清洁安全带

注意本章节开始处第 155 页上的 ▲和⊙。

脏污的安全带可能不能正常工作，发挥保护作用。

绝对不允许拆下安全带进行清洁。

- 小心拉出脏污的安全带，并保持在拉出位置。
- 用淡皂液清洗脏污的安全带。
- 待安全带完全干透。
- 干透前切勿收卷安全带。脏污的安全带将无法正常收卷。

警告

务必定期检查车内所有安全带的状况。若发现安全带带基、连接件、收卷机构或锁损坏，则必须到上汽大众经销商处更换安全带。

- 切勿用化学清洁剂清洗安全带，否则，可能损坏安全带带基，此外，安全带切不可与腐蚀性液体接触。
- 损坏的安全带必须及时更换，且新安全带的规格及结构必须与本车相同。发生车祸后，即使安全带表面无可见损伤，也必须更换安全带。
- 切勿试图自行维修损坏的安全带，任何情况均不得拆卸和改装安全带。
- 请仔细阅读和遵守安全带相关安全警告说明→第 28 页。

附件、零部件更换、维修和改装

主题引言

该章节包含有关下列主题的信息：

- 附件和零部件 158
- 油液和零部件 159
- 维修和技术更改 159
- 安全气囊系统维修和对安全气囊系统的损害 160

警告

不适用的备件和附件以及违规进行的作业、改装和维修可能导致汽车损坏、事故和受伤。

- 上汽大众强烈建议，只使用许可的上汽大众附件和上汽大众原厂配件®。上汽大众公司已确认了这些产品的可靠性、安全性和适用性。
- 汽车的维修和改装只可请上汽大众经销商进行。上汽大众经销商拥有必要的工具、诊断设备、维修信息和具备资质的工作人员。
- 只可在本车上安装型号和特性与出厂时安装的部件相符的部件。
- 切勿将诸如饮料罐托架、电话支座等物品放置、固定或安装在安全气囊模块的盖板上或附近，或安全气囊的膨胀范围内。
- 只可使用上汽大众许可用于本车型的轮辋和轮胎组合。

附件和零部件

注意本章节开始处第 158 页上的 ▲。

购买附件和零部件前请务必咨询上汽大众经销商。

上汽大众采用最新安全技术设计本车，确保本车具有优良的主动安全性和被动安全性。

安装附件和更换零部件前请咨询上汽大众经销商。上汽大众经销商可向您推荐适用于您所购汽车的附件和零部件，并可向您介绍相关法规。请务必使用上汽大众原装零部件和经上汽大众认可的附件，因这些零部件和附件的适应性、可靠性和安全性均已通过上汽大众严格认证。上汽大众经销商备有充足的上汽大众认可的附件和零部件，并具有丰富的安装经验和必备的设施，可确保正确安装零部件和附件。

尽管上汽大众不断对附件和零部件市场进行考察，但不可能评估市场上销售的所有非上汽大众原装附件和零部件的可靠性、安全性和适应性，因此，若安装非上汽大众原装附件和零部件所产生的车辆故障或事故，上汽大众一概不予质量担保。

若对汽车行驶性能有直接影响的设备（如定速巡航系统或电控悬挂）进行改装，则必须经上汽大众认可，且其上必须标有标记“e”（欧洲经济共同体授权标记）或“CCC”（中国强制认证）。

如加装诸如电冰箱、电脑、风扇等与汽车操作无关的电气设备，则其上必须标有标记“CE”（欧洲经济共同体制造商一致性声明标记）或“CCC”（中国强制认证）。

警告

对汽车的不当改装或安装不合适的附件均可能引发故障，导致致命事故！

- 请务必使用上汽大众原装零部件和经本公司认可的附件。因这些零部件和附件的适应性、可靠性和安全性均已通过上汽大众严格认证。

警告

对汽车的不当维修或改装均可能影响安全气囊的保护效能，引发故障，导致致命事故。

- 切勿将诸如杯架、电话架等附件安装在安全气囊组件的外壳上或其作用范围内。
- 发生事故，安全气囊触发时安装在安全气囊组件外壳上或其作用范围内的附件可能严重致伤，甚至致死乘员！
- 请仔细阅读和遵守相关安全警告说明→第 35 页。

油液和零部件

注意本章节开始处第 158 页上的 。

所有工作油液和零部件都在不断地进行后续开发，例如齿形皮带、轮胎、发动机冷却液、发动机机油以及火花塞和汽车蓄电池。因此请让上汽大众经销商更换工作油液和零部件。

警告

不合适的工作油液和零部件及其不恰当的使用可能导致事故、受伤、烫伤和中毒。

- 油液只可保存在封闭的原装容器中。
- 切勿使用空食品盒、瓶子或其他容器盛放油液，否则可能有人饮用其中装着的油液。
- 使儿童远离所有油液和工作部件。
- 务必阅读并遵守油液外包装上的信息和警告。
- 在使用会产生有害蒸气的产品时，务必在室外或在通风良好的区域内作业。
- 切勿使用燃油、松脂精、发动机机油、洗甲水或其它挥发性液体进行汽车养护。这些物质有毒并且高度易燃。它们可能引起火灾和爆炸！

提示

- 只可添加适用的工作油液。绝对不可混淆工作油液。否则会导致严重的功能缺陷和发动机损坏！

- 冷风入口前面的附件和其它加件会降低发动机冷却液的冷却效果。在环境温度高且发动机负荷大时，发动机可能过热！



泄漏的工作油液会污染环境。要将流出的工作油液收集在合适的容器中，然后按环保要求专业地废弃处理。

维修和技术更改

注意本章节开始处第 158 页上的 。

进行维修和技术更改时必须遵守上汽大众规范→！

未经上汽大众授权对本车电子部件或软件的技术更改均可能引发功能故障。因电子部件相互连接形成一网络系统，一旦某个电子部件发生故障，势必影响其它系统，从而大大降低行驶安全性，导致部件过度磨损，使汽车不符合道路行驶要求。

上汽大众对不当改装及作业造成的损坏概不承担质量担保，故必须由上汽大众经销商实施维修和技术改装。

特殊辅助设备或车身部件的制造商必须保证所产部件符合现行环保法规。

车主必须保存所装辅助设备及部件的成套文件，并在汽车报废时将所有文件交给拆车公司。从而可按环保要求处理报废车和翻新旧车。

警告

对汽车的不当作业或改装均可能导致功能故障，致伤人员，引发事故。

- 本车不得安装不同于原装零部件特性和规范的零部件。也不得安装未经上汽大众认可的车轮和轮胎。

警告

对汽车的不当维修和改装均可能导致功能故障，引发致命事故！

- 对汽车的不当作业和改装（例如，对发动机、制动系统、行驶系统或影响车轮及轮胎性能的部件的改装）均会影响安全气囊系统的功能，从而严重致伤，甚至致死乘员。
- 车辆改装需符合国家法律法规，禁止对车辆进行非法改装。
- 请仔细阅读和遵守相关安全警告说明→第 35 页。

安全气囊系统维修和对安全气囊系统的损害

注意本章节开始处第 158 页上的 ▲。

进行维修和技术更改时必须遵守上汽大众的规范 → ▲！

前保险杠、车门、前座椅、顶篷或车身的改装和维修只可请上汽大众经销商进行。在这些汽车部件上可能有安全气囊系统的系统组件和传感器。

对安全气囊系统进行的一切作业以及因其它维修工作而拆装其系统部件，都可能损坏安全气囊系统的部件。其结果可能导致安全气囊在发生交通事故时不能正确触发或不起作用。

为了不影响安全气囊的效能以及避免已拆下的部件导致受伤及污染环境，必须遵守相关规定。上汽大众经销商了解这些规定。

改装车轮悬架可能影响发生碰撞时安全气囊系统的性能。例如由于使用未经上汽大众许可的轮辋和轮胎组合、由于降低汽车高度、由于更改包括弹簧、减震支柱、减震器等的悬架硬度，可能改变由安全气囊传感器测得并发送到电子控制单元的力。悬架的某些改装例如可能增大由传感器测得的力，从而使安全气囊系统在发生未进行改装时一般不应触发的碰撞时触发。其它改装可能减小由传感器测得的力，从而导致安全气囊在应触发时不触发。

警告

违规进行的维修和改装可能导致汽车损坏和发生功能故障，并影响安全气囊系统的效能。从而可能导致事故和受伤或致命伤。

- 汽车的维修和改装只可请上汽大众经销商进行。
- 安全气囊模块不能修理，必须更换。
- 切勿将从旧车中拆下的或回收利用的安全气囊部件安装到本车中。

警告

改装本车的车轮悬架包括使用未许可的轮辋和轮胎组合，可能改变安全气囊的性能并增大发生事故时受伤或致命伤的风险。

- 切勿安装与本车中安装的原厂部件具有不同特性的车轮悬架部件。
- 切勿使用未经上汽大众许可的轮辋和轮胎组合。

火花塞

火花塞（一般说明）

火花塞应在上汽大众所制定的汽车维护保养规定周期内更换。

火花塞与点火系统以及发动机是经过匹配的，对降低排气中的有害物质是有利的。为了避免废气排放超标或不抗干扰的火花塞造成的工作故障、发动机损坏和运行故障，应该使用上汽大众指定的原装火花塞。因为原装火花塞都经过严格的匹配和测试，电极的数量、间隙、热值以及抗无线电干扰功能。

由于技术上的原因，火花塞型号有可能会变化，因此建议仅使用由上汽大众经销商所提供的原装火花塞。

提示

如果加注了不符合品质要求的汽油，将会使火花塞过早失效。

前后悬架系统和转向系统

前后悬架系统和转向系统（一般说明）

建议按照汽车保养的要求，定期到上汽大众经销商处检查前后悬架和转向系统，包括各类橡胶件，密封件，易损件等，如出现损坏，请及时进行维修和更换。

燃油管

燃油管（更换周期）

燃油（燃气）管的合理更换周期：15 年 或 240,000 公里（适用于橡胶燃油管以及尼龙燃油管）。

汽车保养

本公司服务体系简介

秉承“售后服务先行”的发展战略，上汽大众汽车有限公司多年来在服务网络建设、服务组织标准化、客户服务等各方面不断创新。我们拥有完善的服务体系、严谨的服务标准、丰富的服务产品、高效的售后服务组织。在中国我们拥有1000余家大众品牌特许销售商/特约维修站、为全国广大上汽大众客户提供售后服务。

在聚焦客户需求的基础上，我们始终践行“Techcare”售后服务品牌的理念，将“匠心·挚诚”的品牌精神贯穿于售后服务全过程，为每一个客户提供优质的售后服务。

同时依靠客户服务中心构建起高效率的用户接触平台，让我们能倾听每一个用户的声音，如果您有问题、建议和意见，可及时联系我们。

上汽大众客户服务热线：400-820-1111

保养的重要性

本章节告诉您什么时候需要进行哪种保养。由于不同车型要执行的保养范围有所不同，因此可到上汽大众经销商处询问汽车具体所需的保养。

上汽大众经销商时刻准备为您服务！

安全注意事项：

诸如轮胎、发动机机油、火花塞和蓄电池等所有车用油液和易损件均在不断开发更新之中。建议由本公司特许经销商更换车用油液和易损件，因本公司特许经销商掌握车用油液和易损件的最新发展动态。为使您的汽车始终保持良好的状态，建议到上汽大众经销商处更换车用油液和易损件。

警告

保养不充分或未进行保养以及忽视保养周期可能会导致在道路交通中抛锚，引起交通事故和重伤。

- 务必按《使用维护说明书》的规定定期保养汽车。
- 务必按本车使用维护说明书的说明使用汽车。

提示

务必按系统功能添加品种及规格均正确的车用油液！注意切勿加错车用油液，否则，势必引发功能故障，损坏发动机！

提示

使用了不符合标准或规定要求的油料或燃料、以非法方式使用、使用不当或滥用（如用于货运，用作赛车、试验用车等）所造成的损坏、损失也不属于质量担保范围，即使在质量担保期内。



泄漏的车用油液对环境有污染。必须及时清除泄漏的车用油液，并按环境保护法规正确收集和处理废弃的车用油液。



正确保养汽车不仅可使汽车保持良好的状态，并可使汽车符合相关法规要求。因此，务必按《使用维护说明书》的规定按时保养汽车。

汽车保养一般说明

如何确定本车何时须进行保养？

- 组合仪表以及信息娱乐系统可显示车辆的保养周期→手册**使用维护说明书**。

车辆使用条件的相关说明

保养周期是根据汽车的**正常行驶条件**制定的，如在恶劣条件下使用汽车，则需在常规保养之间增加若干保养项目的保养次数，或缩短保养周期。

以下情况属于恶劣条件：

- 使用含硫燃油
- 经常短途行驶
- 发动机长时间怠速运转（如出租车）
- 在高尘地区或环境下行驶
- 走走停停为主的行驶模式（如市区行车）
- 长时间在寒冷气候下行驶，等

在恶劣条件下使用汽车，需增加下列部件的保养频次：

- 灰尘及花粉过滤器
- 空气滤清器
- 发动机机油
- 发动机机滤
- 齿形皮带
- 活动天窗等

保养范围

上汽大众经销商的服务人员将根据您的汽车使用条件建议您保养频次及保养项目（例如检查照明或制动装置），以保证汽车的使用安全性和交通安全性。

下述章节列出了基础保养和专业保养，所列保养项目仅适用于本书印刷时的车辆技术状态。基于技术升级等原因，本公司可能会对保养项目作相应修订，本公司特许经营商将会告知您需实施的保养项目。

车辆保养的费用取决于汽车车型及装备，上汽大众经销商会告知您实际所需的保养工时费和材料费。

保养周期

保养类型		保养周期
基础保养	首次保养	自购车之日起 6 个月内（以购车发票为准）或行驶里程达 5000 公里，时间间隔和行驶里程以先到为准。
	常规保养	车辆行驶时间达 1 年或行驶里程达 10000 公里，以及后续每 1 年或 10000 公里进行定期保养检测，时间间隔和行驶里程以先到为准。
专业保养	详情请参见→第 164 页。	

更换制动液：首次 3 年，以后每 2 年。

发动机机油规格→手册**使用维护说明书**

保养项目

基础保养	项目	周期
换油服务	发动机机油：更换。如拆卸油底壳螺栓，必须按照要求更换放油螺栓和垫片	
	发动机机油滤芯：更换	
	喇叭：检查功能	
	顶篷内灯、行李箱灯：检查功能	
	行车安全灯：检查近光灯、远光灯、转向灯、雾灯、警示灯功能、倒车灯、车牌灯、制动灯、驻车灯、弯道行车灯功能、辅助行车灯功能	
	自诊断：用 VAS 诊断设备读取并清除控制器故障信息	
	颗粒过滤器：用 VAS 诊断设备读取颗粒过滤器状态	
	前风窗玻璃雨水槽：清洁	
	发动机冷却系统：检查冷却液液位和冰点，必要时补充原装冷却液	
	风窗清洗液：检查冰点，如有必要进行添加	首次保 养：6 个月/
	制动液液位：检查，必要时补充	5000 公里
	空气滤清器：清洁罩壳和滤芯	常规 保养 检 测： 1年/ 10000 公里 后续 每1 年/ 10000 公里
	蓄电池：使用专用检测仪检测蓄电池状况，检查正、负极连接状态	
	发动机及发动机舱内部件：检查是否泄漏和损坏	
检测服务	变速箱 / 传动轴护套：检查是否泄漏和损坏，连接是否牢固	
	主销球头防尘套、下摆臂轴承、连接杆及稳定杆支座：检查是否损坏	
	转向横拉杆球头：检查间隙及防尘套，连接是否牢固	
	制动系统：检查制动液管路、制动系统零部件是否泄漏和损坏	
	排气系统：检查是否泄漏、固定是否牢靠、是否有损坏情况	
	车身底部：检查底部管路是否干涉、底部饰板、闷盖及保护层是否损坏	
	前后部螺旋弹簧和塑料防护套：检查是否损坏	
	轮胎 / 轮毂（包括备胎）：检查轮胎磨损情况，必要时进行轮胎换位（注意在同型号之间），同时校正轮胎气压，并进行标定	
	车轮固定螺栓：检查并按规定扭矩紧固	
	安全气囊和安全带：检查外表是否受损，检查安全带功能	
	楔形皮带：检查，必要时更换	
	雨刮器 / 清洗装置：检查雨刮片止位、雨刮和清洗装置功能，必要时调整；检查并清洁雨刮片，必要时更换	
	发动机舱盖锁扣：润滑	
	车门铰链：清洁并润滑	
	车门限位器：清洁并润滑	
	制动摩擦片厚度、制动盘状态：检查，必要时更换	
前大灯：检查灯光照射位置，必要时调整		
保养周期显示器：复位		
试车：性能检查		

保养项目

专业保养	项目	周期
更换服务	灰尘及花粉过滤器：清洁罩壳并更换滤芯	每 1 年 / 10000 公里 (建议)
	空气滤清器：清洁罩壳并更换滤芯	每 2 年 / 20000 公里
	火花塞：更换	每 30000 公里
	6 档自动变速箱 09G ATF 油：更换	每 60000 公里
	楔形皮带：更换	每 100000 公里
	制动液：更换	首次 3 年后续每 2 年
	正时齿形皮带：更换	每 300000 公里
检测服务	活动天窗：检查功能、清洁导轨，涂敷专用油脂	每 1 年 / 10000 公里
	活动天窗排水功能：检查，必要时清洁	
	正时齿形皮带：检查状态，必要时更换	首次在 90000 公里
	水泵齿形皮带：检查状态，必要时更换	后续每 30000 公里

说明：

首次保养检测要求新车行驶时间达到 6 个月或行驶里程达到 5000 公里时进行保养检测。

常规保养检测要求车辆行驶时间达到 1 年或行驶里程达到 10000 公里（首次常规保养检测）以及后续每 1 年 / 10000 公里进行定期保养检测。

1) 本表格的保养内容适用于上汽大众生产的 朗逸新锐 (Lavida XR) 配备 EA211 1.5L 发动机的车型。保养项目需根据车型的不同配置进行选择。

2) 本表格的保养内容和周期是根据汽车在正常行驶情况下制定的。对于使用条件比较恶劣的车辆，特别是经常停车 / 启动、发动机长时间怠速运转以及常在低温或高原环境下使用的车辆，应经常检查机油液面，并建议每 5000 公里更换机油和机油滤清器。

3) 在灰尘较大环境里行驶的车辆，应缩短空气滤清器滤芯、空调系统花粉过滤器和活动天窗的保养间隔（如每 5000 公里）。注：花粉过滤器滤芯脏污将影响空调制冷效果，空气滤清器滤芯脏污可能导致涡轮增压器损坏，请注意检查并及时更换。

4) 本表格的保养内容将根据车辆技术状态变化进行调整，请以最新版本为准，具体装备以实车为准。

其他售后服务项目

上汽大众原装零件

上汽大众原装零件是专为本车设计，并特别在安全方面经上汽大众认可。原装零件在规格、尺寸精度和材料方面均严格符合规定。因此，建议使用上汽大众原装零件。上汽大众不对非原装零件的可靠性、安全性和适用性负责。

上汽大众经销商为上汽大众原装零件提供质量担保。应妥善保存上汽大众经销商出具的发票，用以证明质量担保服务的起始日期。

详细信息请咨询上汽大众经销商。

上汽大众原装附件

如果想为本车装备附件，应注意下列事项：

建议在本车上使用上汽大众原装附件。上汽大众对这些附件的可靠性、安全性和适用性已进行认可。上汽大众不对非原装附件的可靠性、安全性和适用性负责。

上汽大众经销商为上汽大众原装附件提供保修。应妥善保存上汽大众经销商出具的发票，用以证明保修服务的起始日期。

详细信息请咨询上汽大众经销商。

用户须知

用户信息

质量担保条例

质量担保期：从本公司正常售出的新车的质量担保期自车辆交付之日起计，出租/营运车辆*为一年或行驶里程十万公里，非出租/非营运车辆为三年或行驶里程十万公里，时间数和里程数两者以先到者为准。在质量担保期内，用户所购车辆出现生产质量问题，由上汽大众相应品牌经销商予以免费修理。质量担保期内，生产质量问题经本公司确认技术上无法修理时，则予以更换车辆。如用户购买车辆符合国家《家用汽车产品修理、更换、退货责任规定》所规定的条件，则车辆质量担保期限以及质量担保内容和范围按该规定执行。

用户应严格按照《使用维护说明书》规定使用自己的车辆。为了保证修理质量、确保用户的质量担保权利，请用户按时在上汽大众相应品牌经销商处对车辆进行保养及检修。因用户未按照《使用维护说明书》要求正确使用、维护、修理产品，而造成损坏的，上汽大众及其经销商可以不承担相应的质量担保责任。

如果用户车辆在使用中出现故障，只有上汽大众相应品牌经销商有权受理质量担保申请，而且故障一旦出现，应立即前往上汽大众相应品牌经销商进行检修或及时与上汽大众相应品牌经销商联系。

新车质量担保期的起始日期是车辆交付日期，其有效凭证为用户购车发票，发票开具日期与交付家用汽车日期不一致的，自交付之日起计算。用户在要求质量担保服务时，应当向上汽大众相应品牌经销商出示购车发票。没有这一证明，上汽大众相应品牌经销商将无法向用户车辆提供相应的质量担保服务。

质量担保服务范围包括根据技术要求调换或维修损坏的零部件，如果零部件通过维修可以继续使用的话，则从常规和技术的角度来看，不必要进行更换。用于更换的零部件可采用由上汽大众提供的新的或再制造的零部件。

维修过程中换下的零部件归本公司所有。

质量担保维修工作所产生的工时及材料费用由本公司承担。

凡有下列原因造成的损坏或故障均不属于质量担保范围：

——不当的保养及维修造成的损坏

——已装上未经本公司许可的零部件或未经本公司许可对车辆作了改装、加装、拆卸

——用户未严格遵守车辆的使用规定（说明书中的要求）

——因发生交通事故而造成车辆实际或潜在的损坏

车辆零部件自然磨损、车辆的使用条件超出本说明书规定范围引起的损坏不属于质量担保范围。同样，使用了不符合标准或规定要求的油料或燃料、以非法方式使用、使用不当或滥用（如用于货运，用作赛车、试验用车等）所造成的损坏、损失也不属于质量担保范围，即使在质量担保期内。

车辆部分零部件属于易损件，其中空气滤清器、空调滤清器、机油滤清器、燃料滤清器、火花塞、制动衬片、离合器片、轮胎、遥控器电池、灯泡、刮水器刮片等易损件的质量担保期为六个月或行驶里程一万公里；蓄电池、保险丝及普通继电器（不含集成控制单元）的质量担保期为十二个月或两万公里。时间数和里程数两者以先到者为准。

另外一些调整和测量工作是不属于质量担保范围的，具体内容如下：

——调整车门、行李厢盖以保证良好的接触，避免可能的泄漏和风噪

——车轮定位、轮胎平衡、油耗测量及发动机调整工作

用户车辆在购买后质量担保期内发生质量问题而更换的原装零件（易损件除外），质量担保期随整车的质量担保期结束而结束。

用户车辆在上汽大众相应品牌经销商进行正常修理（用户付费）更换的本公司原装零件（易损件除外），从更换之日起，享有十二个月的质量担保服务。

法律法规没有明确规定的义务以及用户违反本《使用维护说明书》明确规定的使用规范而造成的损失，本公司不予承担。

如需要《车主关于汽车产品缺陷的报告》，请致电上汽大众客户服务热线：400-820-1111 索取，或登陆 www.csvw.com 或 www.qiche365.org.cn 下载，谢谢！

*出租/营运车辆包括但不限于出租车、租赁车、驾校培训用车。

售后服务

秉承“售后服务先行”的发展战略，上汽大众汽车有限公司多年来在服务网络建设、服务组织标准化管理、客户服务等各方面不断创新。我们拥有完善的服务体系、严谨的服务标准、丰富的服务产品、高效的售后服务组织。在中国我们拥有1000余家大众品牌特许销售商/特约维修站、为全国广大上汽大众客户提供售后服务。

在聚焦客户需求的基础上，我们始终践行“Techcare”售后服务品牌的理念，将“匠心·挚诚”的品牌精神贯穿于售后服务全过程，为每一个客户提供优质的售后服务。

同时依靠客户服务中心构建起高效率的用户接触平台，让我们能倾听每一个用户的声音，如果您有问题、建议和意见，可及时联系我们。

上汽大众客户服务热线：400-820-1111

敬告用户

- 本公司为您提供质量担保服务，同时要求您严格按照本书要求使用您的车辆，请认真阅读本书“质量担保服务”一章，其中详述了质量担保服务的条件、范围和方法。
- 消费者对本公司产品自行进行各种改装或加装各种设备，尤其是对电器、制动、转向等涉及产品安全的系统进行改装或加装其他设备，可能会影响车辆的性能、安全系统，导致发生事故、车辆着火及车辆损坏。本公司及其经销商对由此引起的产品质量问题，将不承担责任。
- 本公司为产品设定了不同阶段的维护保养规定，其中首次保养免费。上述设定的维护保养对您安全使用车辆和使车辆始终保持良好状态都非常重要。如果未按照本说明书要求正确使用、维护和保养，本公司将不承担质量担保义务。
- 请保存好合格证，二维条码处不得皱褶破损。
- 您的车辆如果在使用中发现问题，建议经由上汽大众经销商进行检修。在检修过程中本公司或上汽大众经销商有权根据情况，决定在修理或更换零部件的范围内进行维修。
- 本书“自己动手”一章向您介绍本公司允许用户可以自己动手的范围，请您使用由本公司提供的零部件产品（简称：原装零件），并到上汽大众经销商购买上汽大众“原装零件”。任何使用非“原装零件”而导致的直接或间接损失，本公司将不承担责任。
- 本公司不办理邮寄零件、工具等服务，务必请您注意。

- 您购车后请仔细核对车辆合格证及购车发票等，如发现问题请立即与上汽大众经销商或本公司联系。
- 如果您在仔细阅读本书过程中遇有不清楚的地方，本公司及上汽大众经销商会向您作更详细的解释。

祝您驾驶愉快！

提高行驶经济性/降低环境污染

主题引言

该章节包含有关下列主题的信息：

- 一般说明 166
- 有预见性地驾驶汽车 167
- 定期保养 167
- 发动机 167
- 排放 167

耗油量、环境污染以及发动机、制动器和轮胎的磨损主要取决于三个因素：

- 个人的驾驶风格。
- 使用条件（气候、路面特性）。
- 技术前提条件。

警告

车速和与前车之间的安全距离要始终与视野、天气、路面和交通状况相匹配。

一般说明

注意本章节开始处第 166 页上的 ▲。

燃油消耗率主要取决于驾驶员的驾驶风格。

燃油消耗率、对环境的影响程度和发动机、制动器及轮胎的磨损率主要取决于下列三大因素：

- 驾驶员的驾驶风格。
- 汽车使用条件（气候，路面状况等）。
- 整车技术状态。

若有预见性地采取经济驾驶方式行驶，可轻易将燃油消耗率降低 10-15%。为降低汽车使用成本和对环境的污染程度，本章列出了与此相关的驾驶要领，请务必仔细阅读。

 定期检查曲轴箱通风系统各零部件之间连接是否可靠，有无泄漏或损坏。

有预见性地驾驶汽车

 注意本章节开始处第 166 页上的 。

汽车加速行驶会增加燃油消耗量，故应根据道路和交通状况预先计划好行车路线，尽可能减少制动和加速的频次。

定期保养

 注意本章节开始处第 166 页上的 。

按规定将汽车送到上汽大众经销商处进行定期保养是确保燃油经济性的基础。经良好保养的发动机不仅能提高燃油经济性，延长使用寿命，并且有助于汽车保值。

保养不良的发动机将严重影响燃油经济性。

每次添加燃油时应同时检查机油油位。机油消耗量主要取决于发动机的负荷及转速，根据不同的驾驶风格，机油消耗量可能会可达 0.5L/1000 km。

发动机

 注意本章节开始处第 166 页上的 。

高温天气、高原条件对发动机性能的影响：

夏天外界环境温度高，如果发动机冷却不充分，可能会造成发动机过热，使部分零部件膨胀变形，磨损加剧影响使用寿命。因此，在夏季高温天气来临前，建议您请前往上汽大众经销商对发动机的冷却系统进行全面检查。

因高温、高原条件下空气密度减小，进入气缸的充气量亦会相应减少。为了减少这种物理现象对发动机性能的影响，车辆在高温、高海拔地区都

做过全面的匹配。因此充气效率的下降在一般车辆上不会有影响，只有小排量的车辆在高温环境中急加速时才可能会感到发动机功率略有下降。 <

排放

 注意本章节开始处第 166 页上的 。

a) 当使用符合 GB 18352.6—2016 附录 K 中的汽油时，汽车排放污染物限值及测试方法按 GB 18352.6—2016 中 I、II、III、IV、V、VI、VII 型试验和车载诊断（OBD）系统试验的规定。

b) 按 GB 18285—2018 的规定需对新生产汽车进行包括排气污染物检测等多项下线检验，优先采用简易工况法对至少 1% 的下线车辆进行排气污染物检测，车型的最小抽样数为每年 15 辆。

c) 车辆在合理可预测的行驶工况下，车载诊断（OBD）系统的实际监测频率（IUPR）的限值及测量方法按 GB 18352.6—2016 中附录 J.3.3.2 的规定；车载诊断（OBD）系统监测的污染物排放量的限值及测量方法按 GB 18352.6—2016 中附录 J.3.8.2 的规定。

提示

由于中国不同地区所实施的排放标准不同，所公布的排放水平会有所不同。 <

OBD 系统

主题引言

该章节包含有关下列主题的信息：

- 对 OBD 系统产生影响的主要因素 168

OBD 英文全称为 On-Board Diagnostics，即车载诊断。车载诊断系统能在车辆运行过程中对影响发动机尾气排放质量的各系统及零部件的运行状况进行实时监控。不稳定的运行将以代码的形式存储在发动机控制器中，以便于指导今后的检测、调整及维修。如果仪表中的 OBD 系统指示灯  点亮或闪烁，提醒您与排放相关的系统或零件出现故障，需要尽快前往到上汽大众经销商进行检查。上汽大众经销商采用专业的诊断测试设备读取车载控制器中记录的信息与代码。 <

对 OBD 系统产生影响的主要因素

燃油品质

目前我国都已采用无铅汽油，但部分地区仍然采用含锰等金属元素的汽油抗爆剂，并且汽油中的硫含量和烯烃含量较高。这对 OBD 系统中的部分控制部件和排放值超标有较大的影响。

如果汽油中锰含量较高，其燃烧后的锰化合物将会沉积在点火系统的火花塞、氧传感器以及三元催化净化装置的内表面，造成点火困难、氧传感器失效以及三元催化净化装置堵塞。

如果汽油中硫含量较高，燃烧后的硫化物将随尾气排出而产生酸性物质，形成酸雨，影响大气环境；同时硫化物还影响三元催化净化装置的活性，影响氮氧化物 NO_x 的排放。如果汽油中烯烃、芳烃以及胶质等含量较高，将在发动机燃烧室、进气阀和燃油喷射系统等部位形成沉积物、积碳和胶质，并且导致尾气排放的碳氢化合物超标。

上述燃油品质问题是引起 OBD 指示灯点亮的最大原因，为避免造成您在时间和费用上的无谓支出，我们建议您：到正规且信誉良好的加油站加油，加注的汽油必须是无铅汽油，同时需满足燃油标准要求；加注汽油后，请向加油站索取发票，以便出现燃油质量问题后有据可查；在车辆使用过程中，注意避免将汽油使用到燃油表的红线刻度，以免造成油箱底部脏物进入燃油系统；如果误加入劣质汽油，需要及时对燃油系统进行清洗，包括清洗汽油泵、油箱、喷油嘴、燃油管等，同时检查氧传感器和三元催化净化装置。上述工作请到上汽大众经销商处进行。

维护保养

如果您的车辆没有按照保养要求到上汽大众经销商进行定期维护和更换零件（如空气滤清器、机油滤清器、火花塞等），我们将无法确保您的车辆始终保持在正常状态下工作，车辆可能出现如油耗增加、加速不良、怠速不稳等问题，并导致车辆的尾气排放污染物超出国家的标准，OBD 指示灯点亮或闪烁。因此，定期对您的车辆进行维护保养非常重要，所以我们建议您：

- 请按照上汽大众制订的车辆保养计划，定期到上汽大众经销商对车辆进行维护保养，并在规定时间内更换火花塞、空气滤清器、汽油滤清器、机油及机油滤清器，避免出现排放超标或者缺火等故障现象；
- 定期对发动机喷油嘴、燃烧室、进气道、节气门进行清洁；

- 对于经常低速行驶的车辆，容易出现燃烧室、喷油嘴、火花塞上的积碳问题，建议在条件允许的前提下，每隔一段时间采用高速行驶；
- 根据车辆状况使用上汽大众专用汽油清洗剂，以减少积碳、胶质对燃油系统、进气系统以及排气系统的影响。

维修配件的质量

当您的车辆需要进行维护保养、修理换件时，请务必使用原装零件。维修零件的质量好坏是影响车辆安全性、经济性以及环保性的重要因素。例如：使用非原装火花塞会由于其热值，电极型号的不同而出现发动机点火和燃烧不正常，从而产生一系列影响发动机动力性、经济性和排放可靠性的问题；而使用非原装空气滤清器将可能无法过滤掉空气中的灰尘和颗粒物，从而导致发动机异常磨损，并影响三元催化净化装置的功能。通常情况下由于用户缺乏专业鉴别原装零件的能力，我们建议您：

当您的车辆需要进行维修或保养时，请选择上汽大众经销商。因为，只有上汽大众经销商才能为您提供原装零件，保障您车辆的正常运行。

提示

- 车辆启动后，建议请勿原地热车，可低速缓慢行驶，待发动机温度上升到正常工作温度后，即可正常行驶。这样可使发动机在较短的时间进入正常工作温度，减少不正常的尾气排放；
- 驾驶时，应在合适的转速下变换档位，避免出现高转速换入低挡或者低转速换入高档的错误操作。

安装收音机

主题引言

该章节包含有关下列主题的信息：

- 一般说明

168 <

一般说明

如果要安装别的收音机，取代原厂安装的收音机，应注意汽车上的连接插头。带其它连接插座的收音机必须使用转接电缆，请向上汽大众经销商咨询。

此外私自安装收音机可能损坏重要的电子组件或影响其功能。例如，如果干扰了速度信号，会导致错误控制发动机、自动变速箱、ABS 等等。

如果收音机具有自动音量调节功能，那么收音机必定和速度信号相连，其它生产厂商非上汽大众认可的收音机可能会导致这方面的故障。

- 上汽大众原装认可的收音机符合车辆技术要求，确保安装质量。这些收音机采用了先进的技术并且造型精细，易于操作。
- 扬声器、安装组件、天线和防干扰组件也应使用上汽大众认可的原装配件。这些配件是专门为原厂车型开发的。

提示

连接电缆不得切断和撕去绝缘层。必要时使用转接器。否则电缆可能过载或短路，失火危险！

- 建议在上汽大众经销商处安装收音机。上汽大众经销商具有专业的技术能力，提供上汽大众原装认可的收音机，并按厂商规定的准则进行安装。

无线电设备

一般说明

无线电设备的安装请向上汽大众经销商进行咨询。

使用无线电设备时，在以下情况下汽车电器可能发生故障：

- 没有外部天线
- 外部天线安装不正确
- 传送功率大于 10 瓦

因此，如果没有外部天线或者天线安装不正确，车内不可使用无线电设备。

提示

- 如果有外部天线或外部天线安装不正确，在汽车内使用无线电设备由于会产生特强电磁场而可能损害健康！
- 此外，只有用外部天线才能达到最佳传送范围。
- 必须遵照无线电设备的操作说明！
- 如果您要使用传送功率大于 10 瓦的无线电设备，请咨询上汽大众经销商。他们了解改装无线电设备的技术可能性。

5GHz WLAN 连接

请您注意，信息娱乐系统移动无线热点和无线 APP-Connect 功能使用 5GHz WLAN 连接技术。由于 5GHz WLAN 在一些国家和地区禁用，所以请您确保您在驾车出境前已充分了解相关国家和地区有关无线通信网络/技术的法律规定，并仅在当地法律允许的情况下使用 5GHz WLAN。您使用 5GHz WLAN 的相关风险和法律责任由您自行承担，如产生任何损失或损害，上汽大众、上汽大众销售不承担法律责任。

事件数据记录系统 (Event Data Recorder)

主题引言

- ◀ 本车配备了事件数据记录系统 (EDR)。事件数据记录系统的主要作用是让人更好地理解事故情况下的车辆系统反应。事件数据记录系统只会 在事故或类似事故的情境下记录短时间 (5 秒钟或更短时间) 内的行驶动态和约束系统数据。

当出现以下情境时，事件数据记录系统会触发记录：

- 被识别为事故情形
- 被识别为类似事故情形
- 引发紧急制动功能

由于存储空间有限，因此记录的事件数据分为可覆盖和不可覆盖事件。当系统存储空间已被全部占用时，如果再出现新的事件，那么最早存储的可覆盖事件会被后续事件覆盖。可覆盖事件是类似事故的场景，例如没有超过安全气囊的触发阈值。不可覆盖事件持续保存在事件数据记录系统中，例如安全气囊系统触发或安全带预紧装置触发。

记录以下数据：

(由于产品批次不同，事件数据记录系统实际记录的数据请以车辆公告信息为准。)

- 纵向速度 ΔV - 车辆纵向速度的改变量，这只是整体速度变化的纵向分量。
- 纵向速度变化最大记录 - 事件数据记录系统记录的纵向速度累计变化的最大值，此数据与“达到纵向速度变化最大记录的时间”结合使用。

- **达到纵向速度变化最大记录的时间** - 从事件识别时间点到事件数据记录系统记录的纵向速度累计变化最大值的时间点之间的时间。此数据与“纵向速度变化最大记录”结合使用。
- **削波标志** - 事件数据记录系统采集的加速度值（横向、纵向）首次超出传感器量程（相对事件识别时间点）的时间点。
- **车辆速度** - 车辆速度是基于主驱动车轮的车轮速度。
- **行车制动器，操控或未操控** - 驾驶员是否踩踏制动踏板。
- **驾驶员安全带状态** - 驾驶员座椅上的安全带锁扣开关的状态（事件发生前 1 秒钟）。
- **加速踏板位置** - 加速踏板位置占总踏板行程的百分比。
- **发动机每分钟转速（rpm）** - 车辆主发动机曲轴每分钟的转速。纯电动汽车和插电式混合动力电动汽车不记录。
- **事件中的上电周期** - 从事件数据记录系统的控制器首次使用以来到事件发生时，点火开关从“关闭”模式到“开启”模式的变换次数。
- **读取时上电周期** 从事件数据记录系统的控制器首次使用以来到读取事件数据发生时，点火开关从“关闭”模式到“开启”模式的变换次数。
- **事件数据记录完整状态** - 事件数据记录系统记录的数据是否被完整记录和储存在存储器中。
- **本次事件距离上次事件的时间间隔** - 如果 5 秒内发生两个事件，则此数据元素显示两个事件起点之间的时间间隔。
- **车辆识别代号** - 车辆识别代号，底盘号 VIN。
- **EDR 控制器的硬件配件号** - 安全气囊控制器的配件号。
- **EDR 控制器序列号** - 安全气囊控制器的序列号。
- **EDR 控制器的软件编号** - 安全气囊控制器的软件版本号。

这些数据有助于更好地理解事故和受伤发生的缘由。

请注意：车辆数据只在发生事故或类似事故的情况下才被储存。在正常行驶条件下，不会储存数据。此外，不会储存汽车内部空间或车辆周围的音频或视频数据，个人资料或事故发生地点信息。但是，在事故调查过程中，执法单位等第三方可能使用储存的数据与个人数据挂钩。

除了车辆生产方，只有第三方（如执法单位）能接触到车辆和事件数据记录系统控制器，那么他们也可能读取并分析储存的数据。

为读取事件数据记录系统（EDR）中的数据，必须拥有车辆并使用符合国标“GB39732-2020 汽车事件数据记录系统”标准或其它适用于国标的专用读取工具，通过车载诊断系统 OBD 的诊断接口在点火开关打开的情况下获取数据。请根据读取设备的使用说明书的指令操作。如需获取 EDR 数据读取工具的进一步信息，请致电上汽大众服务热线：400-820-1111。

上汽大众不会访问、读取或编辑事件数据记录系统上的数据，除非车主（或是出租车辆的承租人）同意这么做，合同或法律规定的例外情况除外。根据关于产品监测的法定义务，上汽大众可以将已经读取的数据用于领域监测以及研究目的和车辆安全系统的质量改进。上汽大众以匿名形式将数据用于研究目的，也就是无法追溯到个人的车辆、车主或者租借人。

技术数据

技术数据提示

主题引言

该章节包含有关下列主题的信息：

- 汽车特性数据 171
- 发动机数据 172
- 车身结构及尺寸 172
- 动力性 173
- 最大爬坡度 173
- 燃油类型和耗油量 173
- 重量 174

本书所列所有技术数据均以汽车正式文件为准。

除专门注明或单独列出的数据外，本书所列所有数据适用于基本配置汽车。汽车随车正式文件内列有您所购汽车配备的内燃机类型。

安装选装设备的汽车或特种车型或出口车型的技术数据可能不同于本书所列的数据。

警告

务必严格按所列技术数据使用本车！若使用中忽视或超过本说明书所列质量、有效载荷、整车尺寸和最高车速等规定值，则可能引发事故，严重时会导致人员伤亡！

汽车特性数据

注意本章节开始处第 171 页上的 ▲。



图 142 A. 车辆识别代号 B. 发动机舱内的车辆识别代号钢印位置



图 143 B 柱下方整车产品标牌

车辆识别代号 (VIN)

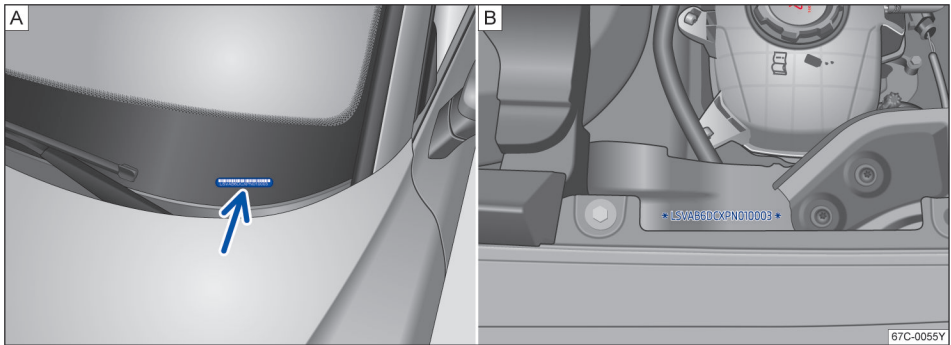
可在车外通过前车窗左下侧的视窗读取汽车识别码 (车辆识别代号) → 图 142A。此外，发动机舱内以及整车产品标牌上也标有相应识别码 (车辆识别代号) → 图 142B 或 → 图 143。

通过诊断接口读取车辆识别代号

车辆识别代号也保存在 ECU (电子控制单元) 中，可通过相应的诊断仪读取。

诊断接口位于仪表板下方驾驶员侧脚部空间内。

上汽大众经销商配备大众车型专用诊断仪，可联系上汽大众经销商读取车辆识别代号。如需自行读取车辆识别代号，可与本公司联系购买大众车 ▶

型专用诊断仪，或购买车载通信接口插头符合 SAE J1962 定义且支持 ISO 15765-4 及其引用标准定义的诊断仪读取。

产品标牌

产品标牌位于前排乘员车门 B 柱下端→图 143。

油箱盖板上的标签

此标签位于油箱盖板内侧。标签包含以下信息：

– 规定的燃油标号。

发动机型号和编号

发动机型号和编号位于发动机左侧。

警告

打开发动机舱盖前请务必仔细阅读和遵守相关安全警告说明→▲。

发动机数据

 注意本章节开始处第 171 页上的 ▲。

由于行驶技术许可和税收方面的原因，其它国家的某些发动机的规定功率和动力性可能与以下数据有所不同。

发动机数据

整车型号	额定功率	喷射技术	最大输出扭矩	气缸排量
SVW71527AD	1.5L 汽油发动机 81 kW/6200 r/min	水冷直列四缸四气门电子控制多点喷射汽油机	141 N·m/ 4100 r/min	4 缸 1.498 L
SVW71527BD	1.5L 汽油发动机 81 kW/6200 r/min	水冷直列四缸四气门电子控制多点喷射汽油机	141 N·m/ 4100 r/min	4 缸 1.498 L

车身结构及尺寸

 注意本章节开始处第 171 页上的 ▲。

整车型号	SVW71527AD SVW71527BD
总长	4561 mm
总宽	1740 mm
总高（空载）	1470 mm/1494 mm（鲨鱼鳍）
轴距（空载）	2651 mm
最小转弯直径	11.2 m
前轮距（空载）	1516 mm
后轮距（空载）	1496 mm
最小离地间隙（满载）	130 mm
行李厢容积	498 L
油箱容积	42.5 L

不计入车辆外廓尺寸的部件：

车辆长度：可拆卸的拖曳装置（比如：车辆牵引环）。

车辆宽度：外后视镜、门把手。

车辆高度：车顶天线的可拆卸部分。

提示

- 在带突出路沿周边或固定限位块的停车场中应小心行驶。这些突出地面的物体在驶入和驶出时可能损坏保险杠和其它汽车部件。

动力性

注意本章节开始处第 171 页上的 ▲。

由于行驶技术许可和税收方面的原因，其它国家的某些发动机的规定功率和动力性可能与以下数据有所不同。

动力性

整车型号	发动机	型式认证号	机组号	最高车速	驱动型式
SVW71527AD	1.5L 汽油发动机	FM5AF015	OAF.Z	190km/h	前轮驱动
SVW71527BD	1.5L 汽油发动机	FA69G126	09G.K	185km/h	前轮驱动

动力性是在没有降低动力性的装备（如车顶行李架，挡泥板或者超宽轮胎）的情况下计算的。

最大爬坡度

注意本章节开始处第 171 页上的 ▲。

建议最大爬坡度 ≤ 30%

提示

以下条件对最大爬坡度也有影响：

- 不同路面的附着系数不同，会影响爬坡能力和爬坡角度。
- 轮胎气压需符胎压标签标注的数值，花纹深度不低于新胎 90%。
- 车辆载荷会对爬坡度产生影响，需要均匀分布前后轴的载荷。

燃油类型和耗油量

注意本章节开始处第 171 页上的 ▲。

造成耗油量提高的因素

以下说明可能并不全面。

耗油装备
接通的后窗玻璃加热装置
接通的空调器制冷设备
接通的座椅加热装置

导致耗油量升高的因素
以过低的轮胎充气压力行车
负荷过大的行车

导致耗油量升高的因素

以高发动机转速行车
以运动方式行车和在山区行车
短途行驶（特别是在冬季）

耗油量

整车型号	发动机	90 km/h 等速油耗, L/100km	排放
SVW71527AD	1.5L 汽油发动机	4.4	国六
SVW71527BD	1.5L 汽油发动机	4.3	国六

提示

- 取决于各种配置情况，空车的重量可能有所改变。从而耗油量可能会略有不同。

重量

注意本章节开始处第 171 页上的 ▲。

整车型号	整备质量	最大允许总质量	最大允许总质量（前轴）	最大允许总质量（后轴）
SVW71527AD	1200 kg	1660 kg	840 kg	820 kg
SVW71527BD	1250 kg	1710 kg	885 kg	825 kg

警告

- 运载重物时整车重心将发生变化，从而影响汽车操作稳定性-谨防引发事故！故务必根据道路状况和相关要求随时调整车速和驾驶方式。

- 车桥载荷和汽车总重量均不得超过规定值，否则，可能影响汽车操作稳定性，谨防引发事故，致伤人员，损坏汽车。